



Каталог продукции



Металлист





МЕТАЛИСТ

По вопросам продаж и поддержки обращайтесь:

Архангельск (8182)63-90-72
Астана +7(7172)727-132
Белгород (4722)40-23-64
Брянск (4832)59-03-52
Владивосток (423)249-28-31
Волгоград (844)278-03-48
Вологда (8172)26-41-59
Воронеж (473)204-51-73
Екатеринбург (343)384-55-89
Иваново (4932)77-34-06
Ижевск (3412)26-03-58
Казань (843)206-01-48

Калининград (4012)72-03-81
Калуга (4842)92-23-67
Кемерово (3842)65-04-62
Киров (8332)68-02-04
Краснодар (861)203-40-90
Красноярск (391)204-63-61
Курск (4712)77-13-04
Липецк (4742)52-20-81
Магнитогорск (3519)55-03-13
Москва (495)268-04-70
Мурманск (8152)59-64-93
Набережные Челны (8552)20-53-41

Нижний Новгород (831)429-08-12
Новокузнецк (3843)20-46-81
Новосибирск (383)227-86-73
Орел (4862)44-53-42
Оренбург (3532)37-68-04
Пенза (8412)22-31-16
Пермь (342)205-81-47
Ростов-на-Дону (863)308-18-15
Рязань (4912)46-61-64
Самара (846)206-03-16
Санкт-Петербург (812)309-46-40
Саратов (845)249-38-78

Смоленск (4812)29-41-54
Сочи (862)225-72-31
Ставрополь (8652)20-65-13
Тверь (4822)63-31-35
Томск (3822)98-41-53
Тула (4872)74-02-29
Тюмень (3452)66-21-18
Ульяновск (8422)24-23-59
Уфа (347)229-48-12
Челябинск (351)202-03-61
Череповец (8202)49-02-64
Ярославль (4852)69-52-93

СОДЕРЖАНИЕ

Раздел 1: ОБЩИЕ СВЕДЕИИЯ

Адреса и реквизиты	3
Почему работать с нами выгодно.....	4
Общие сведения о предприятии.....	5
Сертификаты	6
Замена вентиляторов по характеристикам.....	7
Аэродинамические характеристики вентиляторов.....	7
Исполнения вентиляторов по назначению и материалам.....	9

Раздел 2: ВЕНТИЛЯЦИОННОЕ ОБОРУДОВАНИЕ

КОНСТРУКТИВНЫЕ ИСПОЛНЕНИЯ ВЕНТИЛЯТОРОВ.....	10
Вентиляторы радиальные	
ВЦ 14-46-2...8.....	12
ВЦ 4-75-2,5...12,5.....	21
ВЦ 4-70-16; ВЦ 4-76-16.....	29
ВДШ-5.....	32
ВДПЭ-4.....	34
ВР 132-30-5...12,5.....	36
ВЦ 8-23-7.....	40
ВР 240-26 (ВР 12-26).....	42
ВРП 110-49-3,15...10.....	45
ВКР-3,15; ВКРМ-4...12,5.....	49
ВЦ 5-35; ВЦ 5-45.....	53
ВР 9-55.....	56
В-3.....	58
ЛВД-3,5.....	60
ВД-4-37.....	62
ВР 280-46-4...8ДУ.....	63
ВР 80-75-4...12,5ДУ.....	68
ВКРМ-4ДУ...ВКРМ-12,5ДУ; ВКРВ-6-3,55ДУ...ВКРВ-6-12,5ДУ; ВКРВ-9-3,55ДУ...ВКРВ-9-12,5ДУ.....	73
Вентиляторы осевые	
ВО 06-300-2,5...12,5.....	80
ВО-7,1.....	86
ВО 25-188-8.....	87
Аэраторы	
ПАМ-24; ПАМ-32	89
Вентиляторы шахтные	
ВМЭ-5; ВМЭ-6; ВМЭ-8; ВМЭ-12А.....	90

Раздел 3: ТЯГОДУТЬЕВЫЕ МАШИНЫ

КОНСТРУКТИВНЫЕ ИСПОЛНЕНИЯ ТЯГОДУТЬЕВЫХ МАШИН.....	92
Вентиляторы дутьевые	
ВД-2,7...2,8.....	93
ВДН-20.....	95
Дымососы	
ДН-2,7...11,2.....	98
ДН-12,5.....	101
ДН-15.....	103
Вентиляторы мельничные	
ВМ-15.....	106

Раздел 4: ТЕПЛООБМЕННОЕ ОБОРУДОВАНИЕ

Калориферы и воздухонагреватели спирально-накатные	
КСк.....	108
КПСк.....	110
ВНВ 113.....	111
ВНП 113.....	113
ВНВ 123.....	114
ВШП 123.....	116
Теплообменники базовые	
ТБЗ.....	118

Раздел 5: ОТОПИТЕЛЬНОЕ ОБОРУДОВАНИЕ

Комплексная система отопления "Комфорт М"	
Дегратификаторы	
ДРФ-01; ДРФ-02.....	120
Тепловая завеса ТПЗ-1200; ТПЗ-1800; ТПЗ-2400; ТВЗ-3000.....	122
Агрегаты приточные АСК-01.....	124
Агрегат воздушно-отопительный АО2М.....	125
Агрегаты воздушно-отопительные	
АО2.....	127
АО2П.....	130
СТД-300, СТД-300Э, СТД-300П, СТД-300ПЭ.....	131
СТД-300М.....	134

Установки электрокалориферные	
СФОЦ.....	135
ЭКУ.....	136
Агрегаты вентиляционно-приточные	
АВП.....	137
Раздел 6: КОМПЛЕКТУЮЩИЕ	
Виброизоляторы ДО, ВР.....	139
Клапан обратный для ВКРМ.....	140
Стакан монтажный для ВКРМ.....	141
Поддон для ВКРМ.....	141
Клапан лепестковый для ВО 06-300.....	142
Узел прохода.....	142
Раздел 7: СЛЕСАРНО-ЗАЖИМНОЙ ИНСТРУМЕНТ	
Тиски слесарные ТСС, ТССЦ, ТСМ, ТСЦ-180	143
Тиски станочные	145
Паковальни.....	145

ПОЧЕМУ РАБОТАТЬ С НАМИ ВЫГОДНО?

Надежность нашей продукции

Раскройные лазерные комплексы, листообрабатывающее оборудование: ножницы, пресс, листогибы с числовым программным управлением, оборудование для динамической балансировки рабочих колес, технология порошковой покраски. Для производства мы используем надежное и энергоэффективное оборудование европейских производителей, позволяющее экономить на ресурсах, но не на качестве наших изделий.

Выполнение своих обязательств

Продукция предприятия сертифицирована, имеются декларации и разрешения на применение. Гарантийный срок на продукцию до 3-х лет. При возникновении неполадки или дефекта, оборудование будет заменено на аналогичное в кратчайшие сроки.

Работать с нами удобно

С вами работает личный менеджер, который ведет Ваш заказ, а также отвечает на все возникающие у вас вопросы по телефону, электронной почте или ICQ. К тому же вы всегда можете получить необходимую техническую и иную информацию на нашем сайте или в тематической группе «ВКонтакте», узнать о выпускаемой продукции или о новостях предприятия.

Профессиональная работа

Все наши специалисты периодически проходят обучение и курсы повышения квалификации, а также регулярно посещают тематические семинары. Работая с нашим менеджером, Вы получаете не только его опыт и знания, но и опыт целой команды специалистов. Компетенция сотрудников подкреплена большим стажем: возраст предприятия более 110 лет.

Короткие сроки

Высокие производственные мощности, наличие собственного автопарка и расположение на крупнейшей железнодорожной магистрали существенно сокращают время с момента размещения заказа до получения оборудования. Доставка может осуществляться на выбор: автотранспортом поставщика, ж/д контейнером, различными транспортными компаниями. Срок изготовления общепромышленных вентиляторов из углеродистой, коррозионно-стойкой стали и алюминиевых сплавов, а также дымососов до типоразмера 12,5 составляет не более 14 календарных дней.

Гибкая ценовая политика

Индивидуальный подход к каждому клиенту, система скидок, рассрочка платежа до 90 дней, высокий профессионализм сотрудников дают нам возможность устанавливать долгосрочные доверительные и взаимовыгодные отношения с клиентами.

Открытость

Информация о нашей деятельности всегда открыта для просмотра на сайте предприятия.

Помощь в продвижении

Маркетинговая поддержка: исследования рынка, каналов сбыта; помощь при организации и участии в выставках; обеспечение техническими каталогами, информационными буклетами; реклама.

ЗАМЕНА ВЕНТИЛЯТОРОВ ПО ХАРАКТЕРИСТИКАМ

Вентиляторы, выпускаемые АО «Глазовский завод Металлист»	Аналоги других предприятий
ВЦ14-46	ВР300-45, ВР280-46, ВР15-45, Ц9-57, ВЦ9-55, ВЦ12-49, ВР287-46, ВПВ-СД, ВРАВ
ВЦ4-75	ВР80-75, ВР86-77, ВЦ4-70, ВР80-70, ВР86-77, ВПВ-НД, ВР84-74, ВР86-73, ВР90-70, ВР85-77, ВРАН
ВО-06-300	ВО12-303, ВО14-320, ВО 12-330, ВО12-300, ВО6-300, ВО-14-300, ВО-13-284, ВО16-310, ВО16-300, ВО-06-290, ВО2,3-130, ВОП, АО 5, ВО 1,1-200
ВРП-110-49	ВРП115-45, ВЦП7-40, ВР100-45, ВЦП6-45, ЦП7-40, ВЦП5-45, ВЦП7-70, ВР120-45, ВР6-45, ВРП122-45, ВРП115-45, ЦП6-45, ЦП5-45, ВП-01(05), ВРП122-30, ВРП122-35, ВРП122-40
ВР-132-30	ВЦ6-28, ВР-120-28, ВВД №5 – №10
ВКР ВКРМ	ВКРЦ №4 – №10, ВКРС

ПРИМЕЧАНИЕ: вентиляторы могут отличаться от аналогов по присоединительным и габаритным размерам.

АЭРОДИНАМИЧЕСКИЕ ХАРАКТЕРИСТИКИ ВЕНТИЛЯТОРОВ

К аэродинамическим характеристикам вентилятора относятся:

Q - производительность по воздуху, тыс.м³/час

P - полное давление, Па

P_d - динамическое давление, Па

P_s - статическое давление, Па

Производительность зависит от создаваемого вентилятором полного давления ΔP, плотности газа ρ и эквивалентного сопла (F₀).

Под полным давлением, развиваемым вентилятором, ΔP понимается разность полных давлений потока перед вентилятором и за ним.

Под эквивалентным соплом понимается площадь F₀ идеального (без потерь) сопла с безотрывно-протекающим потоком, через которое со скоростью c₀ в единицу времени проходит такое количество воздуха или газа Q и при такой разности давлений ΔP, которое соответствует определенному сопротивлению сети.

$$F_0 = \frac{Q}{4\sqrt{\Delta P}}, \text{ отсюда можно выразить } Q = 4F_0 \cdot \sqrt{\Delta P}$$

Полное давление вентилятора складывается из статического и динамического давлений: ΔP=P_s+P_d.

Динамическое давление можно определить по формуле:

$$P_d = c^2 \frac{\rho}{2},$$

где c – скорость потока газа;

ρ – плотность газа.

Единицы давления

Единое обозначение	Наименование единицы	Па=1 Н/м ²	бар	мбар	мм вод. Ст.	атм
1 Па=1 Н/м ²	Паскаль	1	0,00001	0,1	0,10197	–
1 бар	бар	10000	1	1000	10197,2	0,98682
1 мбар	миллибар	100	0,001	1	10,197	0,00987
1 мм вод. Ст.	мм вод. столба	9,80665	–	0,9087	1	–
1 атм.	Физ. атмосфера	101325	1,01325	1013,25	10332,3	1

Единицы измерения производительности по воздуху

Единое обозначение	Наименование единицы	м ³ /с	м ³ /мин	м ³ /ч	л/ч	л/с
1 м ³ /с	Куб. метр в сек.	1	60	3600	3,6×10 ⁶	1000
1 м ³ /мин	Куб. метр в мин.	0,01667	1	60	6,0×10 ⁴	16,667
1 м ³ /ч	Куб. метр в час	2,778×10 ⁻²	0,01667	1	1000	0,2778
1 л/ч=дм ³ /ч	Литр в час	2,778×10 ⁻⁷	1,667×10 ⁻⁶	0,001	1	2,778×10 ⁻⁴
1 л/с=дм ³ /с	Литр в сек.	0,001	0,05999	3,6	3600	1

При пересчете аэродинамических характеристик в интервале температур от минус 40°С до 200°С применяется зависимость плотности воздуха от температуры:

$$\rho = \rho_{\text{н}} \frac{293}{273 + t},$$

где t – температура в °С;

$\rho_{\text{н}}=1,2 \text{ кг/м}^3$ – плотность воздуха при нормальных условиях ($t=20^\circ\text{C}$).

Для вентиляторов низкого давления (до 1000 Па), допуская ошибку не более 0,5%, потребляемую на перемещение газа мощность можно определить по формуле:

$$N=Q \cdot \Delta P/\eta_{\text{г}},$$

где $\eta_{\text{г}}$ – гидравлический КПД вентилятора.

Для вентиляторов среднего давления (до 3000 Па), допуская ошибку не более 0,5%, потребляемую на перемещение газа мощность можно определить по формуле:

$$N = 2\Delta P \frac{P_1}{(P_1 + P_2) \cdot \eta_{\text{г}}},$$

где P_1 и P_2 – давления на входе и на выходе из вентилятора.

Режим работы вентилятора определяют как точку пересечения его аэродинамической характеристики с характеристикой сети, в которой он установлен. **Режим**, соответствующий максимальному значению полного КПД η_{max} называют **номинальным**. **Рабочим участком (областью)** характеристики вентилятора называют ту ее часть, для которой величина полного КПД $\eta \geq 0,9 \eta_{\text{max}}$. Обычно в каталогах показывают только рабочий участок характеристики вентилятора.

ИСПОЛНЕНИЯ ВЕНТИЛЯТОРОВ ПО НАЗНАЧЕНИЮ И МАТЕРИАЛАМ

Исполнение	Материал	Условное обозначение	Максимальная температура перемещаемой среды, °С	Группы взрывоопасной смеси	Классы взрывоопасных зон помещения	Назначение	Примечание
Общего назначения	Углеродистая сталь	-	80			Для перемещения воздуха и других невзрывоопасных газопаровоздушных сред, не вызывающих ускоренной коррозии углеродистой стали с содержанием пыли и других твердых примесей не более 0,1 г/м ³ для радиальных вентиляторов и 0,01 г/м ³ для осевых вентиляторов, не содержащих липких веществ и волокнистых материалов	
Общего назначения теплоустойкие	Углеродистая сталь	Ж	200				
Коррозионно-стойкие	Нержавеющая сталь (12Х18Н10Т)	К1	80			Для перемещения агрессивных невзрывоопасных газопаровоздушных смесей, не вызывающих ускоренной коррозии нержавеющей стали (скорость коррозии не выше 0,1 мм в год), с содержанием пыли и других твердых примесей не более 0,1 г/м ³ для радиальных вентиляторов и 0,01 г/м ³ для осевых, не содержащих липких веществ и волокнистых материалов	
Коррозионно-стойкие теплоустойкие	Нержавеющая сталь (12Х18Н10Т)	К1Ж	200				
Взрывозащищенные из различных металлов	Углеродистая сталь – латунь	Р	80	Т1-Т4	В-Ia В-Iб В-IIa	Для перемещения газопаровоздушных взрывоопасных смесей I, IIa, IIb категорий, не содержащих взрывчатых веществ, не вызывающих ускоренной коррозии углеродистой стали и латуни, с содержанием пыли и других твердых примесей не более 0,1 г/м ³ для радиальных вентиляторов и 0,01 г/м ³ для осевых не содержащих липких веществ и волокнистых материалов	Не применимы: для перемещения газопаровоздушных смесей от технологических установок, в которых взрывоопасные вещества нагреваются выше температуры их самовоспламенения или находятся под избыточным давлением, а также для перемещения смесей, содержащих взрывчатые вещества.
Взрывозащищенные из алюминиевых сплавов	Алюминиевые сплавы	К3	80	Т1-Т4	В-Ia В-Iб В-IIa	Для перемещения газопаровоздушных взрывоопасных смесей I, IIa, IIb категорий (за исключением взрывоопасных смесей с воздухом коксового газа – ПВТ1, окиси пропилена – ПВТ2, окиси этилена ПВТ2, формальдегида ПВТ2, этилтрихлор-этилена – ПВТ3, этилдихлорсилена – ПВТ3) и других смесей по заключению проектных организаций, не содержащих взрывчатых веществ, не вызывающих ускоренной коррозии алюминиевых сплавов с содержанием пыли и других твердых примесей не более 0,1 г/м ³ для радиальных вентиляторов и не более 0,01 г/м ³ для осевых, не содержащих липких веществ и волокнистых материалов	Вентиляторы из алюминиевых сплавов также не применимы для перемещения газопаровоздушных смесей, содержащих окислы железа.
Взрывозащищенные коррозионно-стойкие	Нержавеющая сталь (12Х18Н10Т) – латунь	РК1	80	Т1-Т4	В-Ia В-Iб В-IIa	Для перемещения газопаровоздушных взрывоопасных смесей I, IIa, IIb категорий, не содержащих взрывчатых веществ и загрязненных примесями агрессивных газов и паров, в которых скорость коррозии нержавеющей стали и латуни не превышает 0,1 мм в год с содержанием пыли и других твердых примесей не более 0,1 г/м ³ для радиальных вентиляторов и 0,01 г/м ³ для осевых	Не применимы: для перемещения газопаровоздушных смесей от технологических установок, в которых взрывоопасные вещества нагреваются выше температуры их самовоспламенения или находятся под избыточным давлением, а также для перемещения смесей, содержащих взрывчатые вещества.
Взрывозащищенные коррозионно-стойкие теплоустойкие	Нержавеющая сталь (12Х18Н10Т) – латунь	РК1Ж	150 200	Т1-Т3 Т1-Т2			
Пылевые	Углеродистая сталь	-	80			Для перемещения взрывобезопасных безабразивных, не липких пылегазовоздушных сред, не вызывающих ускоренной коррозии углеродистой стали, с содержанием механических примесей до 1 кг/м ³	
Пылевые коррозионно-стойкие	Нержавеющая сталь (12Х18Н10Т)	К1	80			Для перемещения взрывобезопасных безабразивных, не липких пылегазовоздушных сред, не вызывающих ускоренной коррозии нержавеющей стали (не более 0,1 мм в год), с содержанием механических примесей до 1 кг/м ³	Не применимы: для перемещения газопаровоздушных смесей от технологических установок, в которых взрывоопасные вещества нагреваются выше температуры их самовоспламенения или находятся под избыточным давлением, а также для перемещения смесей, содержащих взрывчатые вещества.

КОНСТРУКТИВНЫЕ ИСПОЛНЕНИЯ ВЕНТИЛЯТОРОВ

Конструктивные исполнения радиальных вентиляторов установлены ГОСТ 5976-90:

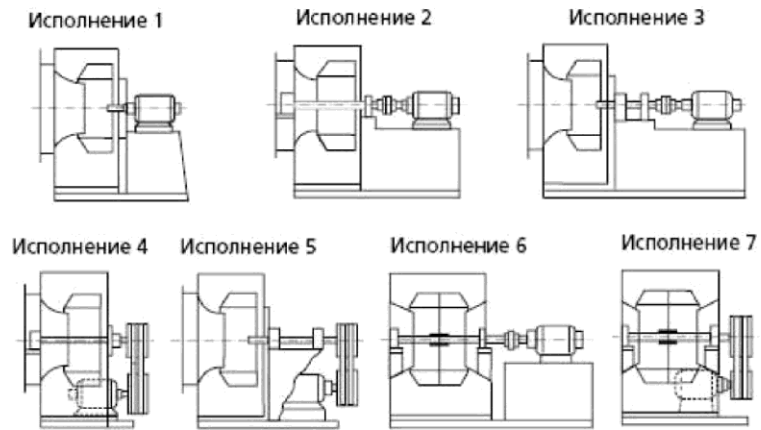

Требования к крышным вентиляторам описаны в ГОСТ 24814-81.

По конструктивным признакам крышные вентиляторы подразделяют:

- 1) в зависимости от направления выхода воздуха:
 - а. с выходом вниз,
 - б. в стороны,
 - в. вверх,
 - г. вверх и вниз;
- 2) в зависимости от способа привода:
 - а. с установкой рабочего колеса непосредственно на вал электродвигателя,
 - б. с приводом посредством клиноременной передачи.

КОНСТРУКТИВНЫЕ ПРИЗНАКИ ВКР

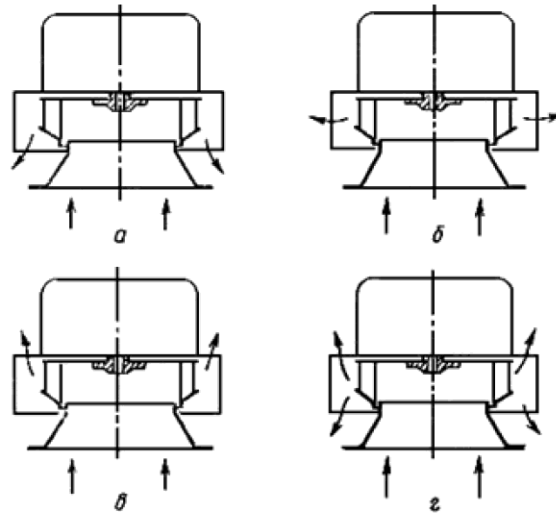

СХЕМЫ КРЫШНЫХ ВЕНТИЛЯТОРОВ

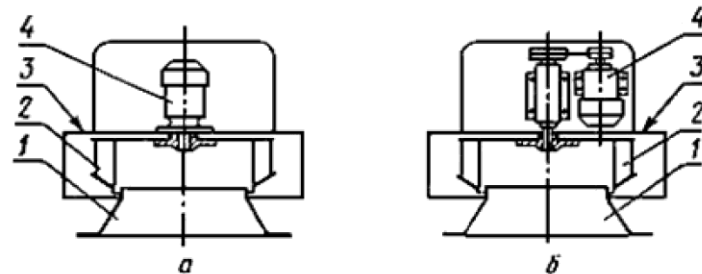

1 - входной патрубок; 2 - рабочее колесо; 3 - корпус; 4 - электродвигатель

Конструктивные исполнения осевых вентиляторов установлены ГОСТ 11442-90:

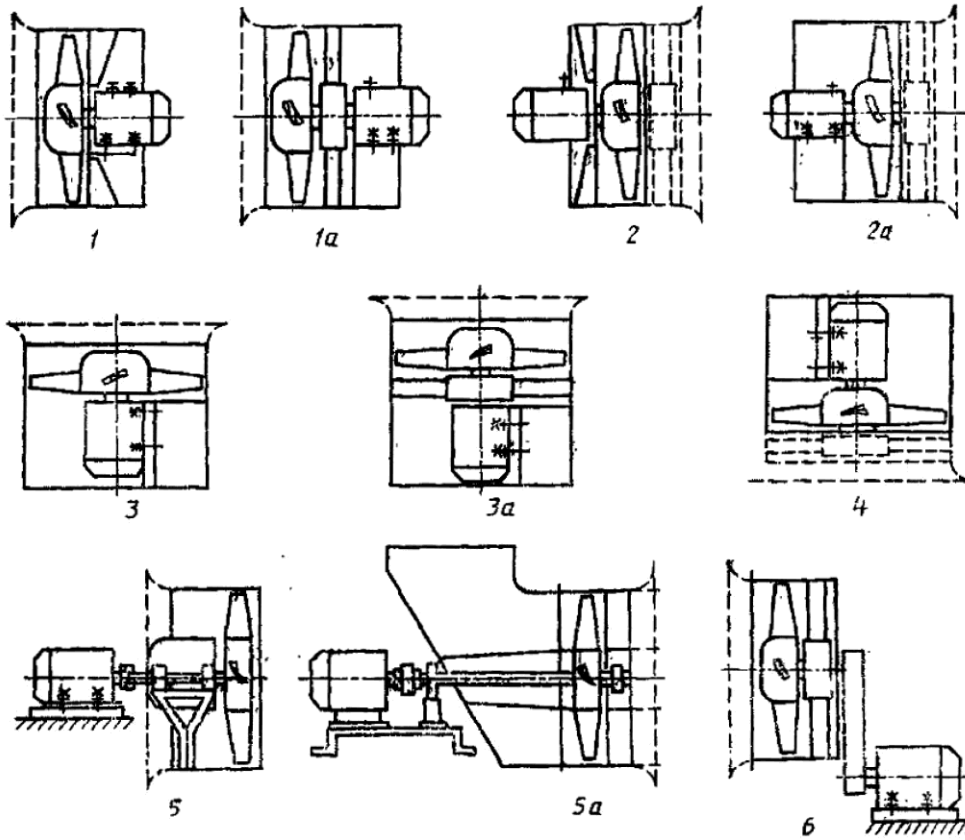

СХЕМЫ ОСЕВЫХ ВЕНТИЛЯТОРОВ ПО ГОСТ 11442-90

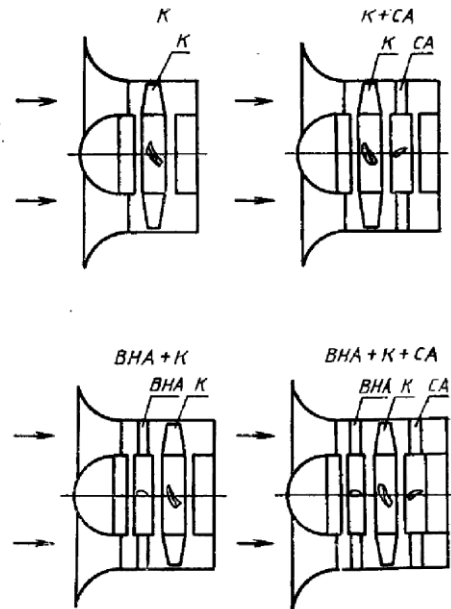

K—рабочее колесо; *CA*—спрямляющий аппарат; *ВНА*—входной направляющий аппарат

ВЕНТИЛЯТОРЫ РАДИАЛЬНЫЕ

ВЦ 14-46-2...8



ОБЩИЕ СВЕДЕНИЯ:

- низкого и среднего давления;
- конструктивное исполнение 1 по ГОСТ 5976-90;
- одностороннего всасывания;
- корпус спиральный поворотный;
- вперед загнутые лопатки;
- количество лопаток – 32;
- направление вращения – правое и левое.

НАЗНАЧЕНИЕ:

- стационарные системы вентиляции, кондиционирования, воздушного отопления;
- технологические установки различного назначения.

ВАРИАНТЫ ИЗГОТОВЛЕНИЯ:

Общего назначения и коррозионно-стойкие (ТУ 4861-032-02962743-2008):

- из углеродистой стали; - К1; - Ж; - К1Ж

Взрывозащищенные (ТУ 4861-068-02962743-2012)

- Р; - КЗ; - РК1; - РЖ; - РК1Ж

ВАЖНО: все исполнения вентиляторов ВЦ 14-46 №2...№5 по материалам, кроме теплостойких, изготавливаются с быстросъемной ступицей для облегчения демонтажа рабочего колеса.

УСЛОВИЯ ЭКСПЛУАТАЦИИ:

- Вентиляторы эксплуатируются в условиях умеренного (У) и тропического (Т) климата второй и третьей категории размещения по ГОСТ 15150. При обеспечении защиты двигателя от атмосферных воздействий допускается использование вентиляторов в условиях умеренного климата первой категории размещения.
- Температура окружающей среды от минус 40°С до 40°С (45°С для вентиляторов тропического исполнения).
- Температура среды, перемещаемой вентиляторами, до 80°С; для исполнений Ж, К1Ж, РЖ, РК1Ж – до 200°С.
- Вентиляторы используются для перемещения воздуха и других газовых смесей, не вызывающих ускоренной коррозии материалов проточной части вентилятора, с содержанием пыли и твердых примесей не более 100 мг/м³ и не содержащих липких веществ и волокнистых материалов.
- **Не рекомендуется** параллельная работа нескольких вентиляторов без элементов сети. При работе на всасывание необходим диффузор на выходе.
- **Работа вентилятора без дросселирующей заслонки ЗАПРЕЩАЕТСЯ** во избежание перегрева электродвигателя.
- **Допускается** комплектация двигателями других серий, соответствующих по мощности, частоте вращения и напряжению. Допускается комплектация двигателями большей мощности при той же частоте вращения колеса, аэродинамические характеристики при этом не меняются.

ПОЛОЖЕНИЯ КОРПУСА ВЕНТИЛЯТОРА

Вид со стороны всасывания

Правого вращения



Левого вращения



АКУСТИЧЕСКИЕ ХАРАКТЕРИСТИКИ

Акустические характеристики, измеренные со стороны нагнетания
на номинальном режиме работы вентилятора ВЦ 14-46

Типоразмер вентилятора	n, об/мин	Суммарный уровень звуковой мощности, дБ, не более	Октавные уровни звуковой мощности дБ в полосах среднегеометрических частот, Гц, не более							
			63	125	250	500	1000	2000	4000	8000
ВЦ14-46-2	1350	78	67	68	72	74	70	66	61	53
	2850	94	83	84	88	90	86	82	77	69
ВЦ14-46-2,5	1357	84	73	74	78	80	76	72	67	59
	2850	103	92	93	97	99	95	91	86	78
ВЦ14-46-3,15	915	83	72	73	77	79	75	71	66	58
	1395	92	81	82	86	88	84	80	75	67
ВЦ14-46-4	920	90	79	80	84	86	82	78	73	65
	1440	101	90	91	95	97	93	89	84	76
ВЦ14-46-5	970	98	87	88	92	94	90	86	81	73
	1460	108	97	98	102	104	100	96	91	83
ВЦ14-46-6,3	730	99	88	89	93	95	91	87	82	74
	970	107	96	97	101	103	99	95	90	82
ВЦ14-46-8	730	107	96	97	101	103	99	95	90	82
	985	114	103	104	108	110	106	102	97	89

На стороне всасывания уровни звуковой мощности на 3дБ ниже уровней, приведенных в таблице.

На границах рабочего участка аэродинамической характеристики уровни звуковой мощности на 3дБ выше уровня звуковой мощности, соответствующего номинальному режиму работы вентилятора.

ГАБАРИТНЫЕ И ПРИСОЕДИНИТЕЛЬНЫЕ РАЗМЕРЫ

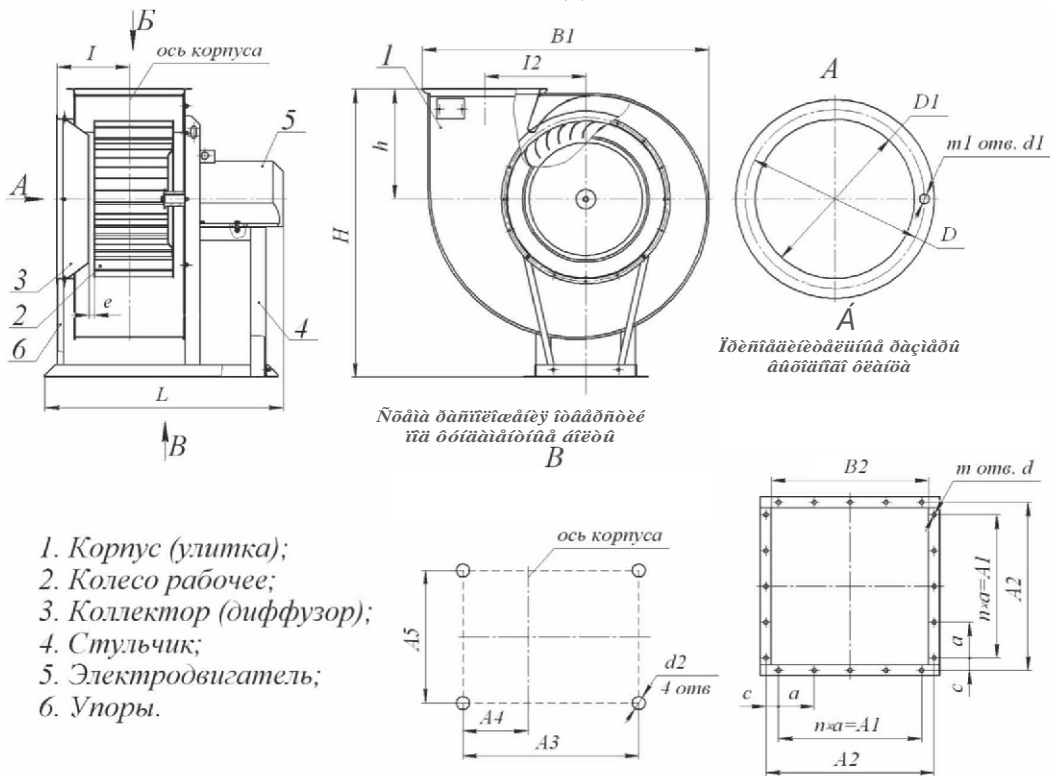

Габаритные и присоединительные размеры в мм

Типоразмер вентилятора	B1	I2	L, не более	I	H, не более	h	D1	D	m1	d1	A2	B2	c	a	A1	m	n	d	A4	A3	A5	d2	e	H1
ВЦ 14-46-2	375	122	510	120	440	165	210	235	8	7×14	170	140	42,5	85	85	8	1	7	129÷77	350	232	14	1 ⁻² _{-0,3}	180
ВЦ 14-46-2,5	464	161,5	690	137,5	514	171	260	280	8	7×14	205	175	52,5	100	100	8	1	7	80	350	260	12×40	1,25 ⁻² _{-0,3}	244
ВЦ 14-46-3,15	586	202,5	680	172,5	623	219	325	345	8	7×14	255	225	27,5	100	200	12	2	7	60	350	260	12×40	1,6 ⁻² _{-0,3}	304
ВЦ 14-46-4	751	268	830	200	807	281	410	430	8	7×14	310	280	55	100	200	12	2	7	80	450	370	12×40	2 ⁻² _{-0,3}	394
ВЦ 14-46-5	895	315	1110	244	998	330	510	530	16	7×14	380	350	40	100	300	16	3	9	95	500	410	14×50	2,5 ^{-2,5} _{-0,3}	488
ВЦ 14-46-6,3	1150	408	1300	295	1290	442	640	660	16	7×14	470	440	37	100	400	20	4	7	184	650	460	14×50	3,15 ⁻³ ₋₁	608
ВЦ 14-46-8	1455	522	1600	350	1461	540	820	850	16	7×14	600	560	75	150	450	16	3	12	204 60	650 770	606	14×50	4 ⁻⁴ ₋₂	738

ТЕХНИЧЕСКИЕ ХАРАКТЕРИСТИКИ
Вентиляторы ВЦ 14-46 общего назначения и коррозионно-стойкие

Типоразмер вентилятора	Конструктивное исполнение	D/D _н	Мощность электродвигателя, кВт	Частота вращения рабочего колеса, об/мин	Тип электродвигателя	Параметры в рабочей зоне		Масса, кг, не более	Виброизоляторы					
						Производительность, 10 ³ м ³ /час	Полное давление, Па		Тип	Количество				
1	2	3	4	5	6	7	8	9	10	11				
ВЦ 14-46-2 (К1, Ж, К1Ж)	1	0,95	0,12	1350	АИР56А4	0,39-0,7	210-250	15,4	-	-				
			0,18	1350	АИР56В4	0,7-0,98	250-265	16,0						
			0,25	1320	АИР63А4	0,98-1,21	265-271	17,5						
			0,75	2815	АИР71А2	0,81-1,15	910-995	20,2						
			1,1	2800	АИР71В2	1,15-1,55	1000-1080	22,0						
			1,5	2835	АИР80А2	1,55-2,00	1110-1150	24,0						
		1,0	2,2	2820	АИР80В2	2,00-2,55	1150-1200	26,5						
			0,12	1350	АИР56А4	0,46-0,64	235-260	15,4						
			0,18	1350	АИР56В4	0,64-0,90	260-280	16,0						
			0,25	1320	АИР63А4	0,90-1,35	280-295	17,5						
			0,75	2815	АИР71А2	0,9-1,4	975-1190	20,2						
			1,1	2800	АИР71В2	0,95-1,65	975-1190	22,0						
		1,05	1,5	2835	АИР80А2	1,55-2,15	1220-1270	24,0						
			2,2	2820	АИР80В2	2,15-3,75	1270-1300	26,5						
			0,18	1350	АИР56В4	0,52-0,87	250-295	16,0						
			0,25	1320	АИР63А4	0,87-1,13	295-310	17,5						
			0,37	1320	АИР63В4	1,13-1,65	305-325	18,4						
			1,1	2800	АИР71В2	1,05-1,57	1075-1240	22,0						
		ВЦ 14-46-2,5 (К1, Ж, К1Ж)	1	0,95	1,5	2835	АИР80А2	1,57-1,95			1260-1350	24,0	ДО-38	4
					2,2	2820	АИР80В2	1,95-2,75			1350-1410	26,5		
					3,0	2835	АИР90Л2	2,75-3,31			1410-1460	33,0		
					0,37	1320	АИР63В4	0,812-1,6			335-380	26,2		
				1,0	0,55	1410	АИР71А4	1,6-1,83			380-410	26,2		
					2,2	2820	АИР80В2	1,8-2,68			1600-1850	36,5		
					3,0	2835	АИР90Л2	2,68-3,5			1850-1800	40,5		
					4,0	2820	АИР100S2	3,5-3,86			1800-1760	59,5		
					0,37	1320	АИР63В4	0,97-1,42			370-440	26,2		
					0,55	1410	АИР71А4	1,42-2,08			450-460	26,2		
				1,05	2,2	2820	АИР80В2	2,00-2,55			1700-1900	36,5		
					3,0	2835	АИР90Л2	2,55-3,4			1900-2000	40,5		
4,0	2820	АИР100S2	3,4-4,3		2000-1970	49,5								
5,5	2860	АИР100Л2	4,3-4,45		1970-1960	53,5								
0,55	1410	АИР71А4	1,10-2,1		435-520	26,2								
0,75	1415	АИР71В4	2,1-2,35		520-510	28,2								
ВЦ 14-46-3,15 (К1, Ж, К1Ж)	1	0,95	3,0	2835	АИР90Л2	2,4-3,1	1800-2040	40,5	ДО-38	4				
			4,0	2820	АИР100S2	3,1-4,0	2040-2150	59,5						
			5,5	2860	АИР100Л2	4,0-4,95	2150-2100	53,5						
			7,5	2895	АИР112М2	4,0-4,95	2150-2100	62,1						
		1,0	0,37	915	АИР71А6	1,15-1,95	280-320	39,1						
			0,55	915	АИР71В6	1,95-2,80	320-325	40,1						
			1,1	1420	АИР80А4	1,70-3,00	675-770	43,8						
			1,5	1500	АИР80В4	3,00-3,90	770-780	46,1						
			2,2	1420	АИР90Л4	3,90-4,45	780-775	61,1						
			0,55	915	АИР71В6	1,34-2,95	305-410	40,1						
1,05	0,75	930	АИР80А6	2,95-3,35	410-355	43,8								
	1,1	1420	АИР80А4	2,05-2,75	730-810	43,8								
	1,5	1395	АИР80В4	2,75-3,8	810-860	46,1								
	2,2	1420	АИР90Л4	3,8-4,8	860-875	61,1								
	0,55	915	АИР71В6	1,54-2,7	345-395	40,1								
	0,75	930	АИР80А6	2,7-3,45	395-400	43,8								
ВЦ 14-46-4 (К1, Ж, К1Ж)	1	0,95	1,1	930	АИР80В6	3,45-3,95	400-395	47,6	ДО-38	6				
			1,5	1420	АИР80В4	2,33-3,65	780-900	46,1						
			2,2	1390	АИР90Л4	3,65-5,00	900-920	61,1						
			3,0	1395	АИР100S4	5,00-6,10	920-930	62,1						
			1,1	930	АИР80В6	2,23-3,7	457-550	71,0						
			1,5	925	АИР90Л6	3,70-4,55	555-580	84,5						
9	2,2	925	АИР100Л6	4,55-6,03	590-570	85,5								
	3,0	1395	АИР100S4	3,46-4,67	1085-1230	85,5								
	4,0	1425	АИР100Л4	4,67-5,96	1230-1310	88,0								
	5,5	1450	АИР112М4	5,96-8,44	1340-1360	119,3								

1	2	3	4	5	6	7	8	9	10	4	11	
ВЦ4-46-4 (К1, Ж, К1Ж)	1	1,0	1,1	930	АИР80В6	2,65-3,60	506-580	71,0	9 ДО-38	4	6	
			1,5	925	АИР90Л6	3,60-4,45	585-635	84,5				
			2,2	925	АИР100Л6	4,45-6,60	655-648	85,5				
			4,0	1425	АИР100Л4	4,17-5,66	1230-1400	88,0				
			5,5	1450	АИР112М4	5,66-7,63	1425-1545	119,3				
		7,5	1455	АИР132С4	7,63-10,3	1565-1530	127,1	7				
		1,5	925	АИР90Л6	3,04-4,45	565-645	84,5	4				
		2,2	925	АИР100Л6	4,45-6,37	670-720	85,5	4				
		3,0	960	АИР112МА6	6,37-7,96	735-720	84,0	6				
		4,0	1425	АИР100Л4	4,63-5,47	1300-1380	88,0	7				
		5,5	1450	АИР112М4	5,47-7,43	1410-1525	119,3	7				
7,5	1455	АИР132С4	7,43-8,90	1570-1665	127,1	7						
11,0	1440	АИР132М4	8,90-12,22	1675-1630	135,1	7						
ВЦ4-46-5 (К1, Ж, К1Ж)	1	0,95	3,0	960	АИР112МА6	5,30-7,20	830-940	115,5	10-41	4	4	
			4,0	960	АИР112МВ6	7,20-9,40	950-980	124,5				
			5,5	950	АИР132С6	9,40-12,0	1000-1020	130,5				
			11,0	1440	АИР132М4	8,10-12,0	1980-2220	134,5				
			15,0	1460	АИР160С4	12,0-15,0	2220-2320	201,7				
		18,5	1460	АИР160М4	15,0-18,0	2320-2360	223,7	4				
		4,0	960	АИР112МВ6	6,60-8,80	940-1050	124,5	4				
		5,5	950	АИР132С6	8,80-11,5	1070-1120	130,5	4				
		7,5	960	АИР132М6	11,5-14,0	1140-1150	135,5	4				
		11,0	1440	АИР132М4	9,40-11,0	2200-2380	134,5	4				
		15,0	1460	АИР160С4	11,0-14,5	2380-2500	201,7	4				
		18,5	1460	АИР160М4	14,5-17,0	2500-2540	223,7	4				
		22,0	1460	АИР180С4	17,0-19,0	2560-2580	241,7	4				
		30,0	1460	АИР 180М4	19,0-21,1	2580-2660	271,7	4				
		4,0	960	АИР112МВ6	7,20-8,20	1025-1080	124,5	4				
		5,5	950	АИР132С6	8,20-11,0	1100-1200	130,5	4				
		7,5	960	АИР132М6	11,0-14,0	1220-1270	135,5	4				
		11,0	970	АИР160С6	14,0-16,5	1270-1290	206,7	4				
		15,0	1460	АИР160С4	11,0-14,0	2430-2670	201,7	4				
18,5	1460	АИР160М4	14,0-16,0	2670-2780	223,7	4						
22,0	1460	АИР180С4	16,0-18,7	2800-1890	241,7	4						
30,0	1460	АИР180М4	18,7-24,1	2890-2905	271,7	4						
ВЦ4-46-6,3 (К1, Ж, К1Ж)	1	0,95	4,0	710	АИР132С8	7,80-11,0	770-860	186,0	ДО-41	4	4	
			5,5	710	АИР132М8	11,0-14,5	850-900	202,0				
			7,5	960	АИР132М6	10,5-12,0	1400-1500	205,0				
			7,5	730	АИР160С8	14,5-18,3	920-940	249,0				
			11,0	970	АИР160С6	10,6-17,0	1440-1600	249,0				
		15,0	970	АИР160М6	17,0-21,0	1600-1640	279,0	6				
		18,5	970	АИР180М6	21,0-24,4	1650-1675	325,0	6				
		5,5	710	АИР132М8	8,2-14,0	840-960	202,0	4				
		7,5	730	АИР160С8	14,0-17,5	980-1020	249,0	4				
		11,0	730	АИР160М8	12,7-22,0	1020-1035	274,0	4				
		11,0	970	АИР160С6	13,0-16,0	1540-1700	249,0	6				
		15,0	970	АИР160М6	16,0-21,0	1700-1790	279,0	6				
		18,5	970	АИР180М6	21,0-25,0	1800-1820	325,0	6				
		22,0	970	АИР200М6	25,0-28,5	1820-1840	360,0	6				
		5,5	710	АИР132М8	10,75-13,5	920-1000	202,0	4				
		7,5	730	АИР160С8	13,5-16,2	1040-1090	249,0	4				
		11,0	730	АИР160М8	16,2-23,0	1090-1120	274,0	4				
		15,0	970	АИР160М6	14,6-19,0	1700-1900	279,0	6				
		18,5	970	АИР180М6	19,0-23,0	1900-1950	325,0	6				
22,0	970	АИР200М6	23,0-26,5	1960-2000	360,0	6						
30,0	970	АИР200Л6	26,5-33,0	2000-2050	368,0	6						
ВЦ4-46-8 (К1, Ж, К1Ж)	1	0,95	11,0	730	АИР160М8	16,6-19,5	1200-1270	375,0	10-42 А1-43	4	5	4
			15,0	730	АИР180М8	19,5-28,0	1270-1400	397,0				
			18,5	730	АИР200М8	28,0-31,0	1400-1430	453,0				
			22,0	730	АИР200Л8	31,0-35,0	1440-1460	468,0				
			30,0	730	АИР225М8	35,0-38,6	1460-1480	558,0				
			22,0	970	АИР200М6	21,3-27,0	2050-2280	553,0				
			30,0	970	АИР200Л6	22,3-28,0	2150-2380	482,0				
			37,0	980	АИР225М6	28,0-35,0	2440-2530	550,0				
45,0	980	АИР250С6	35,0-40,0	2540-2620	673,0							

1	2	3	4	5	6	7	8	9	10	11	
ВЦ14-46-8 (К1, Ж, КТЖ)	1	1	15,0	730	АИР180М8	19,3-24,5	1330-1480	397,0	ДО-42	АИ-43	5
			18,5	730	АИР200М8	24,5-28,2	1480-1510	453,0			6
			22,0	730	АИР200Л8	28,2-33,0	1510-1590	468,0			4
			30,0	730	АИР225М8	33,0-41,5	1620-1650	558,0			5
			37,0	980	АИР225М6	26,0-32,0	2400-2600	553,0			6
		45,0	980	АИР250S6	32,0-38,0	2600-2750	693,0	4			
		18,5	730	АИР200М8	22,6-27,0	1470-1600	453,0	ДО-42	АИ-43	5	
		22,0	730	АИР200Л8	27,0-31,0	1600-1650	468,0			6	
		30,0	730	АИР225М8	31,0-39,0	1680-1740	558,0			4	
		37,0	735	АИР250S8	39,0-46,0	1740-1760	673,0			5	
		45,0	735	АИР250М8	46,0-51,5	1780-1790	803,0			5	

Вентиляторы ВЦ 14-46 взрывозащищенные

Типоразмер вентилятора	Конструктивное исполнение	D/D _ц	Мощность электродвигателя, кВт	Частота вращения рабочего колеса, об/мин	Тип электродвигателя	Параметры в рабочей зоне		Масса, кг, не более	Виброизоляторы	
						Производительность, 10 ³ м ³ / час	Полное давление, Па		Тип	Количество
1	2	3	4	5	6	7	8	9	10	11
ВЦ14-46-2P (РК1, КЗ, РЖ, РКЖ)	1	0,95	0,25	1320	АИМ63А4	0,98-1,21	265-271	26,4	ВР201	4
			0,75	2815	АИМ71А2	0,81-1,15	910-995	30,0		
			1,1	2800	АИМ71В2	1,15-1,55	1000-1080	30,0		
			1,5	2835	АИМ80А2	1,55-2,00	1110-1150	38,0		
			2,2	2820	АИМ80В2	2,00-2,55	1150-1200	38,0		
		1,0	0,25	1320	АИМ63А4	0,90-1,35	280-295	26,4		
			0,75	2815	АИМ71А2	0,9-1,4	975-1190	30,0		
			1,1	2800	АИМ71В2	0,95-1,65	975-1190	30,0		
			1,5	2835	АИМ80А2	1,55-2,15	1220-1270	38,0		
			2,2	2820	АИМ80В2	2,15-3,75	1270-1300	38,0		
		1,05	0,25	1320	АИМ63А4	0,87-1,13	295-310	26,4		
			0,37	1320	АИМ63В4	1,13-1,65	305-325	26,4		
			1,1	2800	АИМ71В2	1,05-1,57	1075-1240	30,0		
			1,5	2835	АИМ80А2	1,57-1,95	1260-1350	38,0		
			2,2	2820	АИМ80В2	1,95-2,75	1350-1410	38,0		
3,0	2835	АИМ90Л2	2,75-3,31	1410-1460	69,5					
ВЦ14-46-2,5P (РК1, КЗ, РЖ, РКЖ)	1	0,95	0,37	1320	АИМ63В4	0,812-1,6	335-380	31,0	ВР201	4
			0,55	1410	АИМ71А4	1,6-1,83	380-410	35,5		
			2,2	2820	АИМ80В2	1,8-2,68	1600-1850	44,0		
			3,0	2835	АИМ90Л2	2,68-3,5	1850-1800	70,5		
			4,0	2820	АИМ100S2	3,5-3,86	1800-1760	83,5		
		1,0	0,37	1320	АИМ63В4	0,97-1,42	370-440	31,0		
			0,55	1410	АИМ71А4	1,42-2,08	450-460	35,5		
			2,2	2820	АИМ80В2	2,00-2,55	1700-1900	44,0		
			3,0	2835	АИМ90Л2	2,55-3,4	1900-2000	70,5		
			4,0	2820	АИМ100S2	3,4-4,3	2000-1970	83,5		
		1,05	5,5	2860	АИМ100Л2	4,3-4,45	1970-1960	83,5		
			0,55	1410	АИМ71А4	1,10-2,1	435-520	35,5		
			0,75	1415	АИМ71В4	2,1-2,35	520-510	35,5		
			3,0	2835	АИМ90Л2	2,4-3,1	1800-2040	70,5		
			4,0	2820	АИМ100S2	3,1-4,0	2040-2150	83,5		
5,5	2860	АИМ100Л2	4,0-4,95	2150-2100	83,5					
7,5	2895	АИМ112М2	4,0-4,95	2150-2100	97,0					
ВЦ14-46-3,15P (РК1, КЗ, РЖ, РКЖ)	1	0,95	0,37	915	АИМ71А6	1,15-1,95	280-320	47,2	ВР201	4
			0,55	915	АИМ71В6	1,95-2,80	320-325	47,2		
			1,1	1420	АИМ80А4	1,70-3,00	675-770	55,7		
			1,5	1500	АИМ80В4	3,00-3,90	770-780	55,7		
			2,2	1420	АИМ90Л4	3,90-4,45	780-775	82,2		
		1,0	0,55	915	АИМ71В6	1,34-2,95	305-410	47,2		
			0,75	930	АИМ80А6	2,95-3,35	410-355	55,7		
			1,1	1420	АИМ80А4	2,05-2,75	730-810	55,7		
			1,5	1395	АИМ80В4	2,75-3,8	810-860	55,7		
			2,2	1420	АИМ90Л4	3,8-4,8	860-875	82,2		
		1,05	0,55	915	АИМ71В6	1,54-2,7	345-395	47,2		
			0,75	930	АИМ80А6	2,7-3,45	395-400	55,7		
			1,1	930	АИМ80В6	3,45-3,95	400-395	55,7		
			1,5	1420	АИМ80В4	2,33-3,65	780-900	55,7		
			2,2	1390	АИМ90Л4	3,65-5,00	900-920	82,2		
3,0	1395	АИМ100S4	5,00-6,10	920-930	95,2					

1	2	3	4	5	6	7	8	9	10	11
ВЦ4-46-4Р (РК1, К3, РЖ, РКЖ)	1	0,95	1,1	930	ЛИМ80В6	2,23-3,7	457-550	79,3	ВР202	4
			1,5	925	ЛИМ90L6	3,70-4,55	555-580	105,8		
			2,2	925	ЛИМ100L6	4,55-6,03	590-570	105,8		
			3,0	1395	ЛИМ100S4	3,46-4,67	1085-1230	118,8		
			4,0	1425	ЛИМ100L4	4,67-5,96	1230-1310	118,8		
		5,5	1450	ЛИМ112М4	5,96-8,44	1340-1360	132,3	4		
		1,0	1,1	930	ЛИМ80В6	2,65-3,60	506-580		79,3	
			1,5	925	ЛИМ90L6	3,60-4,45	585-635		105,8	
			2,2	925	ЛИМ100L6	4,45-6,60	655-648		105,8	
			4,0	1425	ЛИМ100L4	4,17-5,66	1230-1400		118,8	
			5,5	1450	ЛИМ112М4	5,66-7,63	1425-1545		132,3	
		7,5	1455	ЛИМ132S4	7,63-10,3	1565-1530	177,3		6	
		1,05	1,5	925	ЛИМ90L6	3,04-4,45	565-645		105,8	4
			2,2	925	ЛИМ100L6	4,45-6,37	670-720		105,8	
			3,0	960	ЛИМ112МA6	6,37-7,96	735-720		132,3	
4,0	1425		ЛИМ100L4	4,63-5,47	1300-1380	118,8				
5,5	1450		ЛИМ112М4	5,47-7,43	1410-1525	132,3				
7,5	1455	ЛИМ132S4	7,43-8,90	1570-1665	177,3	6				
11,0	1440	ЛИМ132М4	8,90-12,22	1675-1630	177,3					
0,95	3,0	960	ЛИМ112МA6	5,30-7,20	830-940		155,5		ВР202	6
	4,0	960	ЛИМ112МВ6	7,20-9,40	950-980		159,5			
	5,5	950	ЛИМ132S6	9,40-12,0	1000-1020		181,5			
	11,0	1440	ЛИМ132М4	8,10-12,0	1980-2220	199,5				
	15,0	1460	ЛИМ160S4	12,0-15,0	2220-2320	242,7				
	18,5	1460	ЛИМ160М4	15,0-18,0	2320-2360	262,7				
1,0	1,0	4,0	960	ЛИМ112МВ6	6,60-8,80	940-1050	159,5	ВР202	6	
		5,5	950	ЛИМ132S6	8,80-11,5	1070-1120	181,5			
		7,5	960	ЛИМ132М6	11,5-14,0	1140-1150	194,5			
		11,0	1440	ЛИМ132М4	9,40-11,0	2200-2380	199,5			
		15,0	1460	ЛИМ160S4	11,0-14,5	2380-2500	242,7			
		18,5	1460	ЛИМ160М4	14,5-17,0	2500-2540	262,7			
	1,05	22,0	1460	ВА180S4	17,0-19,0	2560-2580	277,7	ВР203		
		30,0	1460	ВА180М4	19,0-21,1	2580-2660	322,7			
		4,0	960	ЛИМ112МВ6	7,20-8,20	1025-1080	159,5			ВР202
		5,5	950	ЛИМ132S6	8,20-11,0	1100-1200	181,5			
		7,5	960	ЛИМ132М6	11,0-14,0	1220-1270	194,5			
		11,0	970	ЛИМ160S6	14,0-16,5	1270-1290	242,7			
15,0	1460	ЛИМ160S4	11,0-14,0	2430-2670	242,7					
18,5	1460	ЛИМ160М4	14,0-16,0	2670-2780	262,7					
22,0	1460	ВА180S4	16,0-18,7	2800-1890	277,7	ВР203				
30,0	1460	ВА180М4	18,7-24,1	2890-2905	322,7					
0,95	4,0	710	ЛИМ132S8	7,80-11,0	770-860		236,0	ВР203	6	
	5,5	710	ЛИМ132М8	11,0-14,5	850-900		261,0			
	7,5	960	ЛИМ132М6	10,5-12,0	1400-1500		236,0			
	7,5	730	ЛИМ160S8	14,5-18,3	920-940		395,0			
	11,0	970	ЛИМ160S6	10,6-17,0	1440-1600	395,0				
	15,0	970	ЛИМ160М6	17,0-21,0	1600-1640	430,0				
18,5	970	ВА180М6	21,0-24,4	1650-1675	435,0	ВР202	8			
1,0	1,0	5,5	710	ЛИМ132М8	8,2-14,0	840-960	261,0	ВР203	6	
		7,5	730	ЛИМ160S8	14,0-17,5	980-1020	395,0			
		11,0	730	ЛИМ160М8	12,7-22,0	1020-1035	425,0			
		11,0	970	ЛИМ160S6	13,0-16,0	1540-1700	395,0			
		15,0	970	ЛИМ160М6	16,0-21,0	1700-1790	430,0			
		18,5	970	ВА180М6	21,0-25,0	1800-1820	435,0			
	1,05	22,0	970	ВА200М6	25,0-28,5	1820-1840	487,0	ВР203	8	
		5,5	710	ЛИМ132М8	10,75-13,5	920-1000	261,0	ВР203	6	
		7,5	730	ЛИМ160S8	13,5-16,2	1040-1090	395,0			
		11,0	730	ЛИМ160М8	16,2-23,0	1090-1120	425,0			
15,0	970	ЛИМ160М6	14,6-19,0	1700-1900	430,0					
18,5	970	ВА180М6	19,0-23,0	1900-1950	435,0	ВР202	8			
22,0	970	ВА200М6	23,0-26,5	1960-2000	487,0					
30,0	970	ВА200L6	26,5-33,0	2000-2050	527,0					

1	2	3	4	5	6	7	8	9	10	11
ВЦ14-46-8Р (РК1, К3, РЖ, РК1Ж)	1	0,95	11,0	730	АНМ160М8	16,6-19,5	1200-1270	420,0	BP203	6
			15,0	730	BA180М8	19,5-28,0	1270-1400	440,0		
			18,5	730	BA200М8	28,0-31,0	1400-1430	643,0		
			22,0	730	BA200L8	31,0-35,0	1440-1460	678,0		
			30,0	730	BA225М8	35,0-38,6	1460-1480	742,0		
		1	22,0	970	BA200М6	21,3-27,0	2050-2280	643,0	BP203	8
			30,0	970	BA200L6	22,3-28,0	2150-2380	678,0		
			37,0	980	BA225М6	28,0-35,0	2440-2530	742,0		
			45,0	980	BA250S6	35,0-40,0	2540-2620	818,0		
			15,0	730	BA180М8	19,3-24,5	1330-1480	440,0		
	1,05	18,5	730	BA200М8	24,5-28,2	1480-1510	643,0	BP203	8	
		22,0	730	BA200L8	28,2-33,0	1510-1590	678,0			
		30,0	730	BA225М8	33,0-41,5	1620-1650	742,0			
		37,0	980	BA225М6	26,0-32,0	2400-2600	742,0			
		45,0	980	BA250S6	32,0-38,0	2600-2750	818,0			
	1,05	18,5	730	BA200М8	22,6-27,0	1470-1600	643,0	BP203	8	
		22,0	730	BA200L8	27,0-31,0	1600-1650	678,0			
		30,0	730	BA225М8	31,0-39,0	1680-1740	742,0			
		37,0	735	BA250S8	39,0-46,0	1740-1760	818,0			
		45,0	735	BA250М8	46,0-51,5	1780-1790	830,0			

**АЭРОДИНАМИЧЕСКИЕ ХАРАКТЕРИСТИКИ
вентиляторов радиальных
ВЦ 14-46-2**

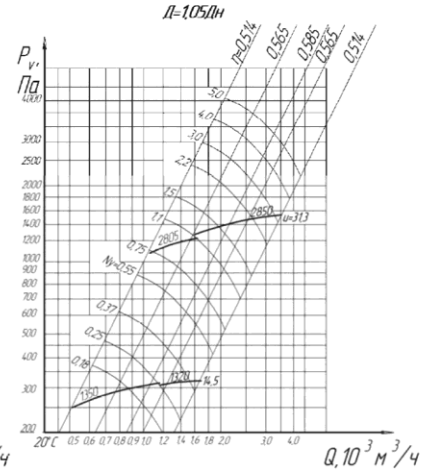
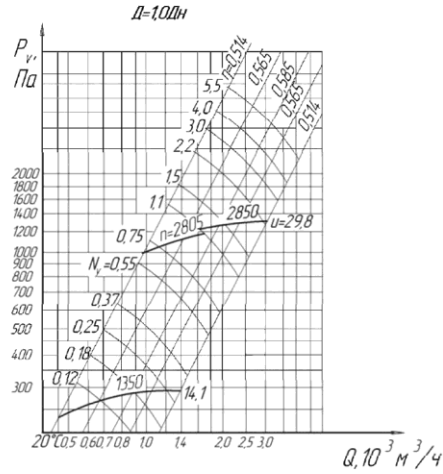
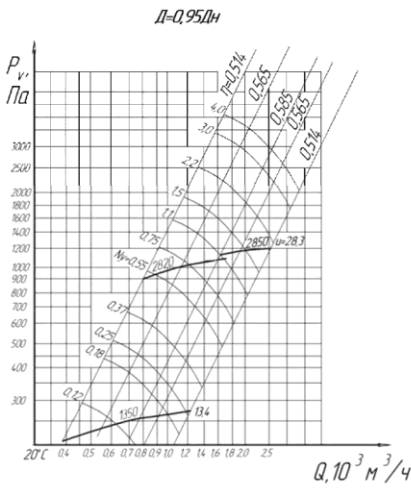

ВЦ 14-46-2,5

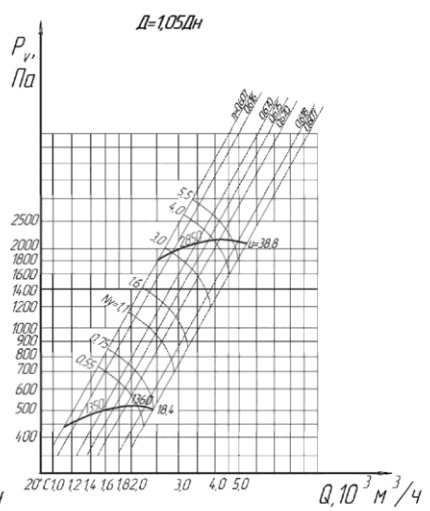
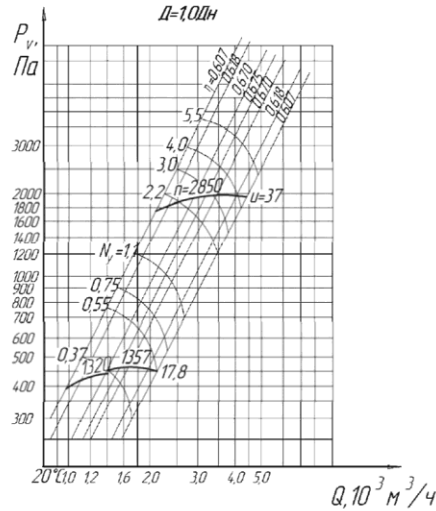
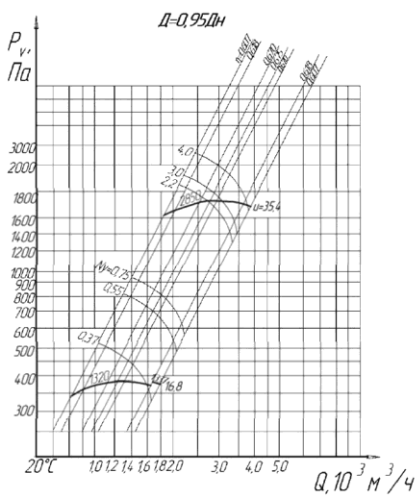

ВЦ 14-46-3,15

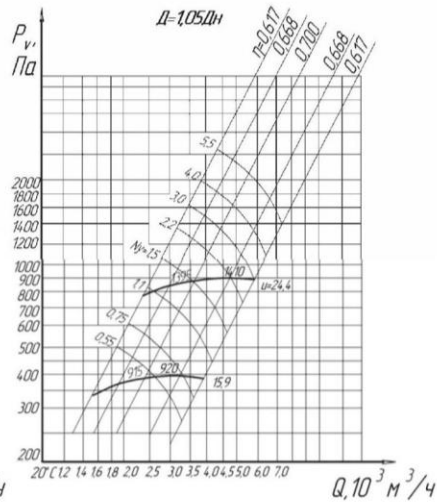
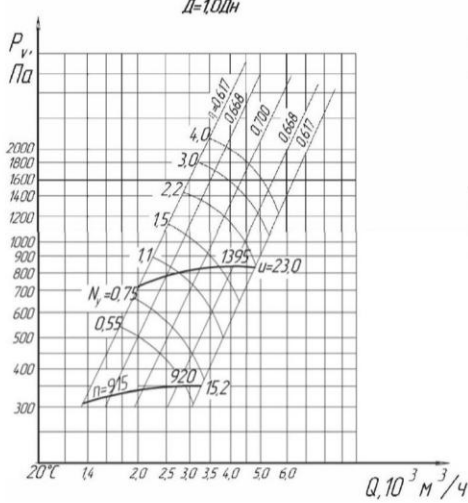
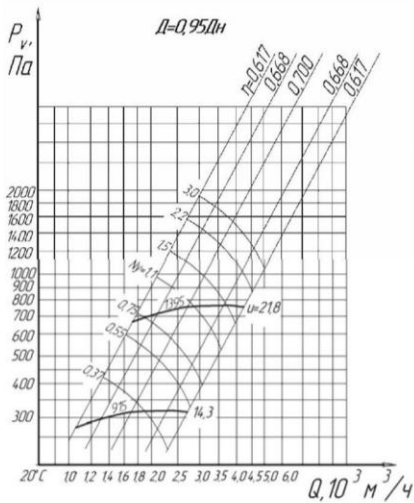

ВЦ 14-46-4

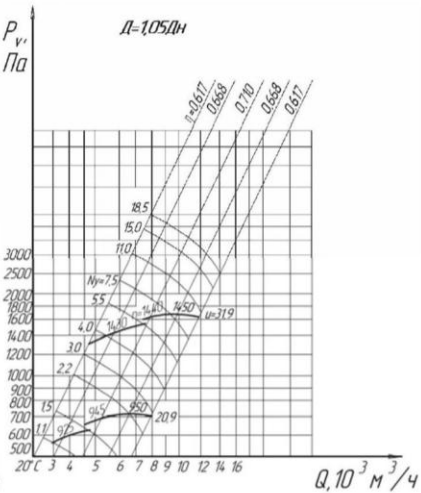
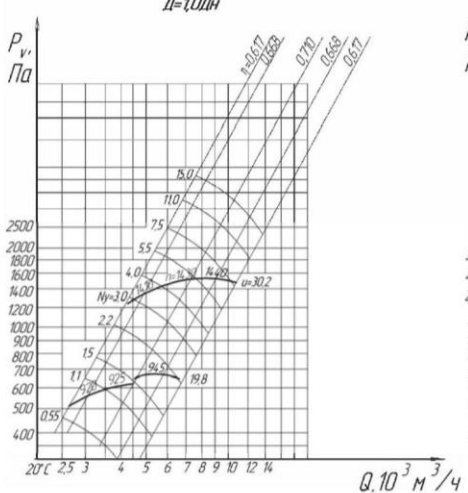
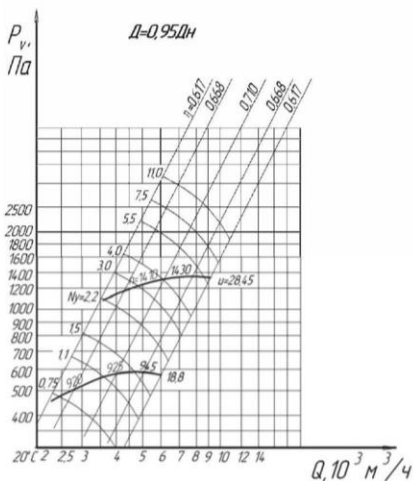

ВЦ 14-46-5

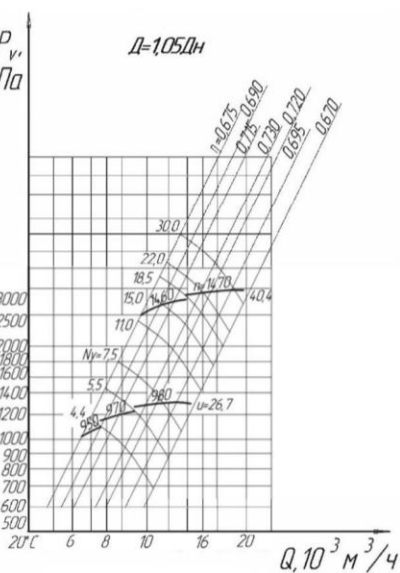
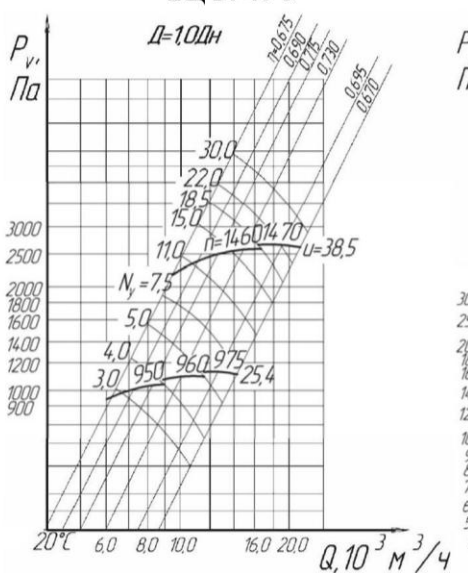
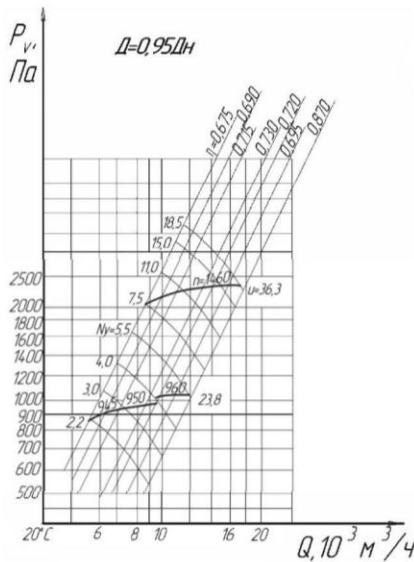

ВЦ 14-46-6,3

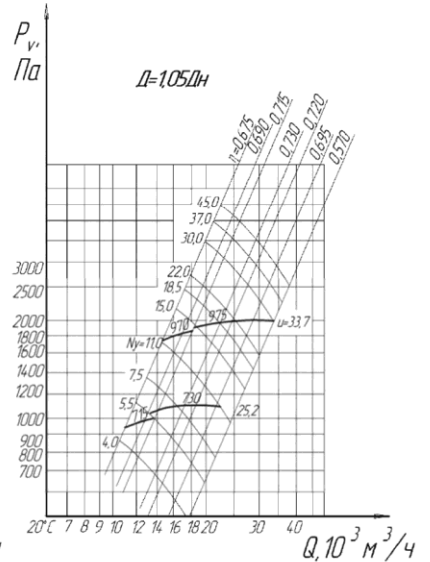
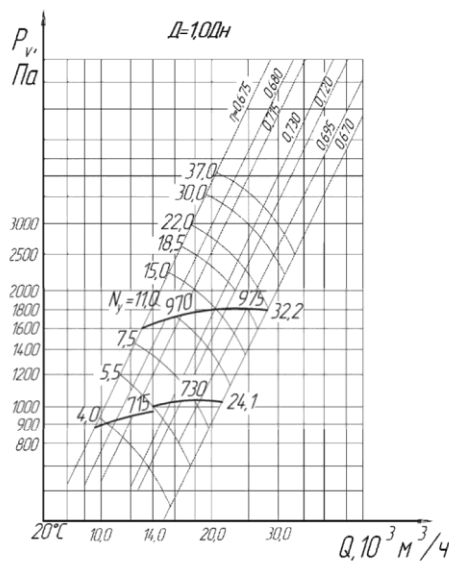
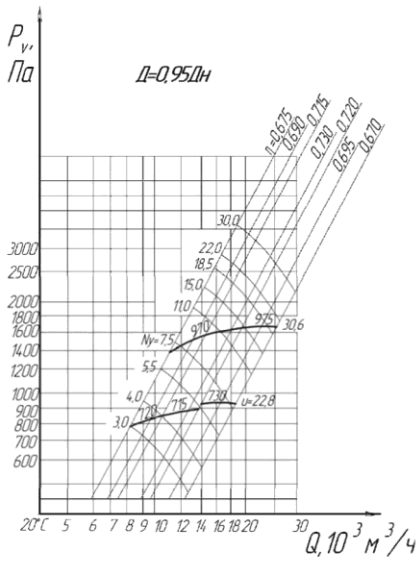

ВЦ 14-46-8

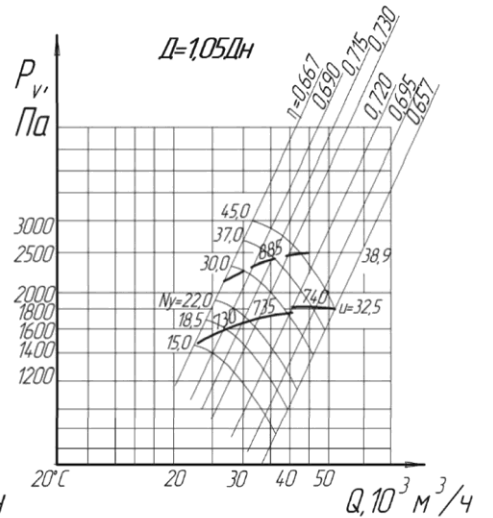
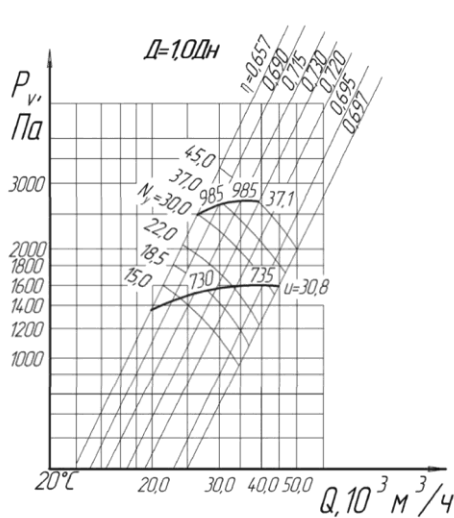
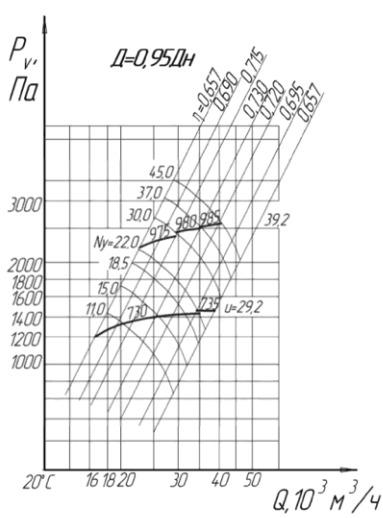

ВЕНТИЛЯТОРЫ РАДИАЛЬНЫЕ

ВЦ 4-75-2,5...12,5

ОБЩИЕ СВЕДЕНИЯ:

- низкого и среднего давления;
- конструктивное исполнение 1 по ГОСТ 5976-90;
- одностороннего всасывания;
- корпус спиральный поворотный;
- назад загнутые лопатки;
- количество лопаток – 12;
- направление вращения – правое и левое.



НАЗНАЧЕНИЕ:

- стационарные системы вентиляции, кондиционирования, воздушного отопления;
- технологические установки различного назначения.

ВАРИАНТЫ ИЗГОТОВЛЕНИЯ:

Общего назначения и коррозионно-стойкие (ТУ 4861-032-02962743-2008):

- из углеродистой стали; - К1; - Ж; - К1Ж

Взрывозащищенные (ТУ 4861-068-02962743-2012):

- Р; - К3; - РК1; - РЖ; - РК1Ж

ВАЖНО: все исполнения вентиляторов ВЦ 4-75 №2...№8 по материалам, кроме теплостойких, изготавливаются с быстросъемной ступицей для облегчения демонтажа рабочего колеса

УСЛОВИЯ ЭКСПЛУАТАЦИИ:

- Вентиляторы эксплуатируются в условиях умеренного (У) и тропического (Т) климата второй и третьей категории размещения по ГОСТ 15150. При обеспечении защиты двигателя от атмосферных воздействий допускается использование вентиляторов в условиях умеренного климата первой категории размещения.
- Температура окружающей среды от минус 40°С до 40°С (45°С для вентиляторов тропического исполнения).
- Температура среды, перемещаемой вентиляторами, до 80°С; для исполнений Ж, К1Ж, РЖ, РК1Ж – до 200 °С.
- Вентиляторы используются для перемещения воздуха и других газовых смесей, не вызывающих ускоренной коррозии материалов проточной части вентилятора, с содержанием пыли и твердых примесей не более 100 мг/м³ и не содержащих липких веществ и волокнистых материалов.
- Допускается комплектация двигателями других серий, соответствующих по мощности, частоте вращения и напряжению. Допускается комплектация двигателями большей мощности при той же частоте вращения колеса, аэродинамические характеристики при этом не меняются.

ПОЛОЖЕНИЯ КОРПУСА ВЕНТИЛЯТОРА

Вид со стороны всасывания

Правого вращения

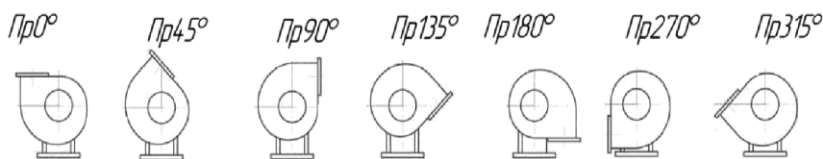

Левого вращения

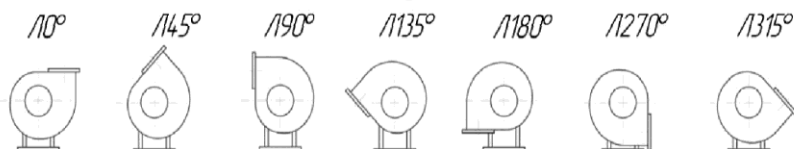

АКУСТИЧЕСКИЕ ХАРАКТЕРИСТИКИ
Акустические характеристики, измеренные со стороны нагнетания
на номинальном режиме работы вентилятора ВЦ 4-75

Типоразмер вентилятора	n, об/мин	Суммарный уровень звуковой мощности, дБ, не более	Октавные уровни звуковой мощности дБ в полосах среднегеометрических частот, Гц, не более							
			63	125	250	500	1000	2000	4000	8000
ВЦ4-75-2,5	1350	73	63	64	68	69	59	55	49	44
	2840	89	82	80	82	84	76	74	65	58
ВЦ4-75-3,15	1350	80	74	72	74	70	70	63	55	49
	2850	96	90	88	90	86	86	79	71	64
ВЦ4-75-4	915	77	69	68	74	70	64	60	51	46
	1420	87	79	78	84	80	74	70	61	56
	2880	102	104	103	99	95	89	85	76	71
ВЦ4-75-5	920	85	75	78	82	73	70	66	61	55
	1390	94	84	87	91	82	79	75	70	64
ВЦ4-75-6,3	920	93	87	88	89	82	78	72	67	65
	1460	102	98	97	98	91	81	81	76	74
ВЦ4-75-8	960	98	95	96	95	93	92	85	84	89
	1460	108	105	106	105	103	102	95	94	99
ВЦ4-75-10	730	105	91	94	102	95	93	91	83	84
	975	111	97	100	108	101	99	97	89	90
ВЦ4-75-12,5	735	114	104	107	110	102	99	95	90	84

На стороне всасывания уровни звуковой мощности на 3дБ ниже уровней, приведенных в таблице.

На границах рабочего участка аэродинамической характеристики уровни звуковой мощности на 3дБ выше уровня звуковой мощности, соответствующего номинальному режиму работы вентилятора.

ГАБАРИТНЫЕ И ПРИСОЕДИНИТЕЛЬНЫЕ РАЗМЕРЫ

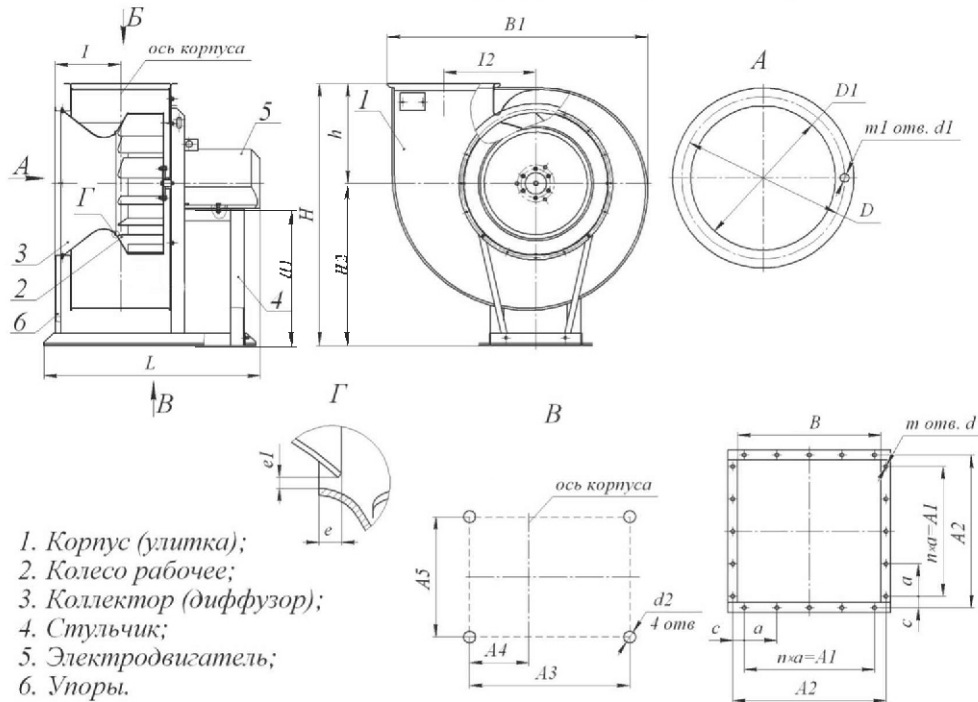

Габаритные и присоединительные размеры в мм

Типоразмер вентилятора	B1	I2	L, не более	I	H, не более	h	D1	D	m1	d1	A2	B2	c	a	A1	m	n	d	A4	A3	A5	d2	e	e1	H1	H2
ВЦ 4-75-2,5	464	161,5	524	137,2	485	171	260	280	8	7×14	205	175	52,5	100	100	8	2	7	80	350	260	12×40	2,5±2,0	1,25 ^{±2}	244	-
ВЦ 4-75-3,15	586	202,5	665	172,5	613	219	325	345	8	7×14	255	225	27,5	100	200	12	2	7	60	350	260	12×40	3,2±2,5	1,6 ^{±2}	304	-
ВЦ 4-75-4	751	268	850	200	787	281	410	430	8	7×14	310	280	55	100	200	12	2	7	80	450	370	12×40	4±2,5	2 ^{±2}	394	-
ВЦ 4-75-5	895	315	880	244	915	329	510	530	16	7×14	380	350	40	100	300	16	3	7	95	435	410	14×50	5±2,5	2,5 ^{±2}	488	-
ВЦ 4-75-6,3	1150	408	1060	295	1180	442	640	660	16	7×14	470	440	37	100	400	20	4	9	184	650	460	14×50	6,3±3	3,15 ^{±4,4}	608	-
ВЦ 4-75-8	1455	522	1270	350	1460	540	820	850	16	7×14	600	560	75	150	450	16	3	12	204	650	606	14×50	8±4	4 ^{±4,4}	738	-
ВЦ 14-46-10	1800	649	1590	430	1765	654	1010	1050	24	12×16	750	706	75	150	600	20	4	12	249	1000	840	15×50	10±6	5 ^{±4,4}	-	1110
ВЦ 14-46-12,5	2240	812,5	1800	512	2135	774	1270	1310	24	12×16	930	875	90	150	750	24	5	12	355	1280	1100	15×50	12,5±6	6,3 ^{±4,4}	-	1360

ТЕХНИЧЕСКИЕ ХАРАКТЕРИСТИКИ
Вентиляторы ВЦ4-75 общего назначения и коррозионно-стойкие

Типоразмер вентилятора	Конструктивное исполнение	D/D _n	Мощность, кВт	Частота вращения рабочего колеса, об/мин	Тип электродвигателя	Параметры в рабочей зоне		Масса, кг, не более	Виброизоляторы					
						Производительность, 10 ³ м ³ /час	Полное давление, Па		Тип	Количество				
1	2	3	4	5	6	7	8	9	10	11				
ВЦ4-75-2,5 (К1, Ж, К1Ж)	1	0,95	0,12	1350	АИР56А4	0,3-0,7	180-100	20,4	ДО-38	4				
			0,37	2730	АИР63А2	0,7-1,5	790-460	24,5						
			0,55	2730	АИР63В2	0,7-1,7	790-460	25,0						
		1	0,12	1350	АИР56А4	0,4-0,8	200-119	20,4						
			0,25	1320	АИР63А4	0,4-0,9	200-128	24,5						
			0,37	1320	АИР63В4	0,45-1,05	210-130	25,0						
		1,05	0,55	2730	АИР63В2	0,8-1,7	870-514	25,0						
			0,18	1350	АИР56В4	0,4-1,0	224-130	20,2						
			0,55	2730	АИР63В2	0,9-2,0	960-560	25,0						
			0,75	2815	АИР71А2	0,9-2,0	960-560	25,0						
			1,1	2800	АИР71В2	0,9-2,0	960-560	27,2						
			1,1	2800	АИР71В2	0,9-2,0	960-560	27,2						
ВЦ4-75-3,15 (К1, Ж, К1Ж)	1	0,95	0,18	1350	АИР56В4	0,7-1,5	290-160	29,2	ДО-38	4				
			1,1	2800	АИР71В2	1,4-3,1	1250-730	36,7						
		1,0	0,18	1350	АИР56В4	0,8-1,80	320-180	29,2						
			0,25	1320	АИР63А4	1,18-1,56	570-230	34,1						
			0,55	1410	АИР71А4	1,80-2,30	610-480	34,6						
			0,75	1415	АИР71В4	1,9-2,4	620-490	36,6						
			1,1	1420	АИР80А4	1,9-2,4	620-490	40,9						
			1,1	2800	АИР71В2	1,7-2,8	1390-1200	36,7						
		1,05	1,5	2835	АИР80А2	1,7-3,7	1390-810	40,9						
			2,2	2835	АИР80В2	2,3-5,0	1400-840	44,9						
			0,25	1320	АИР63А4	0,9-2,1	350-190	34,1						
			0,37	1320	АИР63В4	0,9-2,1	350-190	34,6						
			1,5	2835	АИР80А2	1,9-4,2	1530-890	40,9						
			2,2	2820	АИР80В2	1,9-4,2	1530-890	44,9						
		ВЦ4-75-4 (К1, Ж, К1Ж)	1	0,95	0,18	860	АИР63А6	0,9-2,0			220-130	56,5	ДО-39	4
					0,55	1410	АИР71А4	1,5-3,0			520-340	56,6		
					4,0	2820	АИР100S2	2,9-6,0			2075-1000	79,8		
				1	0,18	860	АИР63А6	1,1-2,3			240-150	56,5		
0,25	860				АИР63В6	1,1-2,3	240-150	57,0						
0,55	1000				АИР71В6	1,2-2,57	247-150	59,3						
0,55	1410				АИР71А4	1,7-3,4	580-375	56,6						
0,75	930				АИР80А6	1,5-3,5	247-150	63,0						
3,0	2835				АИР90L2	3,2-7,1	2000-1200	80,3						
1,05	4,0			2820	АИР100S2	3,4-7,0	2300-1200	79,8						
	0,25			860	АИР63В6	1,3-2,7	260-160	57,0						
	0,37			920	АИР71А6	1,3-2,7	260-160	58,3						
	0,75	1415	АИР71В4	2,0-4,1	640-400	58,6								
	1,1	1420	АИР80А4	2,0-4,1	640-400	66,8								
	5,5	2860	АИР100L2	3,9-8,1	2500-1580	83,8								
ВЦ4-75-5 (К1, Ж, К1Ж)	1	0,95	0,55	920	АИР71В6	2,2-4,5	345-200	82,0	ДО-39	4				
			1,5	1420	АИР80В4	3,4-7,0	820-490	85,0						
		1	0,55	920	АИР71В6	2,6-5,3	380-230	82,0						
			0,75	930	АИР80А6	3,0-5,7	390-250	85,0						
			2,2	1390	АИР90L4	4,0-8,2	910-550	88,0						
		1,05	0,75	930	АИР80А6	3,0-6,1	420-250	85,0						
			1,1	930	АИР80В6	3,0-6,1	420-250	87,0						
			2,2	1390	АИР90L4	5,0-9,5	1000-600	88,0						
			3,0	1395	АИР100S4	5,0-9,5	1000-600	92,0						
			4,0	1425	АИР100L4	6,0-12,0	1010-600	101,0						
			7,5	2895	АИР112M2	3,9-8,1	2500-1580	92,9						
		ВЦ4-75-6,3 (К1, Ж, К1Ж)	1	0,95	1,1	930	АИР80В6	4,5-9,1			540-320	129,0	ДО-41	4
1,5	925				АИР90L6	4,5-9,1	540-320	131,0						
2,2	925				АИР100L6	5,0-11,0	545-320	137,0						
4,0	1450				АИР100L4	6,9-14,1	1300-780	137,0						
5,5	1450				АИР112M4	6,9-14,1	1300-780	158,0						
5,5	1450				АИР112M4	6,9-14,1	1300-780	158,0						
5,5	1450				АИР112M4	6,9-14,1	1300-780	158,0						

1	2	3	4	5	6	7	8	9	10	11
ВЦ4-75-6,3 (К1, Ж, К1Ж)	1	1,0	1,1	930	АИР80В6	4,9-10,0	600-350	129,0	ДО-41	5
			1,5	925	АИР90Л6	5,2-10,6	600-360	131,0		
			2,2	925	АИР100Л6	5,5-11,0	610-360	137,0		
			5,5	1450	АИР112М4	8,0-16,4	1450-870	158,0		
		1,05	7,5	1455	АИР132С4	8,0-16,4	1450-870	174,0		
			2,2	925	АИР100Л6	6,0-12,3	660-390	138,0		
			5,5	1450	АИР112М4	9,0-19,0	1630-970	159,0		
			7,5	1455	АИР132С4	9,3-19,0	1600-950	174,0		
11,0	1440	АИРМ132М4	9,3-19,0	1600-950	182,0					
ВЦ4-75-8 (К1, Ж, К1Ж)	1	1	0,95	5,5	950	АИР132С6	7,7-19,0	900-440	ДО-41	5
			4	960	АИР112МВ6	9,0-17,0	800-380	225,0		
			4,0	710	АИРМ132С8	8,4-15,0	540-480	231,0		
			5,5	950	АИР132С6	9,0-22,0	1000-490	231,0		
			5,5	710	АИР132М8	8,7-16,0	550-485	236,0		
			7,5	960	АИР132М6	12,0-23,0	1000-580	236,0		
		1,05	11	970	АИР160С6	13,0-24,0	1080-900	300,0		
			7,5	960	АИР132М6	10,4-25,5	1100-540	236,0		
			18,5	1460	АИР160М4	16,5-32,4	2170-1395	320,0		
			5,5	730	АИР132М8	12,9-27,5	790-410	445,0		
ВЦ4-75-10 (К1, Ж, К1Ж)	1	0,95	7,5	730	АИР160С8	12,9 27,5	790 410	482,0	ЛО-43	4
			11,0	975	АИР160С6	17,4 36,3	1380 730	484,0		
			15,0	975	АИР160М6	17,4 36,3	1380 730	504,0		
			7,5	730	АИР160С8	15,1 32,1	880 460	482,0		
			11,0	730	АИР160М8	15,1-32,1	880-460	502,0		
			15,0	975	АИР160М6	20,3-42,3	1330-810	504,0		
		1	18,5	975	АИР180М6	20,3-42,3	1330-810	550,0		
			22,0	975	4А200М6	20,3-42,3	1330-810	582,0		
			30,0	975	4А200Л6	20,3-42,3	1330-810	582,0		
			11,0	735	АИР160М8	17,8-37,2	970-500	502,0		
			15,0	735	АИР180М8	17,8-37,2	970-500	550,0		
			18,5	970	АИР180М6	23,5 49,0	1680 890	550,0		
		1,05	22,0	970	4А200М6	23,5 49,0	1680 890	582,0		
			30,0	970	4А200Л6	23,5 49,0	1680 890	582,0		
			15,0	735	АИР180М8	25,7-40,6	1240-1000	870,6		
			18,5	735	4А200М8	25,7-53,6	1240-640	906,3		
			22,0	735	4А200Л8	30,1-62,7	1370-720	921,3		
			30,0	735	4А225М8	30,1-62,7	1370-720	986,3		
ВЦ4-75-12,5 (К1, Ж, К1Ж)	1	0,95	22,5	735	4А200Л8	33,1-45,5	1513-1400	921,39	ЛО-43	5
			30,0	735	4А225М8	33,1 72,5	1513 790	986,3		

Вентиляторы ВЦ4-75 взрывозащитные

Типоразмер вентилятора	Конструктивное исполнение	D/D _n	Мощность, кВт	Частота вращения рабочего колеса, об/мин	Тип электродвигателя	Параметры в рабочей зоне			Виброизоляторы	
						Производительность, 10 ³ м ³ /час	Полное давление, Па	Масса, кг, не более	Тип	Количество
1	2	3	4	5	6	7	8	9	10	11
ВЦ4-75-2,5Р (РК1, К3, РЖ, РК1Ж)	1	0,95	0,37	2730	АИМ63А2	0,7-1,5	790-460	30,5	ВР201	4
			0,55	2730	АИМ63В2	0,7-1,7	790-460	31,0		
		1	0,25	1320	АИМ63А4	0,4-0,9	200-128	30,5		
			0,37	1320	АИМ63В4	0,45-1,05	210-130	31,0		
			0,55	2730	АИМ63В2	0,8-1,7	870-514	31,0		
		1,05	0,55	2730	АИМ63В2	0,9-2,0	960-560	31,0		
			0,75	2815	АИМ71А2	0,9-2,0	960-560	34,5		
ВЦ4-75-3,15Р (РК1, К3, РЖ, РК1Ж)	1	0,95	0,25	1320	АИР63А4	0,7-1,5	290-160	40,4	ВР201	4
			1,1	2800	АИМ71В2	1,4-3,1	1250-730	45,4		
		1,0	0,25	1320	АИМ63А4	1,18-1,56	570-230	40,4		
			0,55	1410	АИМ71А4	1,80-2,30	610-480	39,9		
			0,75	1415	АИМ71В4	1,9-2,4	620-490	40,9		
			1,1	1420	АИМ80А4	1,9-2,4	620-490	63,4		
			1,1	2800	АИМ71В2	1,7-2,8	1390-1200	40,9		
			1,5	2835	АИМ80А2	1,7-3,7	1390-810	63,4		
			2,2	2835	АИМ80В2	2,3-5,0	1400-840	65,4		

1	2	3	4	5	6	7	8	9	10	11				
ВЦ4-75-315Р (РК1, КЗ, РЖ, РК1Ж)	1	1,05	0,25	1320	ЛИМ63А4	0,9-2,1	350-190	40,4	BP201	4				
			0,37	1320	ЛИМ63В4	0,9-2,1	350-190	40,9						
			1,5	2835	ЛИМ80А2	1,9-4,2	1530-890	63,4						
			2,2	2820	ЛИМ80В2	1,9-4,2	1530-890	65,4						
			3,0	2835	ЛИМ90L2	2,35-5,6	1530-890	75,4						
ВЦ4-75-4Р (РК1, КЗ, РЖ, РК1Ж)	1	0,95	0,18	860	ЛИМ63А6	0,9-2,0	220-130	63,0	BP201	4				
			0,55	1410	ЛИМ71А4	1,5-3,0	520-340	67,0						
			4,0	2820	ЛИМ100S2	2,9-6,0	2075-1000	101,0						
		1	0,18	860	ЛИМ63А6	1,1-2,3	240-150	63,0						
			0,25	860	ЛИМ63В6	1,2-2,57	247-150	63,4						
			0,55	920	ЛИМ71В6	1,2-2,57	247-150	68,0						
			0,55	1410	ЛИМ71А4	1,7-3,4	580-375	67,0						
			0,75	930	ЛИМ80А6	1,5-3,5	247-150	86,0						
			3,0	2835	ЛИМ90L2	3,2-7,1	2000-1200	98,0						
		1,05	4,0	2820	ЛИМ100S2	3,4-7,0	2300-1200	101,0						
			0,25	860	ЛИМ63В6	1,3-2,7	260-160	63,4						
			0,37	920	ЛИМ71А6	1,3-2,7	260-160	67,0						
			0,75	1415	ЛИМ71В4	2,0-4,1	640-400	68,0						
			1,1	1420	ЛИМ80А4	2,0-4,1	640-400	86,0						
			5,5	2860	ЛИМ100L2	3,9-8,1	2500-1580	106,0						
ВЦ4-75-5Р (РК1, КЗ, РЖ, РК1Ж)	1	0,95	0,55	920	ЛИМ71В6	2,2-4,5	345-200	92,0	BP202	4				
			1,5	1420	ЛИМ80В4	3,4-7,0	820-490	112,0						
		1	0,55	920	ЛИМ71В6	2,6-5,3	380-230	92,0						
			1,1	930	ЛИМ80В6	3,0-5,7	390-250	112,0						
			2,2	1390	ЛИМ90L4	4,0-8,2	910-550	122,0						
		1,05	0,75	930	ЛИМ80А6	3,0-6,1	420-250	110,0						
			2,2	1390	ЛИМ90L4	5,0-9,5	1000-600	122,0						
			3,0	1395	ЛИМ100S4	5,0-9,5	1000-600	126,0						
			4,0	1425	ЛИМ100L4	6,0-12,0	1010-600	130,0						
			1,1	930	ЛИМ80В6	4,5-9,1	540-320	153,0						
			1,5	925	ЛИМ90L6	4,5-9,1	540-320	163,0						
		ВЦ4-75-6.3Р (РК1, КЗ, РЖ, РК1Ж)	1	0,95	2,2	925	ЛИМ100L6	5,0-11,0			545-320	174,0	BP202	4
					4,0	1450	ЛИМ100L4	6,9-14,1			1300-780	174,0		
					5,5	1450	ЛИМ112М4	6,9-14,1			1300-780	191,0		
					1,1	930	ЛИМ80В6	4,9-10,0			600-350	153,0		
1,5	925				ЛИМ90L6	5,2-10,6	600-360	163,0						
1,0	2,2			925	ЛИМ100L6	5,5-11,0	610-360	174,0						
	5,5			1450	ЛИМ112М4	8,0-16,4	1450-870	191,0						
	7,5			1455	ЛИМ132S4	8,0-16,4	1450-870	220,0						
	2,2			925	ЛИМ100L6	6,0-12,3	660-390	174,0						
	5,5			1450	ЛИМ112М4	9,0-19,0	1630-970	191,0						
1,05	7,5			1455	ЛИМ132S4	9,3-19,0	1600-950	220,0						
	11,0			1440	ЛИМ132М4	9,3-19,0	1600-950	238,0						
	4			960	ЛИМ112МВ6	9,0-17,0	800-380	261,0						
	5,5			950	ЛИМ132S6	7,7-19,0	900-440	296,0						
	4,0			710	ЛИМ132S8	8,4-15,0	540-480	296,0						
ВЦ4-75-8Р (РК1, КЗ, РЖ, РК1Ж)	1	1	5,5	950	ЛИМ132S6	9,0-22,0	1000-490	296,0	BP203	4				
			5,5	710	ЛИМ132М8	8,7-16,0	550-485	321,0						
			7,5	960	ЛИМ132М6	12,0-23,0	1000-580	321,0						
			11	970	ЛИМ160S6	13,0-24,0	1080-900	331,0						
			7,5	960	ЛИМ132М6	10,4-25,5	1100-540	321,0						
			18,5	1460	ЛИМ160М4	16,5-32,4	2170-1395	351,0						
		0,95	5,5	730	ЛИМ132М8	12,9-27,5	790-410	480,0						
			7,5	730	ЛИМ160S8	12,9-27,5	790-410	490,0						
			11,0	975	ЛИМ160S6	17,4-36,3	1380-730	490,0						
			15,0	975	ЛИМ160М6	17,4-36,3	1380-730	525,0						
			7,5	730	ЛИМ160S8	15,1-32,1	880-460	490,0						
			11,0	730	ЛИМ160М8	15,1-32,1	880-460	525,0						
			15,0	975	ЛИМ160М6	20,3-42,3	1330-810	525,0						
			18,5	975	ЛИМ180М6	20,3-42,3	1330-810	560,0						
			22,0	975	ВА200М6	20,3-42,3	1330-810	615,0						
1,05	30,0	975	ВА200L6	20,3-42,3	1330-810	640,0								
	11,0	735	ЛИМ160М8	17,8-37,2	970-500	525,0								
	15,0	735	ЛИМ180М8	17,8-37,2	970-500	560,0								
	18,5	970	ЛИМ180М6	23,5-49,0	1680-890	560,0								
	22,0	970	ВА200М6	23,5-49,0	1680-890	615,0								
30,0	970	ВА200L6	23,5-49,0	1680-890	640,0									
ВЦ4-75-10Р (РК1, КЗ, РЖ, РК1Ж)	1	0,95	5,5	730	ЛИМ132М8	12,9-27,5	790-410	480,0	BP203	5				
			7,5	730	ЛИМ160S8	12,9-27,5	790-410	490,0						
			11,0	975	ЛИМ160S6	17,4-36,3	1380-730	490,0						
			15,0	975	ЛИМ160М6	17,4-36,3	1380-730	525,0						
			7,5	730	ЛИМ160S8	15,1-32,1	880-460	490,0						
		1	11,0	730	ЛИМ160М8	15,1-32,1	880-460	525,0						
			15,0	975	ЛИМ160М6	20,3-42,3	1330-810	525,0						
			18,5	975	ЛИМ180М6	20,3-42,3	1330-810	560,0						
			22,0	975	ВА200М6	20,3-42,3	1330-810	615,0						
			30,0	975	ВА200L6	20,3-42,3	1330-810	640,0						
			11,0	735	ЛИМ160М8	17,8-37,2	970-500	525,0						
		1,05	15,0	735	ЛИМ180М8	17,8-37,2	970-500	560,0						
			18,5	970	ЛИМ180М6	23,5-49,0	1680-890	560,0						
			22,0	970	ВА200М6	23,5-49,0	1680-890	615,0						
			30,0	970	ВА200L6	23,5-49,0	1680-890	640,0						

1	2	3	4	5	6	7	8	9	10	11
ВЦ4-75-12,5Р (РК1, К3, РЖ, РК1Ж)	1	0,95	15,0	735	АИМ180М8	25,7-40,6	1240-1000	896,3	ВР203	6
			18,5	735	ВА200М8	25,7-53,6	1240-640	1031,3		
		1	22,0	735	ВА200Л8	30,1-62,7	1370-720	1071,3		
			30,0	735	ВА225М8	30,1-62,7	1370-720	1171,3		
			22,5	735	ВА200Л8	33,1-45,5	1513-1400	1071,3		
1,05	30,0	735	ВА225М8	33,1-72,5	1513-790	1171,3				

АЭРОДИНАМИЧЕСКИЕ ХАРАКТЕРИСТИКИ

вентиляторов радиальных

ВЦ 4-75-2,5

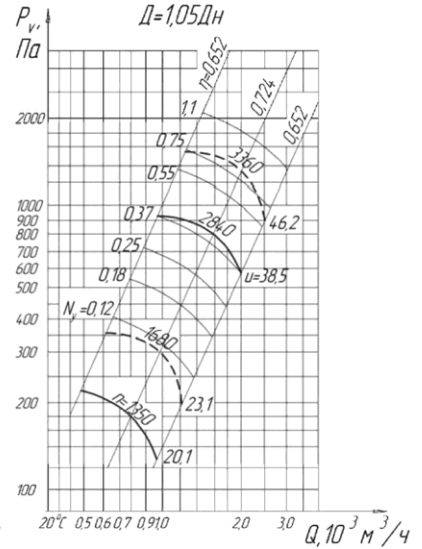
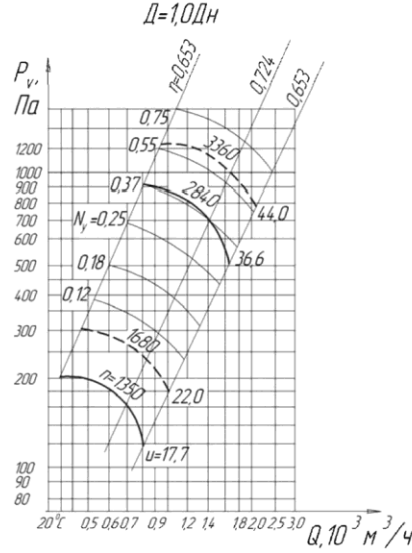
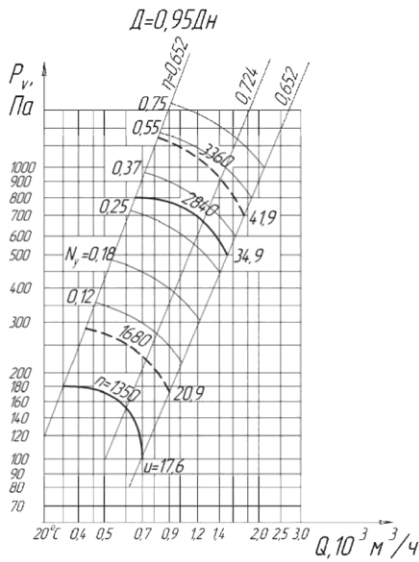

ВЦ 4-75-3,15

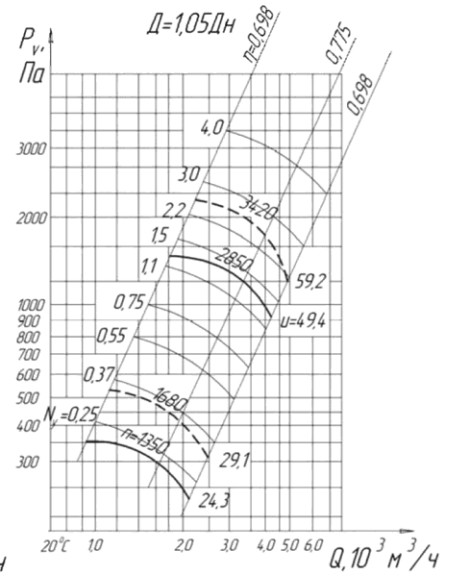
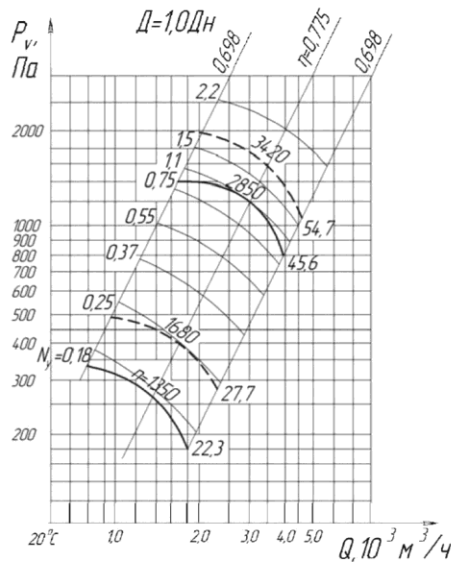
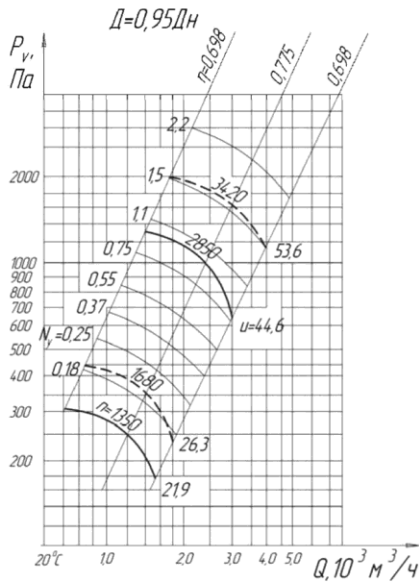

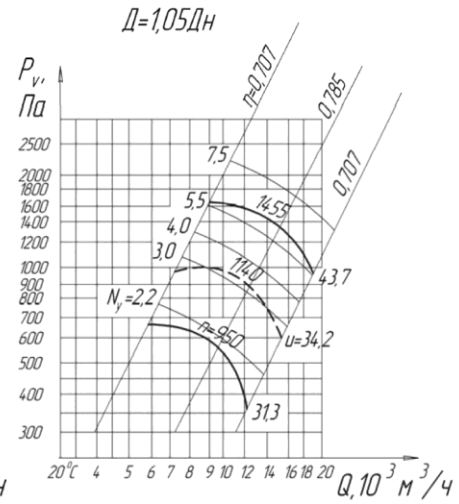
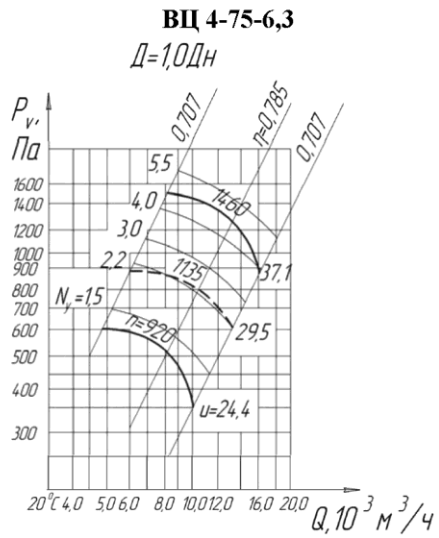
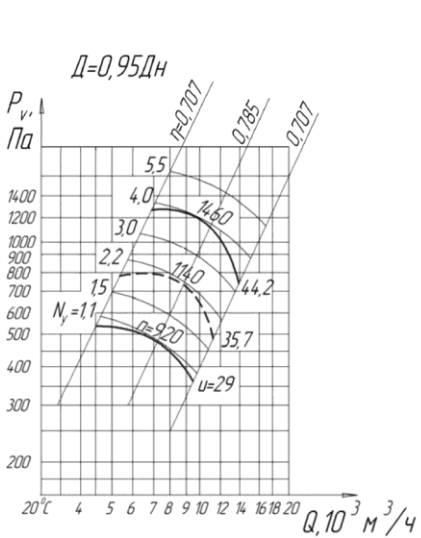
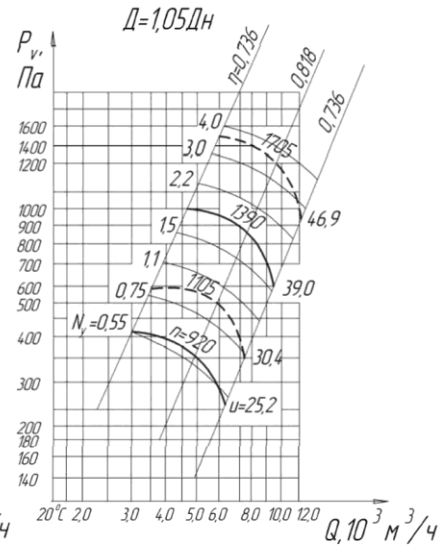
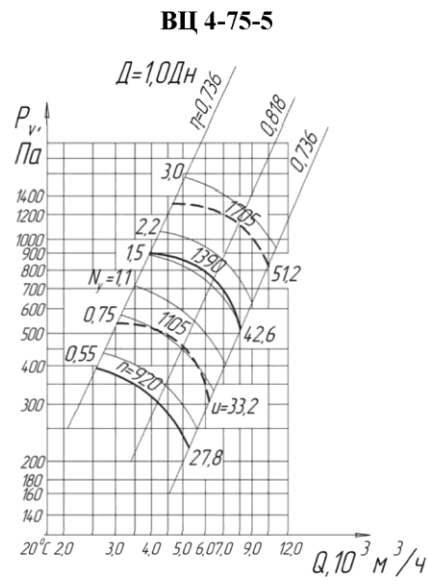
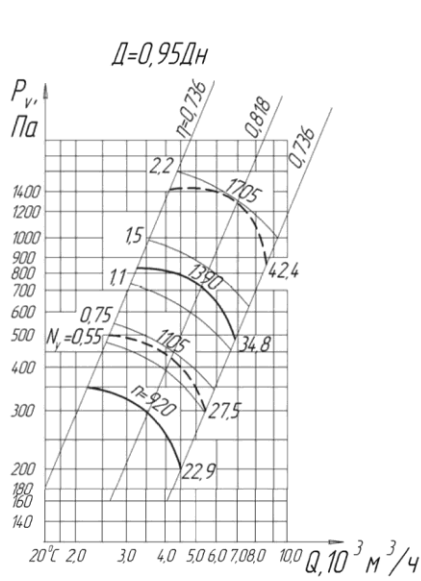
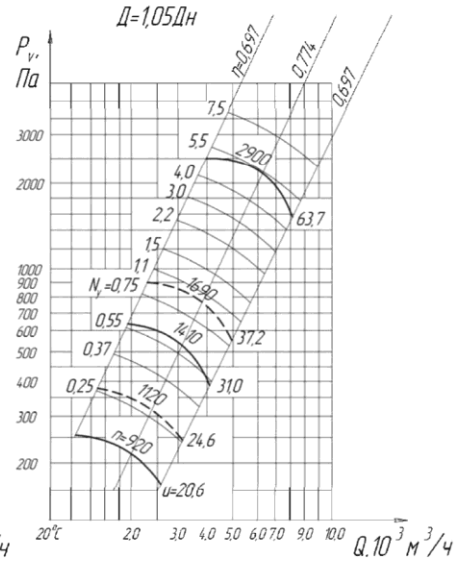
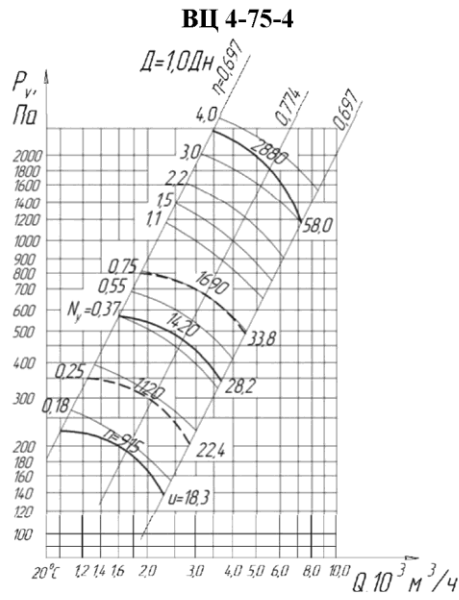
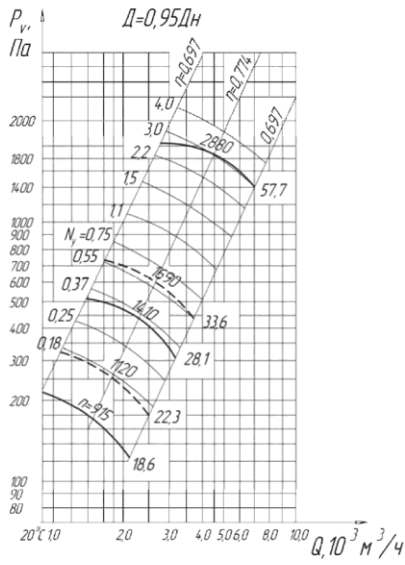

ВЦ 4-75-8

$D=1,0D_H$

www.metallist-udm.ru

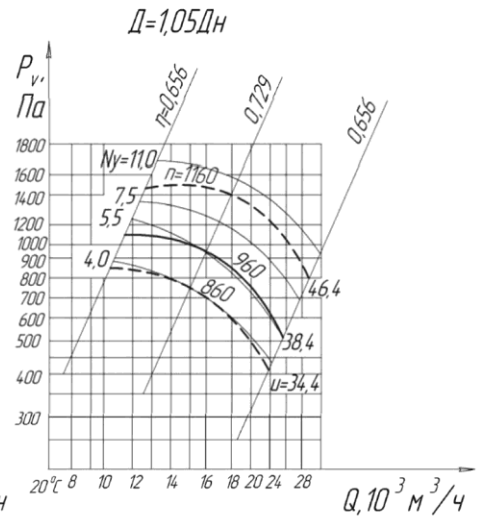
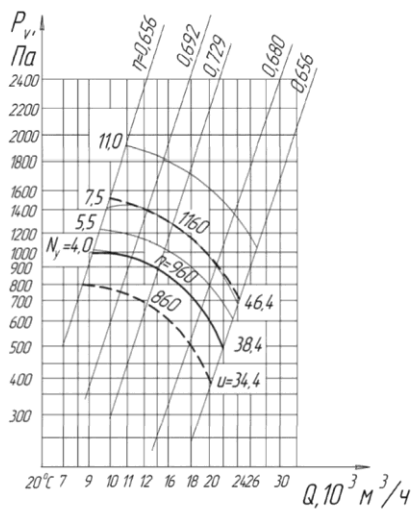
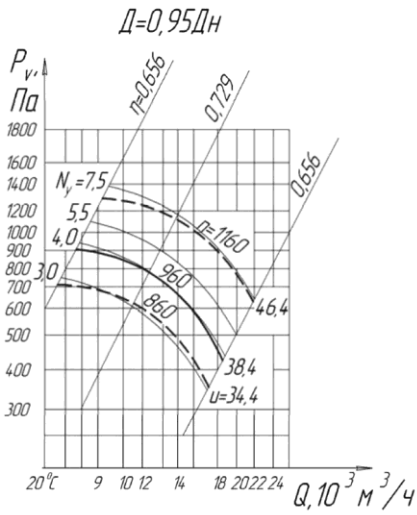

ВЦ 4-75-10

$D=1,0D_H$

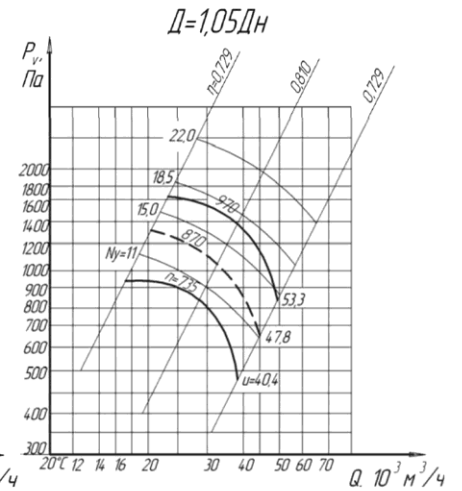
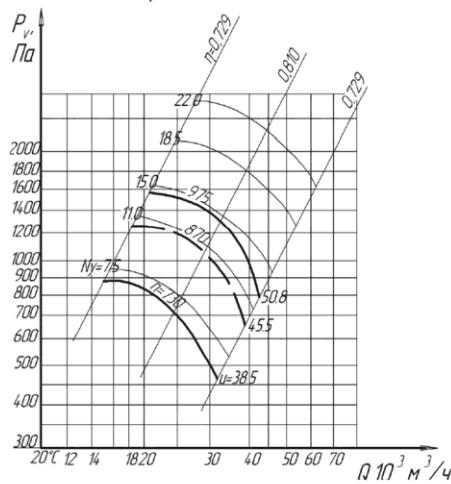
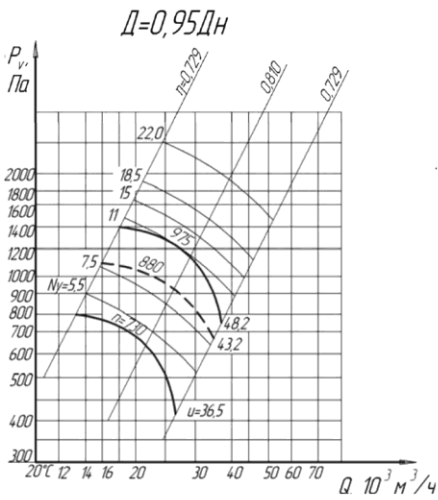

ВЦ 4-75-12,5

$D=1,0D_H$

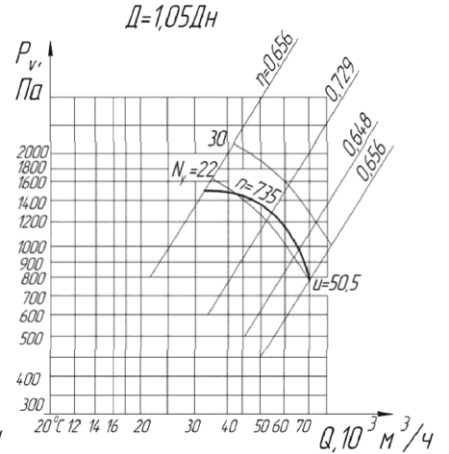
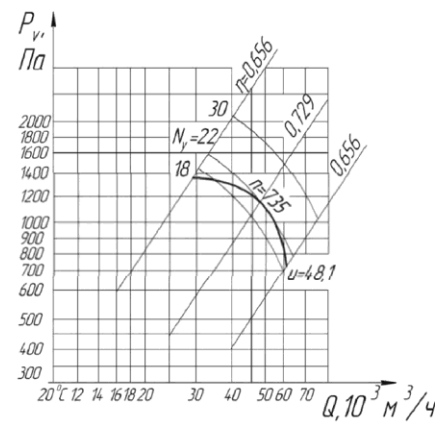
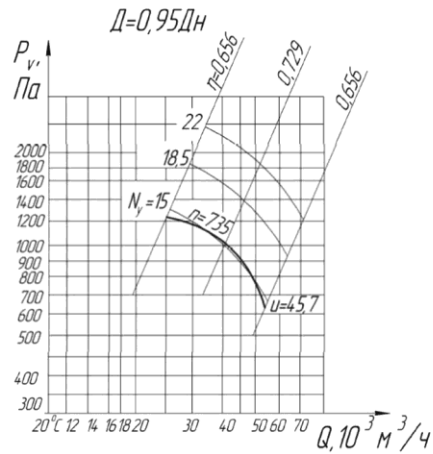

ВЕНТИЛЯТОРЫ РАДИАЛЬНЫЕ ВЦ4-70-16, ВЦ4-76-16

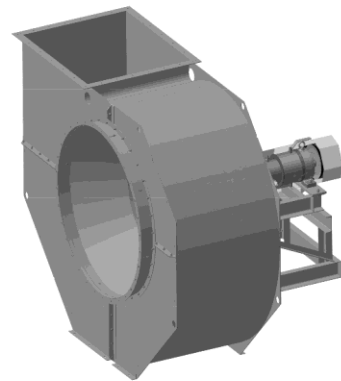

ОБЩИЕ СВЕДЕНИЯ:

- низкого и среднего давления;
- конструктивное исполнение 5 по ГОСТ 5976-90;
- одностороннего всасывания;
- корпус спиральный поворотный;
- назад загнутые лопатки на ВЦ4-70, объемные лопатки на ВЦ4-76;
- количество лопаток – 12;
- направление вращения – правое и левое.

НАЗНАЧЕНИЕ:

- стационарные системы вентиляции, кондиционирования, воздушного отопления;
- технологические установки различного назначения;
- для других санитарно-технических целей.

ВАРИАНТЫ ИЗГОТОВЛЕНИЯ:

ТУ 4861-032-02962743-2008 (общего назначения и коррозионно-стойкие):

- из углеродистой стали;
- из коррозионно-стойкой стали (К1).

УСЛОВИЯ ЭКСПЛУАТАЦИИ:

- Вентиляторы эксплуатируются в условиях умеренного (У) и тропического (Т) климата второй и третьей категории размещения по ГОСТ 15150. При обеспечении защиты двигателя от атмосферных воздействий допускается использование вентиляторов в условиях умеренного климата первой категории размещения.
- Температура окружающей среды от минус 40°С до 40°С (45°С для вентиляторов тропического исполнения).
- Температура среды, перемещаемой вентиляторами, до 80°С.
- Допускается комплектация двигателями других серий, соответствующих по мощности, частоте вращения и напряжению. Допускается комплектация двигателями большей мощности при той же частоте вращения колеса, аэродинамические характеристики при этом не меняются.

ПОЛОЖЕНИЯ КОРПУСА ВЕНТИЛЯТОРА

Вид со стороны всасывания

Правого вращения

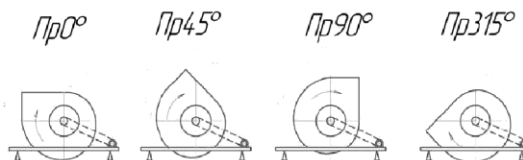

Левого вращения

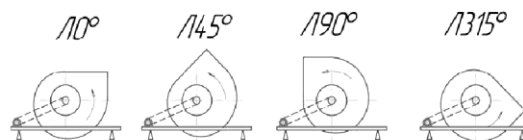

АКУСТИЧЕСКИЕ ХАРАКТЕРИСТИКИ ВЦ 4-70-16, ВЦ 4-76-16

Вентилятор	Частота вращения рабочего колеса, об/мин	Октавные уровни звуковой мощности, дБ в полосах среднегеометрических частот, Гц, не более								Суммарный уровень звуковой мощности, дБ
		63	125	250	500	1000	2000	4000	8000	
ВЦ4-70-16 ВЦ4-76-16	420	84	86	88	82	79	76	72	68	92
	450	89	91	94	87	84	81	76	73	98
	500	90	92	95	88	85	82	77	72	99
	560	91	93	96	89	86	83	78	71	100
	600	93	95	98	91	88	85	80	75	102
	670	95	97	99	93	89	86	81	77	104

На стороне всасывания уровни звуковой мощности на 3 дБ ниже уровней, приведенных в таблице.

На границах рабочего участка аэродинамической характеристики уровни звуковой мощности на 3 дБ выше уровня звуковой мощности, соответствующего номинальному режиму работы вентилятора.

ГАБАРИТНЫЕ И ПРИСОЕДИТЕЛЬНЫЕ РАЗМЕРЫ ВЦ4-70-16

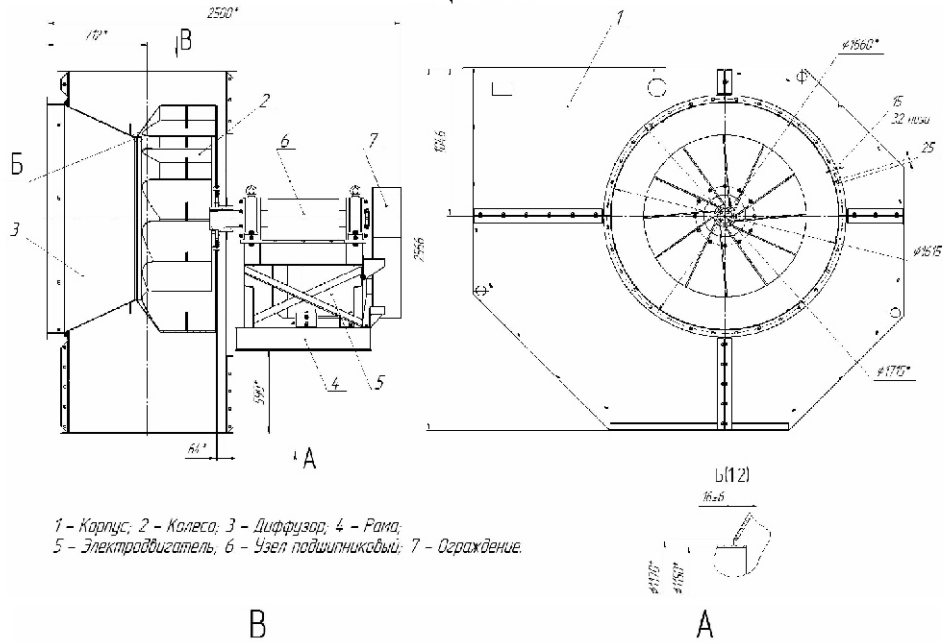

1 - Корпус; 2 - Колеса; 3 - Диффузор; 4 - Рама;
5 - Электродвигатель; 6 - Узел подшипниковый; 7 - Ограждение.

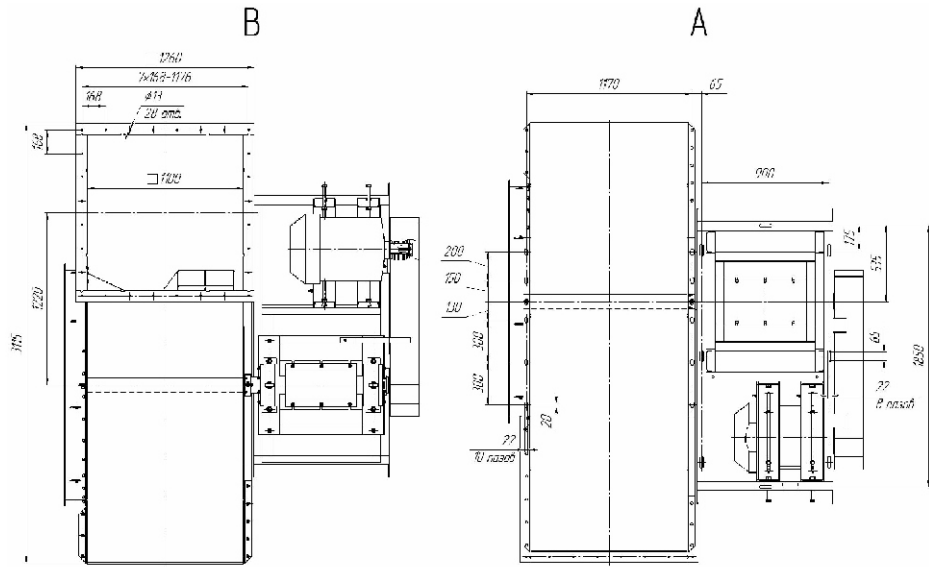

АЭРОДИНАМИЧЕСКИЕ ХАРАКТЕРИСТИКИ

ВЦ4-70-16

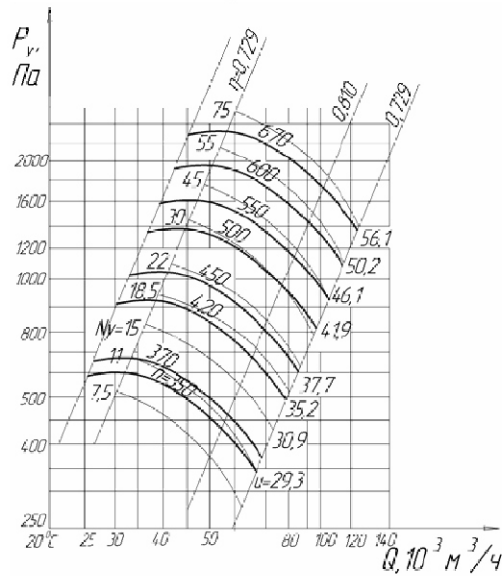

ВЦ4-76-16

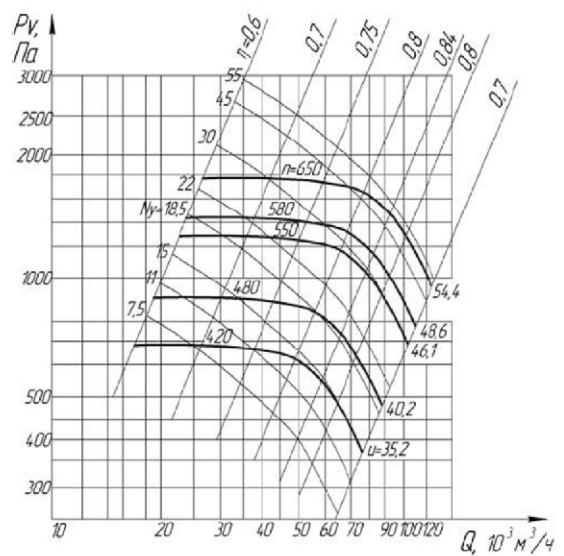

ВЦ4-76-16

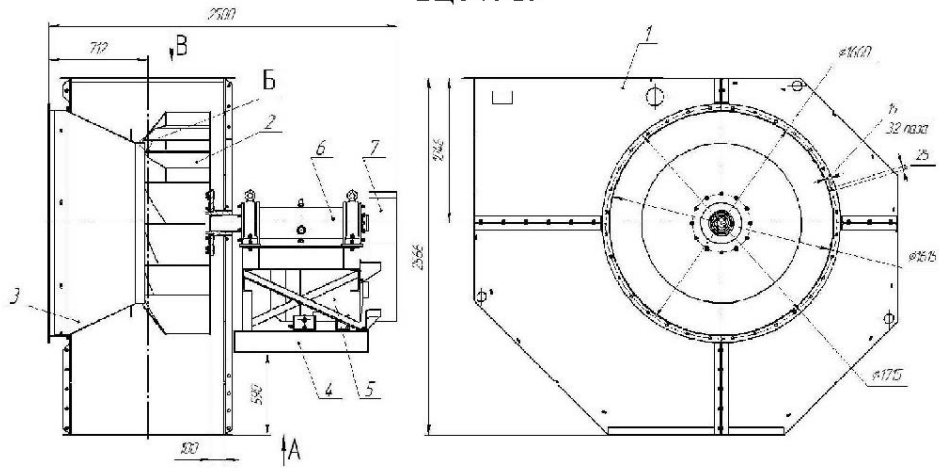

Б(1:2)

1 – Корпус, 2 – Колесо рабочее, 3 – Диффузор, 4 – Рамка,
5 – Электродвигатель, 6 – Узел подшипниковый 7 – Ограждение

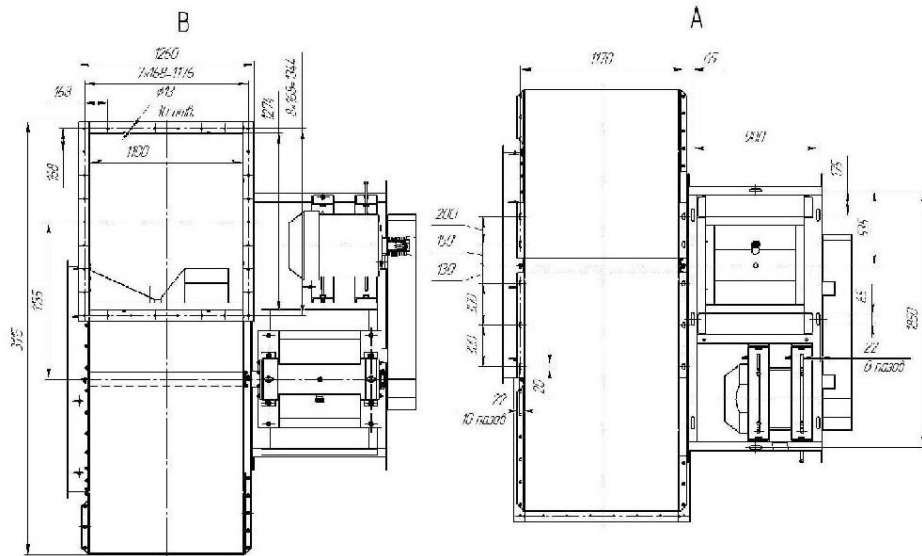
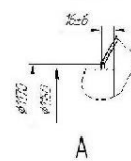

ТЕХНИЧЕСКИЕ ХАРАКТЕРИСТИКИ

Типоразмер вентилятора	Конструктивное исполнение	Относительный диаметр колеса	Мощность электродвигателя, кВт	Частота вращения рабочего колеса, об/мин	Тип электродвигателя	Параметры в рабочей зоне		Масса нетто, кг
						Производительность, 10 ³ м ³ /час	Полное давление, Па	
ВЦ4-70-16 ВЦ4-70-16К1	5	1,0	18,5	420	АИР180М6	44,6-82,4	810-487	2532
			22	450	4А200М6	47,7-88,2	922-553	2610
			30	500	4А200L6	53-98	1143-685	2800
			45	560	4А250S6	58,3-108	1382-829	2720
			55	600	4А250М6	64-118	1650-989	2820
			75	670	4А280S6	71-131	2043-1225	2950
ВЦ4-76-16 ВЦ4-76-16К1	5	1,0	18,5	420	АИР160М6	37-62	680-420	2532
			22	480	АИР200М6	42-84	890-550	2610
			30	510	4А200L6	34-95	1020-600	2532
			45	600	4А250S6	45-120	1350-750	2720
			55	600	4А250М6			2820
			55	650	4А250М6	60-120	1700-1100	2820

ВЕНТИЛЯТОР ЦЕНТРОБЕЖНЫЙ ВДПБ-5

ОБЩИЕ СВЕДЕНИЯ:

- среднего давления;
- конструктивное исполнение 1 по ГОСТ 5976-90;
- одностороннего всасывания;
- количество лопаток – 32;
- направление вращения – правое и левое.

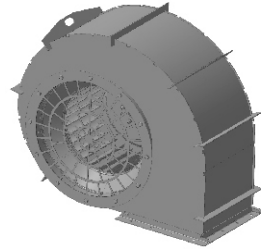

НАЗНАЧЕНИЕ:

- служит для обдува с целью охлаждения электродвигателя постоянного тока типа ДПБ 350 мощностью 560...1000 кВт, предназначенного для привода механизма буровой установки.

УСЛОВИЯ ЭКСПЛУАТАЦИИ:

- Вентиляторы эксплуатируются в условиях умеренного (У) и тропического (Т) климата второй категории размещения по ГОСТ 15150. При обеспечении защиты двигателя от атмосферных воздействий допускается использование вентиляторов в условиях умеренного и тропического климата первой категории размещения.
- Температура окружающей среды от минус 40°C до 40°C (45°C для вентиляторов тропического исполнения).
- Температура среды, перемещаемой вентиляторами, до 80°C.
- **Допускается комплектация двигателями других серий, соответствующих по мощности, частоте вращения и напряжению.** Допускается комплектация двигателями большей мощности при той же частоте вращения колеса, аэродинамические характеристики при этом не меняются.

ГАБАРИТНЫЕ И ПРИСОЕДИНИТЕЛЬНЫЕ РАЗМЕРЫ

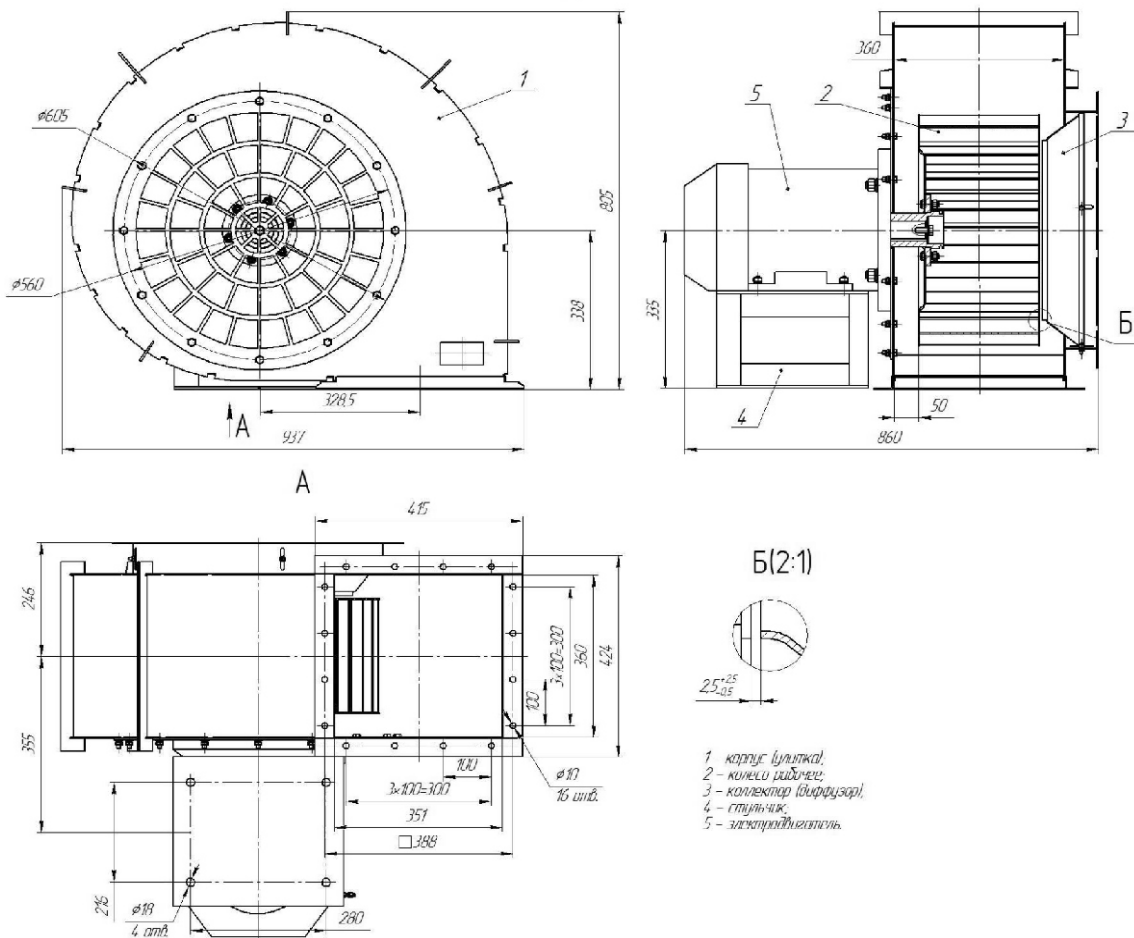

ТЕХНИЧЕСКИЕ ХАРАКТЕРИСТИКИ

Типоразмер вентилятора	Конструктивное исполнение	D/D _п	Двигатель		Частота вращения рабочего колеса, об/мин	Параметры в рабочей зоне		Масса, не более, кг	Виброизоляторы	
			Типоразмер	Мощность, кВт		Производительность, 10 ³ м ³ / час	Полное давление, Па		Тип	Кол-во
ВДПБ-5	1	1,0	АИР132М4	11,0	1500	9,40-11,0	2200-2380	163,0	-	-

Аэродинамические и шумовые характеристики вентилятора ВДПБ-5 соответствует характеристикам ВЦ14-46-5.

ВЕНТИЛЯТОР ЦЕНТРОБЕЖНЫЙ ВДПЭ-4

ОБЩИЕ СВЕДЕНИЯ:

- среднего давления;
- конструктивное исполнение 1 по ГОСТ 5976-90;
- одностороннего всасывания;
- количество лопаток – 32;
- направление вращения – правое и левое.

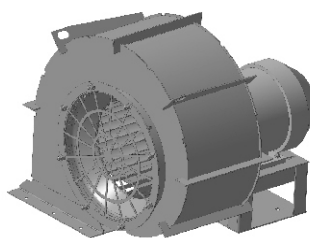

НАЗНАЧЕНИЕ:

служит для обдува с целью охлаждения электродвигателя постоянного тока типа ДПЭ мощностью 350 кВт, предназначенного для привода механизмов на экскаваторах ЭКГ-10, ЭКГ-8ИМ.

УСЛОВИЯ ЭКСПЛУАТАЦИИ:

- Вентиляторы эксплуатируются в условиях умеренного (У) и тропического (Т) климата второй категории размещения по ГОСТ 15150. При обеспечении защиты двигателя от атмосферных воздействий допускается использование вентиляторов в условиях умеренного и тропического климата первой категории размещения.
- Температура окружающей среды от минус 40°С до 40°С (45°С для вентиляторов тропического исполнения).
- Температура среды, перемещаемой вентиляторами, до 80°С.
- **Допускается комплектация двигателями других серий, соответствующих по мощности, частоте вращения и напряжению.** Допускается комплектация двигателями большей мощности при той же частоте вращения колеса, аэродинамические характеристики при этом не меняются.

ГАБАРИТНЫЕ И ПРИСОЕДИНИТЕЛЬНЫЕ РАЗМЕРЫ

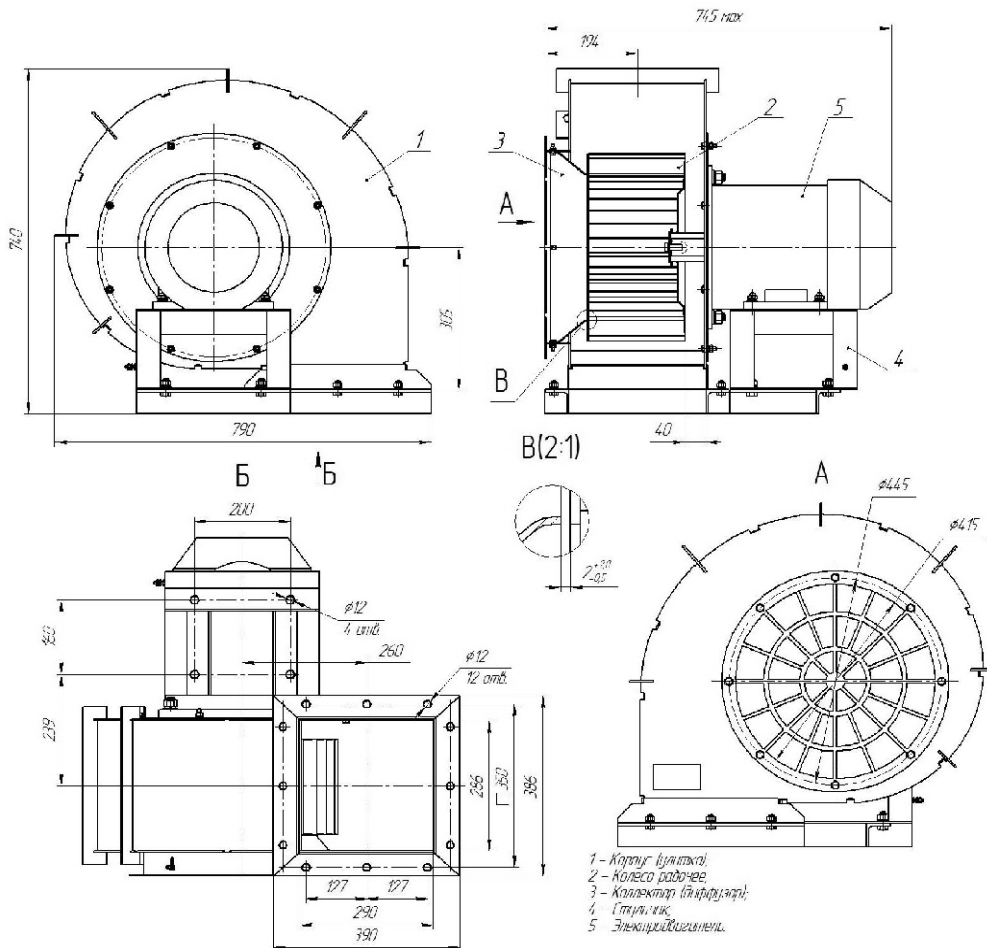

ТЕХНИЧЕСКИЕ ХАРАКТЕРИСТИКИ

Типоразмер вентилятора	Конструктивное исполнение	D/D _n	Двигатель		Частота вращения рабочего колеса, об/мин	Параметры в рабочей зоне		Масса, не более, кг	Виброизоляторы	
			Типоразмер	Мощность, кВт		Производительность, 10 ³ м ³ / час	Полное давление, Па		Тип	Кол-во
ВДПЭ-4	1	1,0	АИР132S4	7,5	1500	7,43-10,3	1570-1665	135,0	-	-

Аэродинамические и шумовые характеристики вентилятора ВДПЭ-4 соответствуют характеристикам вентилятора ВЦ14-46-4.

ВЕНТИЛЯТОРЫ РАДИАЛЬНЫЕ ВЫСОКОГО ДАВЛЕНИЯ ВР-132-30-5...12,5

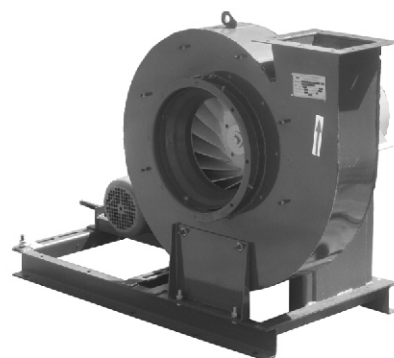

ОБЩИЕ СВЕДЕНИЯ:

- высокого давления;
- конструктивное исполнение 5 и 1 по ГОСТ 5976-90;
- одностороннего всасывания;
- корпус спиральный поворотный;
- назад загнутые лопатки;
- количество лопаток – 16;
- направление вращения – правое и левое.

НАЗНАЧЕНИЕ:

- стационарные системы вентиляции, кондиционирования, воздушного отопления;
- для других санитарно-технических целей.

ВАРИАНТЫ ИЗГОТОВЛЕНИЯ:

ТУ 4861-050-02962743-2009:

- из углеродистой стали;
- из коррозионно-стойкой стали.

УСЛОВИЯ ЭКСПЛУАТАЦИИ:

- Вентиляторы эксплуатируются в условиях умеренного (У) и тропического (Т) климата второй и третьей категории размещения по ГОСТ 15150. При обеспечении защиты двигателя от атмосферных воздействий допускается использование вентиляторов в условиях умеренного климата первой категории размещения.
- Температура окружающей среды от минус 40°С до 40°С (45°С для вентиляторов тропического исполнения).
- Температура среды, перемещаемой вентиляторами, до 80°С.
- Вентиляторы используются для перемещения воздуха и других газовых смесей, не вызывающих ускоренной коррозии материалов проточной части вентилятора, с содержанием пыли и твердых примесей не более 100 мг/м³ и не содержащих липких веществ и волокнистых материалов.
- Вентилятор устанавливается за пределами помещений длительного пребывания людей.
- Электропитание двигателя вентилятора должно осуществляться через устройство плавного пуска.
- К всасывающему патрубку вентилятора должен быть подсоединён направляющий аппарат либо другое дроссельное устройство (заслонка, клапан и т.п.) обеспечивающее плавную от нуля до максимума подачу воздуха в вентилятор.
- Допускается комплектация двигателями других серий, соответствующих по мощности, частоте вращения и напряжению. Допускается комплектация двигателями большей мощности при той же частоте вращения колеса, аэродинамические характеристики при этом не меняются.

ПОЛОЖЕНИЯ КОРПУСА ВЕНТИЛЯТОРА

Вид со стороны всасывания

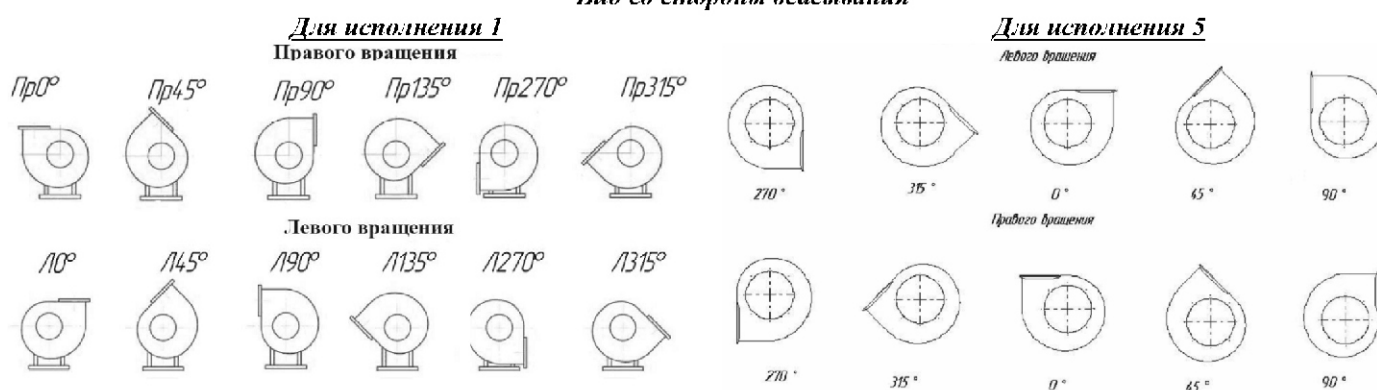

АКУСТИЧЕСКИЕ ХАРАКТЕРИСТИКИ
Акустические характеристики, измеренные со стороны нагнетания
на номинальном режиме работы вентилятора ВР-132-30

Типоразмер вентилятора	n, об/мин	Суммарный уровень звуковой мощности, дБ, не более	Октавные уровни звуковой мощности дБ в полосах среднегеометрических частот, 1/3 октавы, не более							
			63	125	250	500	1000	2000	4000	8000
ВР-132-30-5	1450	86	78	81	82	85	80	76	72	64
	2920	104	86	84	97	98	101	96	92	88
ВР-132-30-6,3	2040	101	90	93	96	98	97	96	87	78
	2300	103	92	95	98	100	99	98	89	80
	2620	106	95	98	101	103	102	102	92	83
	2940	109	94	97	100	103	105	104	103	95
ВР-132-30-8	1450	102	91	94	97	99	98	97	88	79
	1625	105	94	97	100	102	101	100	91	82
	1810	107	96	99	102	104	103	102	93	84
	2040	110	99	102	105	107	106	105	96	87
ВР-132-30-10	1650	112	101	104	107	109	108	107	98	89
	1860	114	103	106	109	111	110	109	100	91
ВР-132-30-11,2	1480	112	101	104	107	109	108	107	98	89
ВР-132-30-12,5	1800	120	109	112	115	117	116	115	106	97

На стороне всасывания уровни звуковой мощности на 3 дБ ниже уровней, приведенных в таблице.

На границах рабочего участка аэродинамической характеристики уровни звуковой мощности на 3 дБ выше уровня звуковой мощности, соответствующего номинальному режиму работы вентилятора.

ГАБАРИТНЫЕ И ПРИСОЕДИНИТЕЛЬНЫЕ РАЗМЕРЫ
Исполнение 1

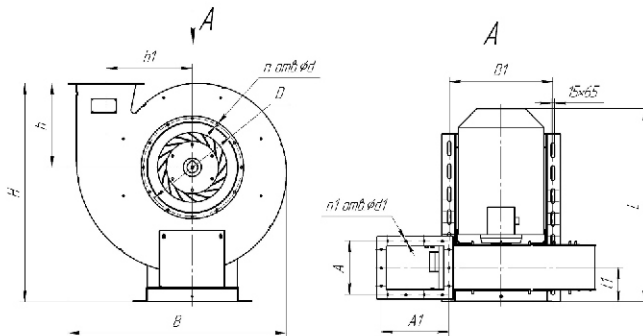

Обозначение вентилятора	Размеры в мм													
	H	h	A	A1	B	B1	b1	D	d	d1	l, не более	l1	n	n1
ВР-132-30-5	772	292	194	242	767	390	300	336	10	9	650	128	8	8
ВР-132-30-6,3	957	367	235	297	960	455	378	430	10	9	820	150	12	14
ВР-132-30-8	1205	464	292	370	1207	601	479	530	15	13	1043	185	12	14
ВР-132-30-10	1498	586	352	450	1499	560	600	645	15	13	1053	244	12	12
ВР-132-30-11,2	1665	655	394	504	1680	630	673	705	19	15	1220	258	12	12

Исполнение 5

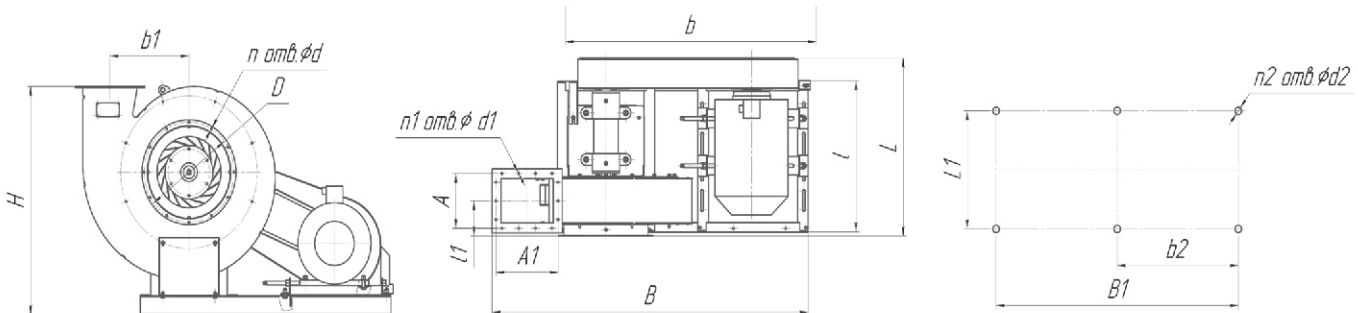

Обозначение вентилятора	Размеры в мм																		
	H	A	A1	B	B1	b	b1	b2	D	d	d1	d2	l	l1	l2	l1	l	n	n1
ВР-132-30-5	800	194	242	1220	900	1000	300	450	336	10	9	18	610	490	520	128	8	8	6
ВР-132-30-6,3	977	235	297	1525	1100	1200	378	550	430	10	9	18	762	615	645	150	10	14	6
ВР-132-30-8	1248	292	370	1875	1450	1520	479	725	530	15	13	18	882	700	736	185	12	14	6
ВР-132-30-10	1616	352	450	2076	1900	2000	600	950	645	15	13	18	1164	580	620	228	12	12	6
ВР-132-30-12,5	1845	440	545	2477	1540	1932	750	770	670	13	13	26	1295	1035	1111	281	12	14	16

ТЕХНИЧЕСКИЕ ХАРАКТЕРИСТИКИ

Типоразмер вентилятора	Конструктивное исполнение	Двигатель		Частота вращения рабочего колеса, об/мин	Параметры в рабочей зоне		Масса не более, кг	Виброизоляторы	
		Типоразмер	Мощность, кВт		Производительность, м³/с	Полное давление, Па		Тип	Количество
1	2	3	4	5	6	7	8	9	10
ВР-132-30-5	1	АИР80А4	1,1	1450	0,23-0,66	1020-725	107	ДО-41	6
		АИР80В4	1,5				112		
		АИР90L4	2,2				142		
		АИР100S4	3,0				144		
		АИР112M2	7,5	2920	0,47-1,76	4340-2700	178		
		АИР132M2	11				230		
ВР-132-30-5	5	АИР80А4	1,1	1450	0,23-0,66	1020-725	149,1	ДО-41	6
		АИР80В4	1,5				151,4		
		АИР90L4	2,2				166,4		
		АИР100S4	3,0				167,5		
		АИР112M2	7,5	2920	0,47-1,76	4340-2700	190,3		
		АИР132M2	11				211,1		
ВР-132-30-6,3	1	АИР180S2	22	2920	0,9-2,5	5000-3200	362	ДО-42	6
		АИР180M2	30	2920	1,0-2,9	6500-4100	393		
ВР-132-30-6,3	5	АИР132S4	7,5	2000	0,7-2,0	3100-1900	263,1	ДО-42	6
		АИР132M4	11				273,1		
		АИР132M4	11				275,8		
		АИР160S4	15	2300	0,8-2,3	4000-2500	326,5		
		АИР160S4	15				330,7		
		АИР160M4	18,5	2600	0,9-2,5	5000-3200	345,7		
		АИР180S2	22				361,9		
		АИР180M2	30				392,9		
ВР-132-30-8	1	АИР132M4	11,0	1450	1,0-2,9	2600-1600	280	ДО-42	5
		АИР160S4	15,0	1450	1,0-2,9	2600-1600	325		
		АИР160M4	18,5	1450	1,0-2,9	2600-1600	340		
		АИР180S4	22,0	1450	1,0-2,9	2600-1600	365		
		АИР180M4	30,0	1450	1,0-2,9	2600-1600	390		
		АИР200M4	37,0	1450	1,0-2,9	2600-1600	440		
		АИР200L4	45,0	1450	1,0-2,9	2600-1600	470		
		ВР-132-30-8	5	АИР132M4	11	1450	1,1-3,0		
АИР132M4	11			413,1					
АИР160S4	15			1625	1,18-3,3			3200-2000	464,4
АИР160S4	15			1810	1,22-3,6	3800-2400	467,1		
АИР160M4	18,5						492,1		
АИР180S4	22						513,1		
АИР180S4	22			2040	1,4-4,1	5000-3150	518,1		
АИР180M4	30						541,7		
АИР180M4	30						540,1		
АИР200M4	37			2300	1,6-4,6	6050-3850	595,8		
АИР200L4	45						627,8		
ВР-132-30-10	1	АИР200M4	37	1450	1,9-5,4	3600-2300	821	ДО-43	6
		АИР200L4	45	1650	2,2-6,3	4700-3150	853,0		
ВР-132-30-11,2	5	АИР200M4	37	1860	2,5-3,7	6200-4000	821,0	ДО-44	6
		АИР200L4	45				853,0		
		АИР225M4	45	1480	3,1-8,85	5895-3950	904,0		
		АИР225M4	45				904,0		
		АИР225L4	75				1023,0		
ВР-132-30-12,5	5	АИР250L4	90	1800	18000-40000	7000-9000	1750	АІ-45	6
		АИР250M4	90	1800	18000-40000	7000-9000	1750		

АЭРОДИНАМИЧЕСКИЕ ХАРАКТЕРИСТИКИ

ВР-132-30-5

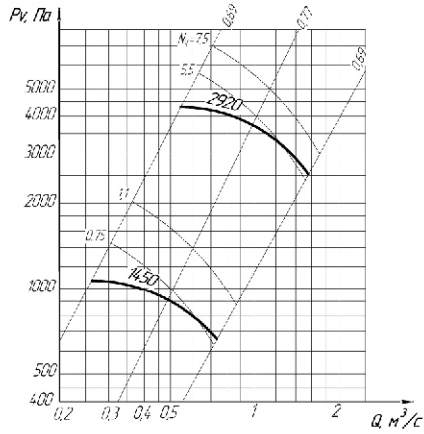

ВР-132-30-6,3

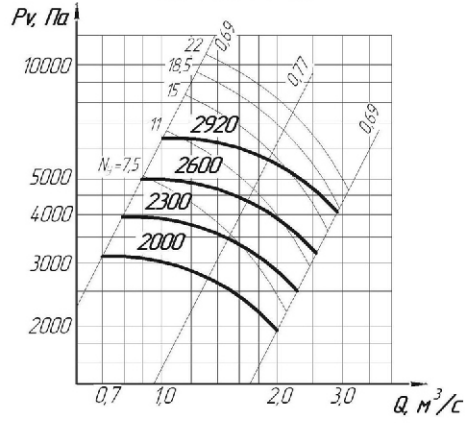

ВР-132-30-8

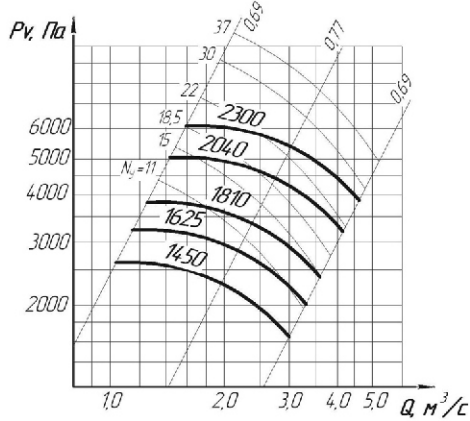

ВР-132-30-10

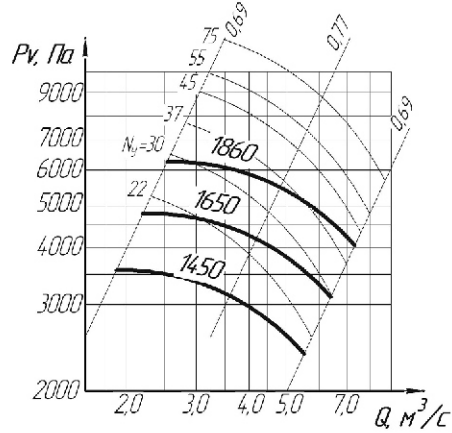

ВР-132-30-11,2

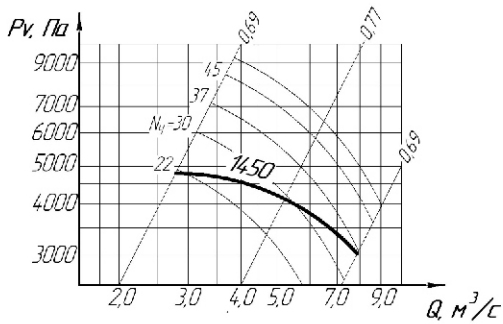

ВР-132-30-12,5

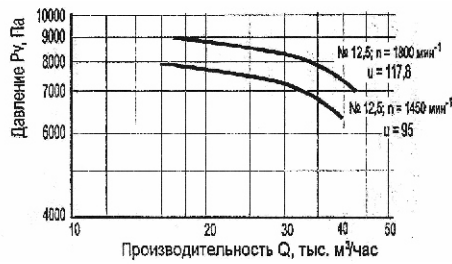

ВЕНТИЛЯТОРЫ РАДИАЛЬНЫЕ ВЫСОКОГО ДАВЛЕНИЯ ВЦ-8-23-7

НАЗНАЧЕНИЕ:

- для перемещения невзрывоопасных и неагрессивных газоздушных смесей (далее-воздух) в системах кондиционирования воздуха, системах вентиляции и воздушного отопления производственных, общественных и жилых зданий, а также для других санитарно-технических и производственных целей.

ОБЩИЕ СВЕДЕНИЯ:

- высокого давления;
- конструктивное исполнение 1 по ГОСТ 5976-90;
- одностороннего всасывания;
- корпус спиральный поворотный;
- вперед загнутые лопатки;
- количество лопаток – 12;
- направление вращения – правое и левое.

ВАРИАНТЫ ИЗГОТОВЛЕНИЯ:

- из углеродистой стали;
- из коррозионно-стойкой стали.

УСЛОВИЯ ЭКСПЛУАТАЦИИ:

- Вентиляторы эксплуатируются в условиях умеренного (У) климата второй и третьей категории размещения по ГОСТ 15150. При обеспечении защиты двигателя от атмосферных воздействий допускается использование вентиляторов в условиях умеренного климата первой категории размещения.
- Температура окружающей среды от минус 40°С до 40°С.
- Относительная влажность воздуха – 80%.
- Вентиляторы используются для перемещения воздуха и других газовых смесей не выше 80°С, не вызывающих ускоренной коррозии материалов проточной части вентилятора, с содержанием пыли и твердых примесей не более 100 мг/м³ и не содержащих липких веществ и волокнистых материалов.
- Вентилятор устанавливается за пределами помещений длительного пребывания людей.
- Электропитание двигателя вентилятора должно осуществляться через устройство плавного пуска.
- К всасывающему патрубку вентилятора должен быть подсоединён направляющий аппарат либо другое дроссельное устройство (заслонка, клапан и т.п.) обеспечивающее плавную от нуля до максимума подачу воздуха в вентилятор.
- Допускается комплектация двигателями других серий, соответствующих по мощности, частоте вращения и напряжению. Допускается комплектация двигателями большей мощности при той же частоте вращения колеса, аэродинамические характеристики при этом не меняются.

ПОЛОЖЕНИЯ КОРПУСА ВЕНТИЛЯТОРА

Вид со стороны всасывания

Правого вращения

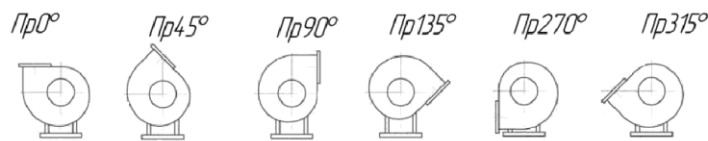

Левого вращения

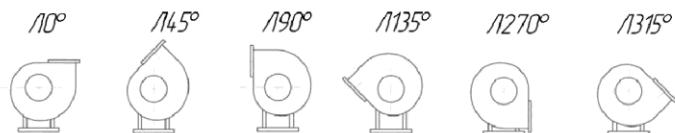

АКУСТИЧЕСКИЕ ХАРАКТЕРИСТИКИ

Типоразмер вентилятора	n, об/мин	Суммарный уровень звуковой мощности, дБ, не более
ВЦ8-23-7 ВЦ8-23-7К1	1500	112
	3000	119

* Допускаемые верхние отклонения до 2 дБ, нижние значения не ограничиваются.

* Среднее квадратическое значение виброскорости вентиляторов должно быть не более 6,3 мм/с.

ГАБАРИТНЫЕ И ПРИСОЕДИНИТЕЛЬНЫЕ РАЗМЕРЫ

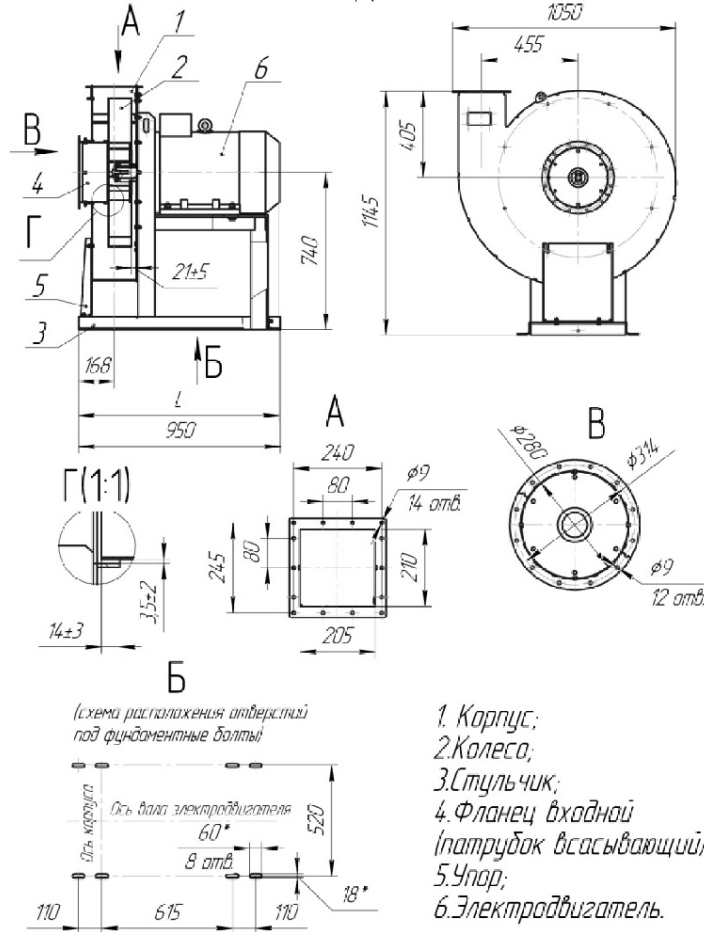

J (двигатель)		l, мм
АИР112М4	1500 об/мин	640
АИР200L2	3000 об/мин	950

ТЕХНИЧЕСКИЕ ХАРАКТЕРИСТИКИ

Вентилятор	Конструктивное исполнение	Двигатель		Частота вращения рабочего колеса, об/мин	Параметры в рабочей зоне		Масса не более, кг
		Типоразмер	Мощность, кВт		Производительность, м ³ /с	Полное давление, Па	
ВЦ8-23-7	1	АИР112М4	5,5	1500	0,78-1,95	2800-3000	235,0
ВЦ8-23-7К1		АИР200L2	45,0	3000	1,6-3,89	11000-12000	450,0

АЭРОДИНАМИЧЕСКИЕ ХАРАКТЕРИСТИКИ ВЦ-8-23-7

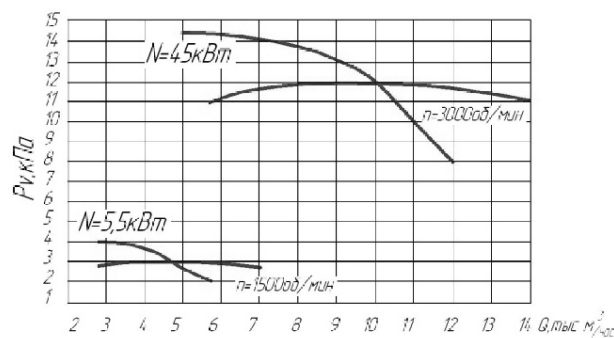

ВЕНТИЛЯТОР РАДИАЛЬНЫЙ ВЫСОКОГО ДАВЛЕНИЯ ВР 240-26 (ВР 12-26)

ОБЩИЕ СВЕДЕНИЯ:

- высокого давления;
- конструктивное исполнение 1 по ГОСТ 5976-90;
- одностороннего всасывания;
- корпус спиральный поворотный;
- вперед загнутые лопатки;
- количество лопаток – 32;
- направление вращения – правое и левое.

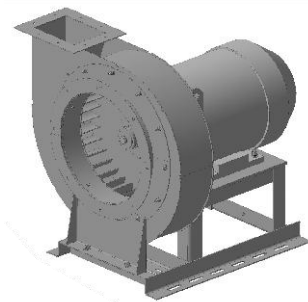

НАЗНАЧЕНИЕ:

- стационарные системы вентиляции, кондиционирования, воздушного отопления;
- для других санитарно-технических целей.

ВАРИАНТЫ ИЗГОТОВЛЕНИЯ:

ТУ 4861-070-02962743-2012:

- из углеродистой стали;
- из коррозионно-стойкой стали.

УСЛОВИЯ ЭКСПЛУАТАЦИИ:

- Вентиляторы эксплуатируются в условиях умеренного (У) и тропического (Т) климата второй и третьей категории размещения по ГОСТ 15150. При обеспечении защиты двигателя от атмосферных воздействий допускается использование вентиляторов в условиях умеренного климата первой категории размещения.
- Температура окружающей среды от минус 40°С до 40°С (45°С для вентиляторов тропического исполнения).
- Температура среды, перемещаемой вентиляторами, до 80°С.
- Вентиляторы используются для перемещения воздуха и других газовых смесей, не вызывающих ускоренной коррозии материалов проточной части вентилятора, с содержанием пыли и твердых примесей не более 100 мг/м³ и не содержащих липких веществ и волокнистых материалов.
- **Допускается комплектация двигателями других серий, соответствующих по мощности, частоте вращения и напряжению.** Допускается комплектация двигателями большей мощности при той же частоте вращения колеса, аэродинамические характеристики при этом не меняются.

АКУСТИЧЕСКИЕ ХАРАКТЕРИСТИКИ

Акустические характеристики, измеренные со стороны нагнетания на нормальном режиме работы вентиляторов ВР-12-26

Типоразмер вентилятора	n, об/мин	Суммарный уровень звуковой мощности, дБ, не более	Октавные уровни звуковой мощности дБ в полосах среднегеометрических частот, Гц, не более						
			125	250	500	1000	2000	4000	8000
ВР-12-26-2,5	2850	95	92	91	93	90	87	83	81
ВР-12-26-3,15	2850	103	96	95	97	99	99	98	88
ВР-12-26-4	2830	114	98	99	104	105	101	98	93
ВР-12-26-5	2940	116	103	105	107	112	109	106	104

На стороне всасывания уровни звуковой мощности она 3 дБ ниже уровней, приведенных в таблице.

На границах рабочего участка аэродинамической характеристики уровни звуковой мощности на 3 дБ выше уровня звуковой мощности, соответствующего номинальному режиму работы вентилятора.

ГАБАРИТНЫЕ И ПРИСОЕДИНИТЕЛЬНЫЕ РАЗМЕРЫ

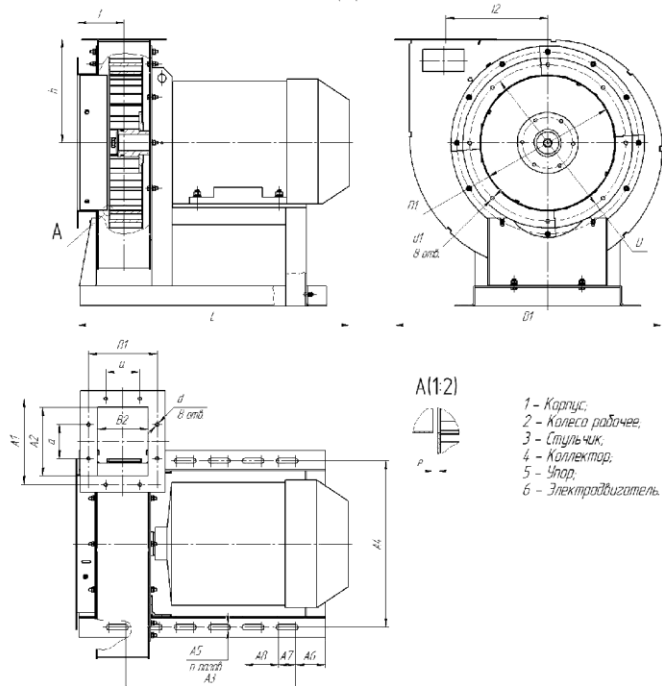

Габаритные и присоединительные размеры в мм

Таблица 1

Типоразмер вентилятора	B1	I2	L, не более	I	H, не более	h	D1	D	d1	A1	B1	A2	B2	a	d	n	A3	A4	A5	A6	A7	A8	e
BP-12-26-2,5	400	150	405	79,5	400	150	200	240	7	135	110	100	75	60	7,3	6	195	245	12	36,5	28	97,5	2,5 ^{+1,5} _{-0,5}
BP-12-26-3,15	500	190	475	87	500	189	252	300	7	172	140	126	96	80	10,5	10	320	266	12	46	28	80	3,5 ^{+1,5} _{-1,0}
BP-12-26-4	621,5	240	611	113	618	238	320	370	10	204	164	160	120	80	7,3	14	450	400	13	34	37	75	4 ⁺² ₋₁
BP-12-26-5	787	300	802	138	785	305	400	460	11,5	252	202	200	150	100	10	12	500	487,5	15	87,5	50	100	5 ⁺² ₋₁

Типоразмер вентилятора	Конструктивное исполнение	Двигатель		Частота вращения рабочего колеса, об/мин	Параметры в рабочей зоне		Масса, кг, не более	Виброизоляторы	
		Типоразмер	Мощность, кВт		Производительность, 10 ³ х м ³ /час	Полное давление, Па		Тип	Количество
1	2	3	4	5	6	7	8	9	10
BP-12-26-2,5	1	AIP71B2	1,1	2850	0,59-0,67	1500-1700	27,0	ДО-38	4
		AIP80A2	1,5		0,59-1,01		31,0		
BP-12-26-3,15	1	AIP80B2	2,2	2850	1,1-1,4	2700-2900	41,5	ДО-38	5
		AIP90L2	3,0		1,1-1,9		45,5		
		AIP100S2	4,0		1,1-2,3		54,5		
BP-12-26-4	1	AIP112M2	7,5	2830	2,3-3,2	4400-4700	86,5	ДО-40	5
		AIP132M2	11,0		2,3-4,4		125,5		
BP-12-26-5	1	AIP180S2	22,0	2940	4,5-5,8	7200-7800	250,0	ДО-41	6
		AIP180M2	30,0		4,5-7,8		283,0		
		AIP200M2	37,0		4,5-9,0		326,0		

АЭРОДИНАМИЧЕСКИЕ ХАРАКТЕРИСТИКИ

ВР-12-26-2,5

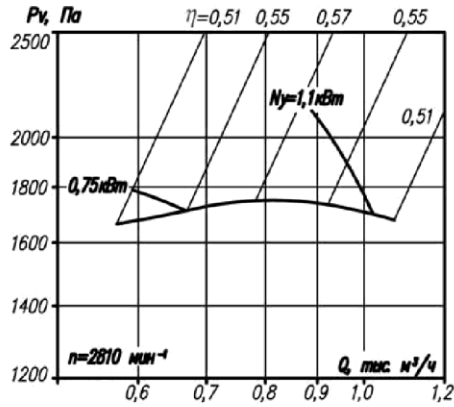

ВР-12-26-3,15

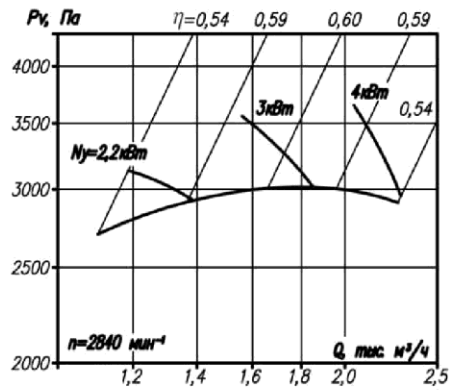

ВР-12-26-4

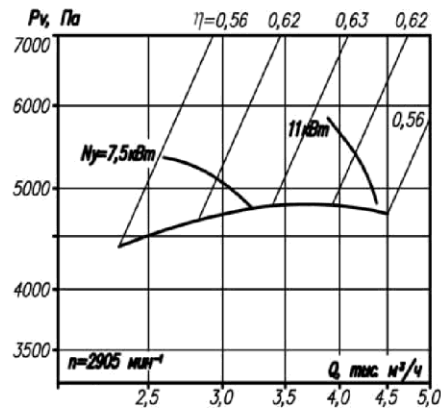

ВР-12-26-5

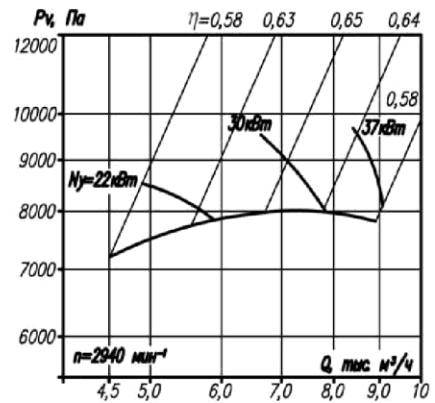

ВЕНТИЛЯТОРЫ РАДИАЛЬНЫЕ ПЫЛЕВЫЕ ВРП 110-49-3,15...10

ОБЩИЕ СВЕДЕНИЯ:

- среднего давления;
- конструктивные исполнения 1 и 5 по ГОСТ 5976-90;
- одностороннего всасывания;
- корпус поворотный;
- количество лопаток – 8;
- направление вращения – правое и левое.

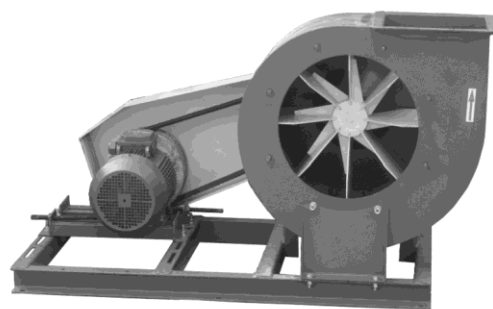

ВАРИАНТЫ ИЗГОТОВЛЕНИЯ:

ТУ 4861-036-02962743-2006:

- из углеродистой стали;
- из коррозионно-стойкой стали (К1).

НАЗНАЧЕНИЕ:

- в системах пылеочистных установок;
- на пневмотранспорте;
- для удаления древесной пыли и стружки от деревообрабатывающих станков;
- для удаления механической пыли и стружки от металлообрабатывающих станков;
- транспортировка зерна и его отходов, хлопка, шерсти и т.п.;
- для других санитарно-технических производственных целей.

УСЛОВИЯ ЭКСПЛУАТАЦИИ:

- Вентиляторы эксплуатируются в условиях умеренного (У) и тропического (Т) климата второй и третьей категории размещения по ГОСТ 15150. При обеспечении защиты двигателя от атмосферных воздействий допускается использование вентиляторов в условиях умеренного климата первой категории размещения.
- Температура окружающей среды от минус 40°С до 40°С (45°С для вентиляторов тропического исполнения).
- Температура среды, перемещаемой вентиляторами до 80°С.
- Вентиляторы используются для перемещения воздуха и других газовых смесей, не вызывающих ускоренной коррозии материалов проточной части вентилятора, с содержанием пыли и твердых примесей не более 1 кг/м³ и не содержащих липких веществ и волокнистых материалов.
- **ВНИМАНИЕ:** запуск вентилятора при любых испытаниях и эксплуатации необходимо производить при закрытом входном патрубке с последующим плавным его открыванием до нужной величины. Запуск вентилятора с открытым дросселирующим устройством или не подключенного к воздухопроводной сети **КАТЕГОРИЧЕСКИ ЗАПРЕЩАЕТСЯ** во избежание перегрузок двигателя.

ПОЛОЖЕНИЯ КОРПУСА ВЕНТИЛЯТОРА

Вид со стороны всасывания

Для исполнения 1

Для исполнения 5

Правого вращения

Левое вращения

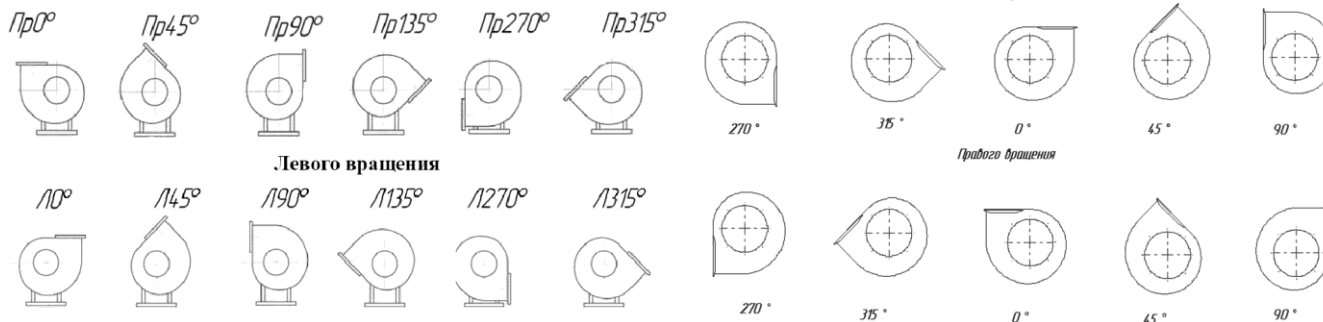

АКУСТИЧЕСКИЕ ХАРАКТЕРИСТИКИ

Акустические характеристики, измеренные со стороны нагнетания
на номинальном режиме работы вентилятора ВРЦ-110-49

Типоразмер вентилятора	ц, об/мин	Суммарный уровень звуковой мощности, дБ, не более	Октавные уровни звуковой мощности дБ в полосах среднегеометрических частот, Гц, не более							
			63	125	250	500	1000	2000	4000	8000
ВРЦ 110-49-3,15	2850	102	91	91	94	102	95	93	91	83
ВРЦ 110-49-4	1450	97	86	86	89	97	90	88	86	78
	2920	111	97	100	103	101	104	102	100	92
ВРЦ 110-49-5	1755	106	84	87	94	105	93	90	86	82
	1960	108	86	89	96	107	95	92	88	84
	2225	111	89	92	99	110	98	95	91	81
	2505	114	92	98	105	116	104	101	97	93
ВРЦ 110-49-6,3	1445	109	87	90	97	108	96	93	89	85
	2000	116	94	97	104	115	103	100	96	92
ВРЦ 110-49-8	1285	113	91	94	101	112	100	97	93	89
	1440	116	94	97	104	115	103	100	96	92
	1650	118	96	99	106	117	105	102	98	94
ВРЦ 110-49-10	980	113	91	94	101	112	100	97	93	89
	1080	115	93	96	103	114	102	99	95	91
	1170	107	95	98	105	116	104	101	97	93
	1290	119	97	100	107	118	106	103	99	95
	1390	121	98	101	108	119	107	105	101	97
	1480	123	101	104	111	122	110	107	103	99

ГАБАРИТНЫЕ И ПРИСОЕДИНИТЕЛЬНЫЕ РАЗМЕРЫ

Исполнение 1

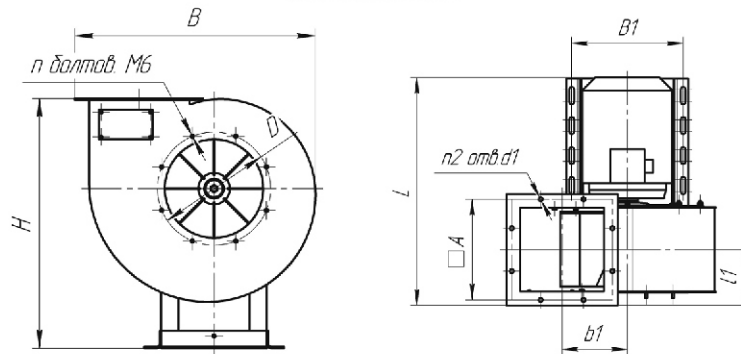

Типоразмер вентилятора	Размеры в мм										
	П	A	B	B1	b1	D	d1	L	l1	n	n1
ВРЦ110-49-3,15	507	235	488	260	152	230	10	535	130	8	8
ВРЦ110-49-4	726	280	609	370	194	370	9	775	145	8	12
ВРЦ110-49-5	765	340	770	410	250	460	9	870	160	8	14
ВРЦ110-49-8	1295	528	1006	617	396	750	11	1200	264	8	20

Исполнение 5

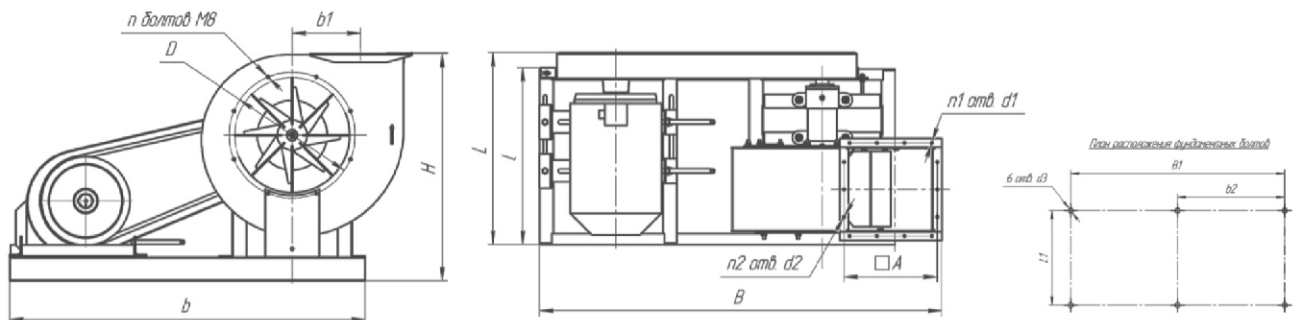

Типоразмер вентилятора	Размеры в мм																
	A	B	B1	b	b1	b2	D	d1	d2	l	l1	l	l1	H	n	n1	n2
ВРЦ110-49-5	340	1466	1237	1297	250	635	460	9	M8	736	610	640	170	826	8	11	3
ВРЦ110-49-6,3	420	1515	1140	1200	315	531	600	9	M8	950	772	802	210	980	8	13	3
ВРЦ110-49-8	528	1885	1420	1480	396	710	750	11	M10	1080	874	906	264	1295	8	15	3
ВРЦ110-49-10	625	2050	1600	1700	456	800	850	11	M10	1385	1188	1248	360	1496	8	14	14

ТЕХНИЧЕСКИЕ ХАРАКТЕРИСТИКИ

Типоразмер вентилятора	Конструктивное исполнение	Мощность электродвигателя, кВт	Частота вращения рабочего колеса, об/мин	Тип электродвигателя	Параметры в рабочей зоне		Масса, кг, не более	Виброизоляторы	
					Производительность в номинальном режиме, м ³ / час	Максимальное статическое давление, Па		Тип	Количество
ВРП-110-49-3,15	1	3,0	2850	ЛИР90Г.2	1300-2700	1500-1220	54,4	ДО-39	4
ВРП-110-49-4	1	0,75	1450	ЛИР71В4	1600-2600	580-480	67,0	ДО-39	4
		5,5	2920	АИР100L2	2700-4500	2500-2200	92,0		
		7,5	2920	АИР112М2	2700-5800	2500-2000	101,0		
ВРП-110-49-5	1	5,5	1450	АИР112М4	2400-5950	990-750	216,0	ДО-40	6
		22,0	2920	АИР180S2	4700-11050	4050-3010	326,0	ДО-41	6
ВРП-110-49-5	5	4,0	1755	АИР100L4	2880-5040	1450-1250	192,0	ДО-42	6
		5,5		АИР112М4	2880-7200	1450-1100	207,0		
		5,5		АИР112М4	3240-6120	1800-1600	211,0		
		5,5	2225	АИР112М4	3780-3960	2400-2290	217,0		
		7,5	1960	АИР132S4	3240-6120	1800-1400	218,0		
		7,5	2225	АИР132S4	3780-630	2400-2200	224,0		
		7,5	2505	АИР132S4	4140-4320	3000-2990	226,0		
		11,0	2225	ЛИР132М4	3780-9000	2400-1800	232,0		
		11,0	2505	ЛИР132М4	4140-6120	3000-2700	234,0		
		15,0		ЛИР160S4	4140-10440	3000-2225	294,0		
ВРП-110-49-6,3	5	5,5	1445	ЛИР112М4	4680-5940	160-1580	265,0	ДО-42	6
		7,5		ЛИР132S4	4680-9750	1600-1400	572,0		
		11,0	1460	ЛИР132М4	4680-12960	1600-1200	285,0		
		15,0	2000	АИР160S4	6480-8640	3100-3000	353,0		
		18,5		АИР160М4	6480-11880	3100-2800	345,0		
22,0	АИР180S4	6480-15840	3100-2450	393,0					
ВРП-110-49-8	1	37,0	1450	АИР100М4	3400-7200	3200-2500	552,0	ДО-43	6
ВРП-110-49-8	5	15,0	1285	АИР160S4	9360-1440	2000-1900	480,0	ДО-43	6
		18,5		АИР160М4	9360-20160	2000-1650	502,0		
		22,0		АИР160М4	9360-24480	2000-1450	502,0		
		18,5	1440	АИР180S4	10080-11880	2550-2540	522,0		
		22,0	1440	АИР180S4	10080-16560	2550-2400	522,0		
		30,0	1650	АИР180М4	12240-17280	3200-3000	552,0		
		30,0	1440	АИР180М4	10800-27360	2550-1800	557,0		
		37,0		АИР200М4	1240-25920	3200-2500	597,0		
ВРП-110-49-10	5	37,0	1650	ЛИР200М4	12600-22320	3300-3000	600,0	ДО-44	6
		45,0		ЛИР200L4	1260-30960	3300-2400	630,0		
		22	980	ЛИР180S4	12200-32760	2000-1200	895,0		
		30	1080	ЛИР180М4	13680-35900	2450-1640	920,0		
		37	1170	ЛИР200М4	14000-38200	2730-1960	975,0		
45	1290	ЛИР200L4	16200-42300	3480-2450	1005,0				
55	1390	АИР225М4	17640-46000	3980-2750	1070,0				
75	1480	АИР250S4	18720-48240	4580-3550	1225,0				

АЭРОДИНАМИЧЕСКИЕ ХАРАКТЕРИСТИКИ

ВРП-110-49-3,15

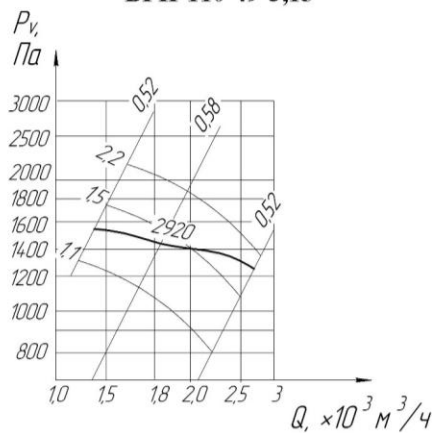

ВРП-110-49-4

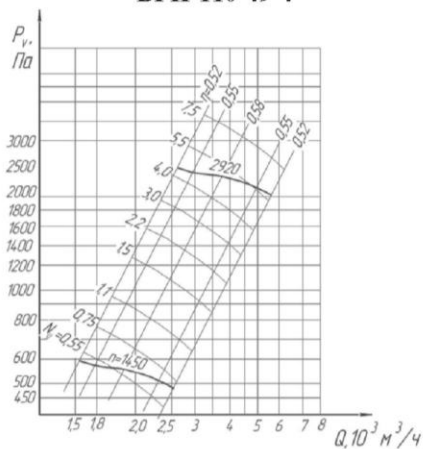

ВРП-110-49-5

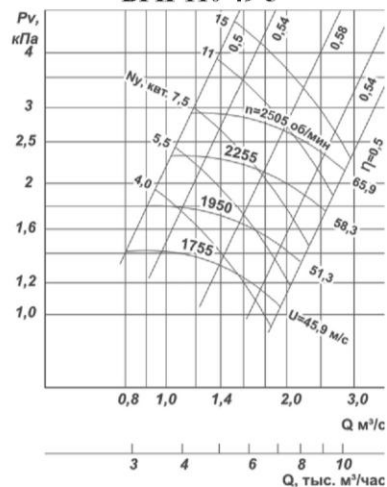

ВРП-110-49-6,3

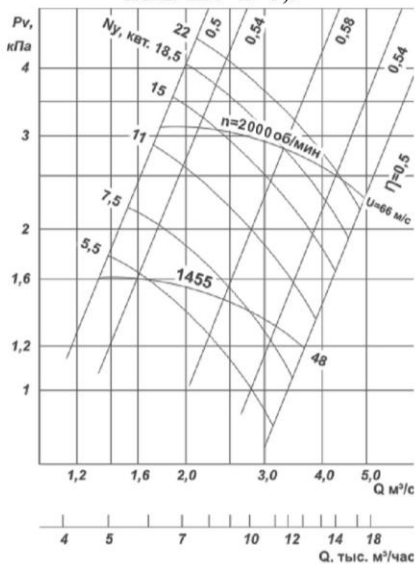

ВРП-110-49-8

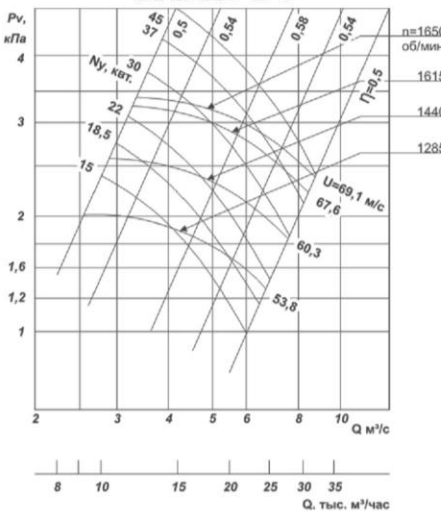

ВРП-110-49-10

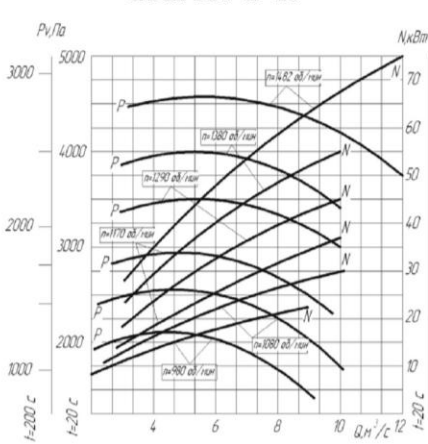

ВЕНТИЛЯТОРЫ КРЫШНЫЕ

ВКР-3,15; ВКРМ-4...12,5



ОБЩИЕ СВЕДЕНИЯ:

- низкого давления;
- одностороннего всасывания;
- назад загнутые лопатки;
- количество лопаток – 12;
- рабочее колесо - непосредственно на валу электродвигателя;
- направление выхода воздуха из вентилятора – в стороны.

НАЗНАЧЕНИЕ:

- для систем вытяжной вентиляции промышленных и общественных зданий. Устанавливаются на кровлях.

ВАРИАНТЫ ИЗГОТОВЛЕНИЯ:

ТУ 4861-035-02962743-2006:

- из углеродистой стали; - К1;

ТУ 4861-068-02962743-2012:

- Р; - РК1; -К3.

ВАЖНО: все исполнения по материалам вентиляторов ВКР №3,15...№8 изготавливаются с быстросъемной ступицей для облегчения демонтажа колеса рабочего.

УСЛОВИЯ ЭКСПЛУАТАЦИИ:

- Вентиляторы эксплуатируются в условиях умеренного (У) первой категории размещения по ГОСТ 15150.
- Температура окружающей среды от минус 40°С до 40°С.
- Температура среды, перемещаемой вентиляторами, до 50°С.
- Вентиляторы используются для перемещения воздуха и других газовых смесей, не вызывающих ускоренной коррозии материалов проточной части вентилятора, с содержанием пыли и твердых примесей не более 100 мг/м³ и не содержащих липких веществ и волокнистых материалов.

АКУСТИЧЕСКИЕ ХАРАКТЕРИСТИКИ

**Акустические характеристики, измеренные со стороны нагнетания
на номинальном режиме работы вентилятора ВКР**

Типоразмер вентилятора	Частота вращения рабочего колеса, об/мин	Суммарный уровень звуковой мощности, дБ, не более	Октавные уровни звуковой мощности, дБ, в полосах среднегеометрических частот, Гц							
			63	125	250	500	1000	2000	4000	8000
ВКР-3,15	920	85	73	78	80	78	76	72	63	51
	1440	90	78	83	85	83	81	77	68	56
ВКРМ-4	920	88	76	81	83	81	79	75	66	54
	1440	95	83	88	90	88	86	82	73	61
ВКРМ-5	920	92	80	85	87	85	82	78	70	58
	1440	99	87	92	94	95	89	85	77	65
ВКРМ-6,3	920	99	87	92	94	92	90	85	77	65
ВКРМ-8	700	96	96	91	39	90	87	82	73	64
	920	102	102	97	45	96	93	88	79	70
ВКРМ-10	720	93	88	93	89	91	87	82	73	69
	970	103	93	97	98	99	96	86	79	74
ВКРМ-12,5	720	104	96	99	100	99	97	87	79	75
	960	114	100	103	104	105	107	95	84	84

На границах рабочего участка аэродинамической характеристики уровни звуковой мощности на 3 дБ выше уровня звуковой мощности, соответствующего номинальному режиму работы вентилятора.

ГАБАРИТНЫЕ И ПРИСОЕДИНИТЕЛЬНЫЕ РАЗМЕРЫ

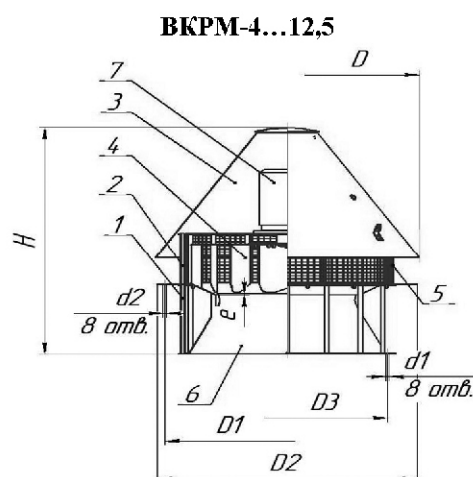
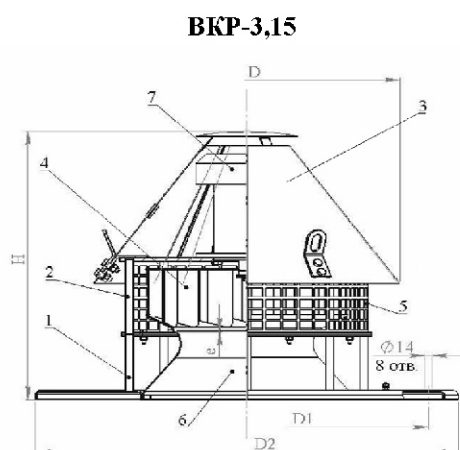

- 1-секция нижняя
- 2-секция верхняя
- 3-кошак
- 4-колесо рабочее
- 5-ограждение
- 6-диффузор
- 7-электродвигатель

Типоразмер вентилятора	Размеры в мм							
	D	D1	D2	D3	d2	d1	H, не более	с
VKP-3,15	590	540	600	-	14	-	595	3,2
VKPM-4	602	595	650	430	14	10	651	4
VKPM-5	728	772	820	535	14	10	774	5
VKPM-6,3	946	772	836	668	14	10	979	7
VKPM-8	1047	1072	1180	850	14	13	1170	8
VKPM-10	1369	1272	1350	1040	18	14	1466	10
VKPM-12,5	1590	1522	1690	1310	Паз 8*35	16	2250	12,5

ТЕХНИЧЕСКИЕ ХАРАКТЕРИСТИКИ

Вентиляторы VKP общего назначения и коррозионно-стойкие

Типоразмер вентилятора	Мощность электродвигателя, кВт	Частота вращения рабочего колеса, об/мин	Тип электродвигателя	Параметры в рабочей зоне		Масса, кг, не более
				Производительность в номинальном режиме, м ³ /час	Максимальное статическое давление, Па	
VKP-3,15 VKP-3,15K1	0,18	920	АИР63А6	1600	100	31
	0,25	920	АИР63В6	1600	100	31
	0,37	920	АИР71А6	1600	100	33,7
	0,55	1420	АИР71А4	2400	210	33,7
VKPM-4 VKPM-4K1	0,37	920	АИР71А6	3200	167	48
	0,55	920	АИР71В6	3200	167	49,5
	0,75	920	АИР80А6	3200	167	55,5
	0,75	1420	АИР71В4	4800	340	49,5
VKPM-5 VKPM-5K1	0,55	920	АИР71В6	6000	266	72
	0,75	920	АИР80А6	7800	266	76
	1,1	920	АИР80В6	7800	266	78
	1,5	1420	АИР80В4	2700	550	78
VKPM-6,3 VKPM-6,3K1	1,5	920	АИР90L6	15000	466	117
	2,2	920	АИР100L6	15000	466	123
VKPM-8 VKPM-8K1	2,2	920	АИР100L6	11500	480	153,2
	2,2	690	АИР112МА8	18000	360	172
	3,0	690	АИР112МВ8	18000	360	181
	3,0	920	АИР112МА6	15900	480	172
	4,0	920	АИР112МВ6	18000	480	176,5
VKPM-10 VKPM-10K1	5,5	920	АИР132S6	27000	480	186,8
	5,5	720	АИР132М6	27000	420	297
	7,5	720	АИР160S8	27000	420	297
	11	970	АИР160S6	37000	680	335
	15	970	АИР160М6	37000	680	335
VKPM-12,5 VKPM-12,5K1	18,5	970	АИР180М6	37000	680	335
	5,5	470	АИР160М12	45000	430	615
	15	720	АИР180М8	65000	950	640
	22	720	АИР200L8	65000	950	710
	37	960	АИР225М6	80000	1600	785
	45	960	АИР250S6	80000	1600	870

Вентиляторы ВКР взрывозащищенные

Типоразмер вентилятора	Мощность электродвигателя, кВт	Частота вращения рабочего колеса, об/мин	Тип электродвигателя	Параметры в рабочей зоне		Масса, кг, не более
				Производительность в номинальном режиме, м ³ /час	Максимальное статическое давление, Па	
ВКР-3,15Р (КЗ, РК1)	0,18	920	АИМ63А6	1600	100	41
	0,25	920	АИМ 63В6	1600	100	41
	0,37	920	АИМ 71А6	1600	100	43,7
	0,55	1420	АИМ 71А4	2400	210	43,9
ВКРМ-4Р (КЗ, РК1)	0,37	920	АИМ 71А6	3200	167	58
	0,55	920	АИМ 71В6	3200	167	58
	0,75	920	АИМ 80А4	3200	167	58
ВКРМ-5Р (КЗ, РК1)	0,75	1420	АИМ 71В4	4800	340	58
	0,55	920	АИМ 71В6	5300	266	80,5
	0,75	920	АИМ 80А6	5700	266	89
ВКРМ-6,3Р (КЗ, РК1)	1,1	920	АИМ 80В6	5700	266	89
	1,5	1420	АИМ 80В4	7200	550	89
	1,5	920	АИМ 90L6	15000	466	152,5
ВКРМ-8 (КЗ, РК1)	2,2	920	АИМ 100L6	15000	466	165,5
	2,2	920	АИМ 112МА8	11500	480	211
	2,2	690	АИМ 100L6	18000	360	196,7
	3,0	690	АИМ 112МВ8	18000	360	211
	3,0	920	АИМ 112МА6	15900	480	211
	4,0	920	АИМ 112МВ6	18000	480	211
ВКРМ-10 (КЗ, РК1)	5,5	920	АИМ 132S6	27000	480	255,8
	5,5	720	АИМ 132М8	27000	420	297
	7,5	720	АИМ 160S8	27000	420	297
	11	970	АИМ 160S6	37000	680	335
	15	970	АИМ 160M6	37000	680	335
	18,5	970	АИМ 180M6	37000	680	335

АЭРОДИНАМИЧЕСКИЕ ХАРАКТЕРИСТИКИ

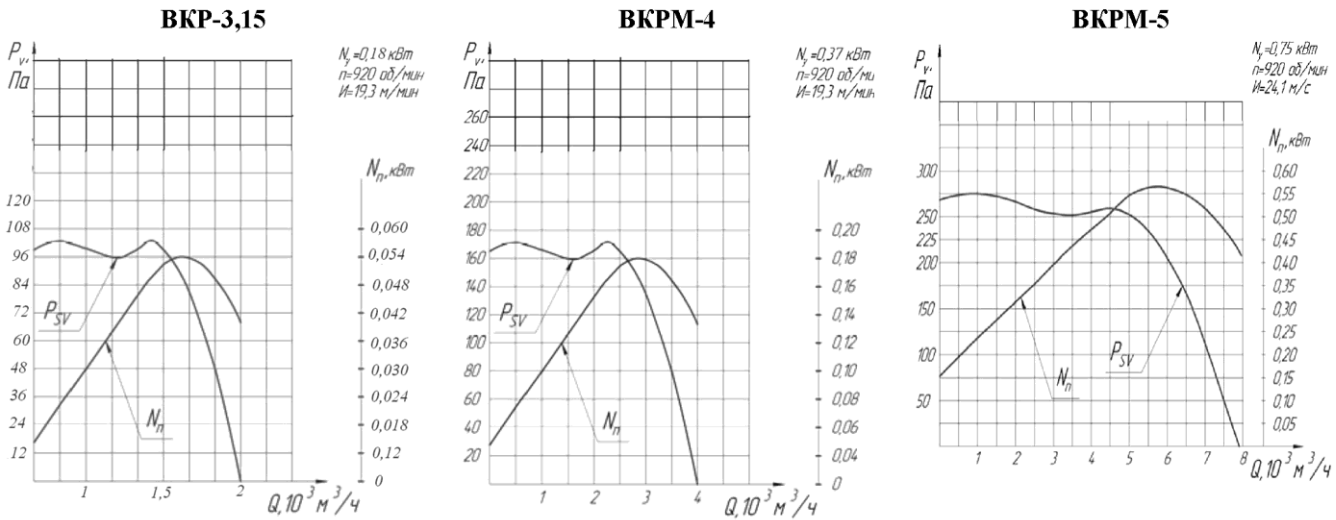

БКРМ-6,3

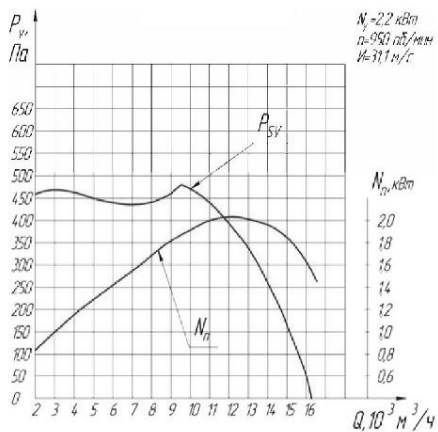

БКРМ-8

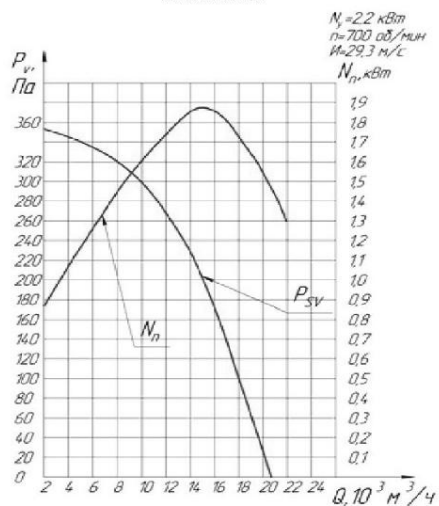

БКРМ-10

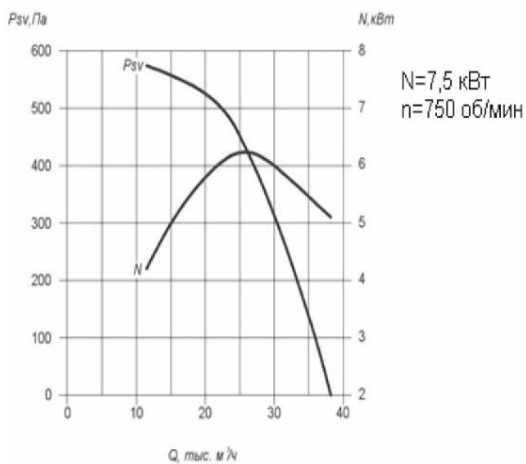

БКРМ-12,5

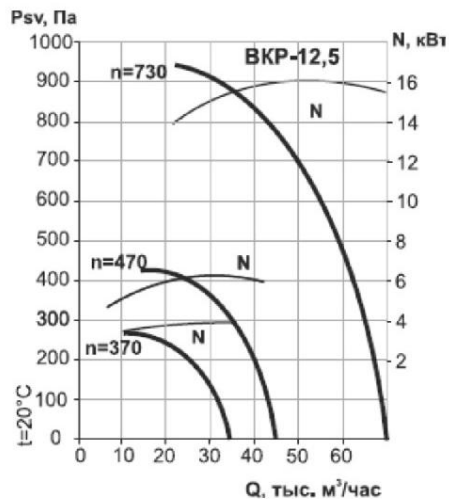

ВЕНТИЛЯТОРЫ РАДИАЛЬНЫЕ

ВЦ 5-35, ВЦ 5-45

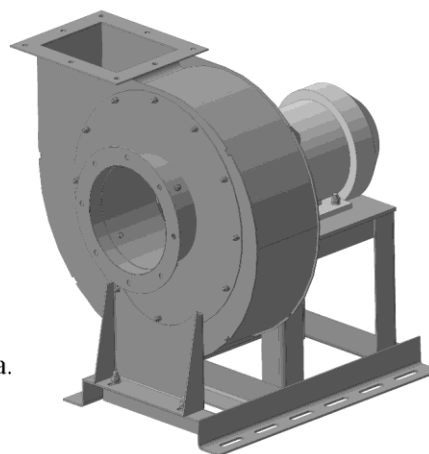

ОБЩИЕ СВЕДЕНИЯ:

- среднего давления;
 - конструктивное исполнение 1 по ГОСТ 5976-90;
 - одностороннего всасывания;
 - корпус спиральный неповоротный*;
 - назад загнутые лопатки;
 - количество лопаток – 9 для ВЦ5-35, 10-для ВЦ5-45;
 - направление вращения – правое и левое.
- * положение корпуса 0° (Пр0 или Л0). По индивидуальному заказу вентиляторы могут быть изготовлены с другим положением корпуса.

НАЗНАЧЕНИЕ:

- системы пневмотранспорта в размольном отделении мукомольных заводов;
- стационарные системы вентиляции, кондиционирования, воздушного отопления;
- для других санитарно-технических целей.

ВАРИАНТЫ ИЗГОТОВЛЕНИЯ:

Общего назначения и коррозионно-стойкие (ТУ 4861-069-02962743-2012):

- из углеродистой стали; - К1;

Взрывозащищенные (ТУ 4861-068-02962743-2012):

- Р; - РК1.

УСЛОВИЯ ЭКСПЛУАТАЦИИ:

- Вентиляторы эксплуатируются в условиях умеренного (У) и тропического (Т) климата второй и третьей категории размещения по ГОСТ 15150. При обеспечении защиты двигателя от атмосферных воздействий допускается использование вентиляторов в условиях умеренного климата первой категории размещения.
- Температура окружающей среды от минус 40°С до 40°С (45°С для вентиляторов тропического исполнения).
- Температура среды, перемещаемой вентиляторами, до 80°С.
- **Допускается комплектация двигателями других серий, соответствующих по мощности, частоте вращения и напряжению.** Допускается комплектация двигателями большей мощности при той же частоте вращения колеса, аэродинамические характеристики при этом не меняются.

АКУСТИЧЕСКИЕ ХАРАКТЕРИСТИКИ

Акустические характеристики, измеренные со стороны нагнетания на номинальном режиме работы вентиляторов ВЦ5-35 и ВЦ5-45

Типоразмер вентилятора	n, об/мин	Суммарный уровень звуковой мощности, дБ, не более	Октавные уровни звуковой мощности дБ в полосах среднегеометрических частот, Гц, не более							
			63	125	250	500	1000	2000	4000	8000
ВЦ5-35-3,55	2920	87	75	79	80	83	82	81	79	72
ВЦ5-35-4	2920	89,5	77	81	82	85	84	83	82	77
ВЦ5-35-8	1450	95	88	90	92	92	91	90	87	81
ВЦ5-35-8-02	1450	96	89	91	93	93	92	91	88	82
ВЦ5-35-8,5	1450	97	90	92	94	95	93	92	89	83
ВЦ5-45-4,25	2900	96	86	88	92	94	91	89	85	81
ВЦ5-45-8	1450	103	97	101	103	100	98	94	90	88
ВЦ5-45-8,5	1450	104	98	102	104	101	99	95	91	89

На стороне всасывания уровни звуковой мощности на 3 дБ ниже уровней, приведенных в таблице.

На границах рабочего участка аэродинамической характеристики уровни звуковой мощности на 3 дБ выше уровня звуковой мощности, соответствующего номинальному режиму работы вентилятора.

ГАБАРИТНЫЕ И ПРИСОЕДИНИТЕЛЬНЫЕ РАЗМЕРЫ

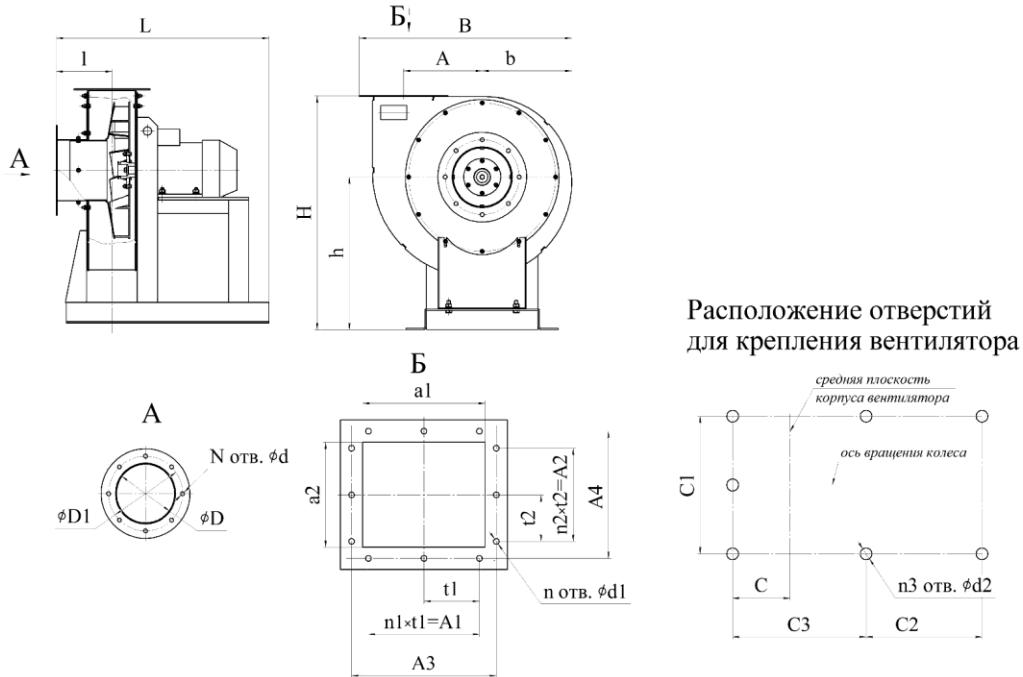

Расположение отверстий для крепления вентилятора

Обозначение вентилятора	Размеры в мм																												
	h	H	l	L	A	B	b	D	D1	d	d1	d2	a1	a2	A1	A2	A3	A4	t1	t2	C	C1	C2	C3	N	n	n1	n2	n3
ВЦ5-35-3,55	335	586	142	478	205	580	260	139	182	11,5	11,5	11	156	97	112	-	200	141	112	112	92	360	170	146	8	6	1	-	6
ВЦ5-35-4	400	640	165	630	233	629	265	175	219	11,5	11,5	14	175	138	112	112	219	182	112	112	92	390	200	189	8	8	1	1	6
ВЦ5-35-8	750	1365	217	852	575	1400	643	352	405	11,5	11,5	14	394	246	375	250	448	300	125	125	161	810	330	313	8	12	3	1	7
ВЦ5-35-8-02	750	1365	217	852	575	1400	643	352	405	11,5	11,5	14	394	246	375	250	448	300	125	125	161	810	330	313	8	12	3	1	7
ВЦ5-35-8,5	750	1365	217	852	575	1400	643	352	405	11,5	11,5	14	394	246	375	250	448	300	125	125	161	810	330	313	8	12	3	1	7
ВЦ5-45-4,25	448	730	179,5	663	268	737	270	221	265	11,5	11,5	14	221	175	112	112	265	219	112	112	110	390	230	228	8	8	1	1	7
ВЦ5-45-8	800	1418	270	948	536	1460	658	444	497	11,5	11,5	14	443	351	375	250	497	405	125	125	208	870	320	418	12	14	3	2	7
ВЦ5-45-8,5	800	1418	270	1078	536	1460	658	444	497	11,5	11,5	14	443	351	375	250	497	405	152	152	208	870	360	418	12	14	3	2	7

ТЕХНИЧЕСКИЕ ХАРАКТЕРИСТИКИ

Вентиляторы ВЦ5-35 и ВЦ5-45 общего назначения и коррозионно-стойкие

Типоразмер вентилятора	Конструктивное исполнение	Мощность, кВт	Частота вращения рабочего колеса, об/мин	Тип электродвигателя	Параметры в рабочей зоне		Масса, кг, не более	Виброизоляторы	
					Производительность, 10 ³ м ³ /час	Полное давление, Па		Тип	Количество
ВЦ5-35-3,55	1	0,75	2920	АИР71А2	0,5-0,9	1870-1600	58	ДО-39	4
		1,1	2920	АИР71В2	0,5-1,75	1870-1300	59	ДО-39	4
ВЦ5-35-4	1	2,2	2920	АИР80В2	0,85-2,3	2720-1970	67	ДО-39	5
ВЦ5-35-8	1	11	1450	АИР132М4	5,0-12,0	2900-2060	363	ДО-42	4
ВЦ5-35-8-02	1	11	1450	АИР132М4	4,5-12,2	3140-2260	363	ДО-42	4
ВЦ5-35-8,5	1	11	1450	АИР132М4	4,5-11,5	3300-2360	373	ДО-42	4
ВЦ5-45-4,25	1	4	2900	АИР100S2	1,7-4,5	2750-1900	115	ДО-40	4
ВЦ5-45-8	1	11	1450	АИР132М4	6,5-12,5	2650-2300	367	ДО-42	4
ВЦ5-45-8,5	1	15	1450	АИР160S4	8,0-17,0	3140-2300	382	ДО-42	4

Вентиляторы ВЦ5-35 и ВЦ5-45 взрывозащищенные

Типоразмер вентилятора	Конструктивное исполнение	Мощность, кВт	Частота вращения рабочего колеса, об/мин	Тип электродвигателя	Параметры в рабочей зоне		Масса, кг, не более	Виброизоляторы	
					Производительность, 10 ³ м ³ /час	Полное давление, Па		Тип	Количество
ВЦ5-35-3,55	1	0,75	2920	АИМ71А2	0,5-0,9	1870-1600	66	ВР-201	6
		1,1	2920	АИМ71В2	0,5-1,75	1870-1300	67	ВР-201	6
ВЦ5-35-4	1	2,2	2920	АИМ80В2	0,85-2,3	2720-1970	94	ВР-201	6
ВЦ5-35-8	1	11	1450	АИМ132М4	5,0-12,0	2900-2060	403	ВР-203	6
ВЦ5-35-8-02	1	11	1450	АИМ132М4	4,5-12,2	3140-2260	403	ВР-203	6
ВЦ5-35-8,5	1	11	1450	АИМ132М4	4,5-11,5	3300-2360	413	ВР-203	6
ВЦ5-45-4,25	1	4	2900	АИМ100S2	1,7-4,5	2750-1900	145	ВР-202	6
ВЦ5-45-8	1	11	1450	АИМ132М4	6,5-12,5	2650-2300	407	ВР-203	6
ВЦ5-45-8,5	1	15	1450	АИМ160S4	8,0-17,0	3140-2300	476	ВР-203	6

АЭРОДИНАМИЧЕСКИЕ ХАРАКТЕРИСТИКИ

ВЦ5-35-3,55

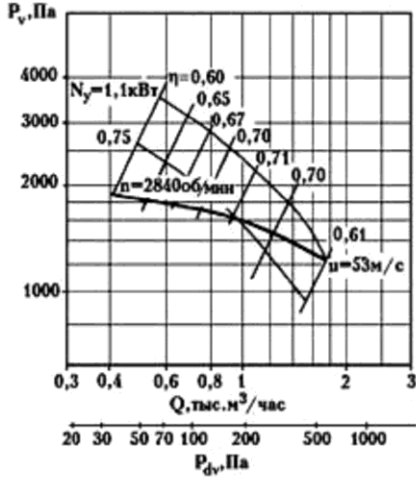

ВЦ5-35-4

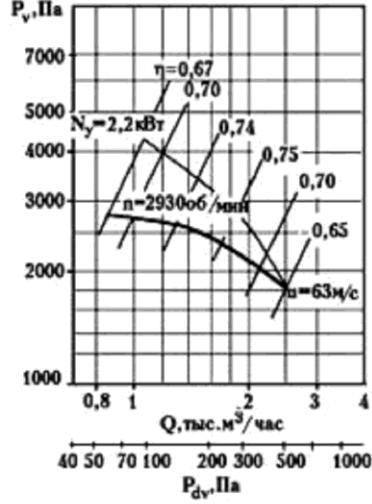

ВЦ5-35-8

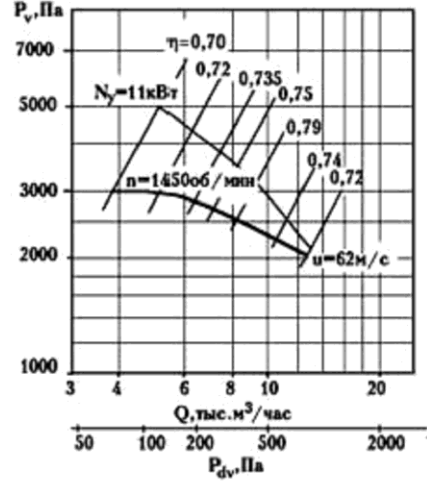

ВЦ5-35-8-02

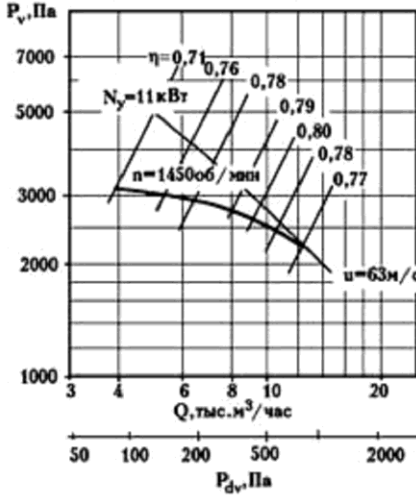

ВЦ5-35-8,5

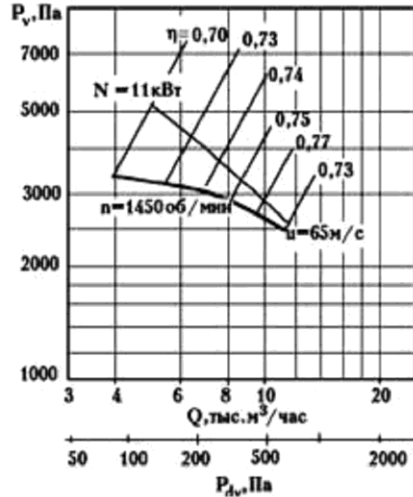

ВЦ5-45-4,25

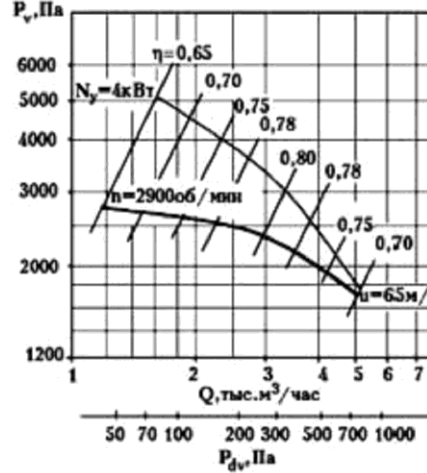

ВЦ5-45-8

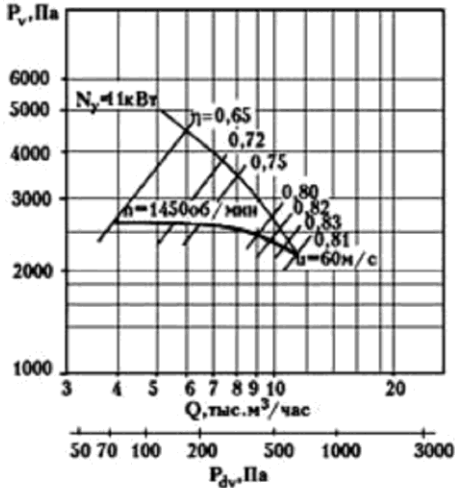

ВЦ5-45-8,5

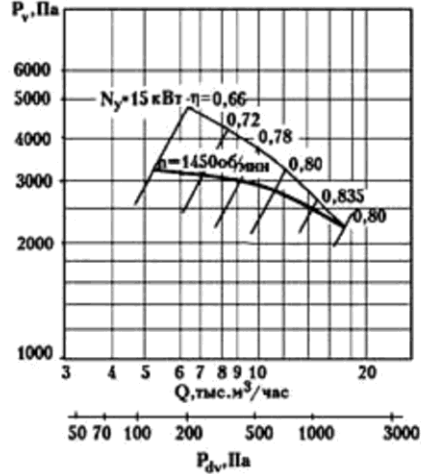

ВЕНТИЛЯТОРЫ РАДИАЛЬНЫЕ ВР9-55

ОБЩИЕ СВЕДЕНИЯ:

- среднего давления;
- конструктивное исполнение 5 по ГОСТ 5976-90;
- одностороннего всасывания;
- корпус спиральный поворотный;
- вперед загнутые лопатки;
- количество лопаток – 32;
- направление вращения – правое и левое.

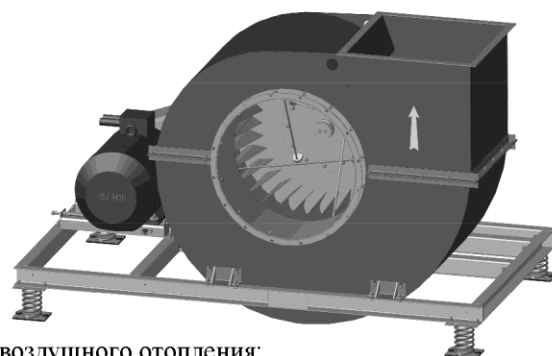

НАЗНАЧЕНИЕ:

- стационарные системы вентиляции, кондиционирования, воздушного отопления;
- технологические установки различного назначения и другие санитарно-технические цели.

ВАРИАНТЫ ИЗГОТОВЛЕНИЯ:

ТУ 4861-064-02962743-2010:

- из углеродистой стали;
- из коррозионно-стойкой стали (К1).

УСЛОВИЯ ЭКСПЛУАТАЦИИ:

- Вентиляторы эксплуатируются в условиях умеренного (У) и тропического (Т) климата второй и третьей категории размещения по ГОСТ 15150. При обеспечении защиты двигателя от атмосферных воздействий допускается использование вентиляторов в условиях умеренного климата первой категории размещения.
- Температура окружающей среды от минус 40°C до 40°C (45°C для вентиляторов тропического исполнения).
- Температура среды, перемещаемой вентиляторами, до 80°C.
- **Работа вентилятора без дросселирующей заслонки ЗАПРЕЩАЕТСЯ** во избежание перегрева электродвигателя.
- **Допускается комплектация двигателями других серий, соответствующих по мощности, частоте вращения и напряжению.** Допускается комплектация двигателями большей мощности при той же частоте вращения колеса, аэродинамические характеристики при этом не меняются.

ПОЛОЖЕНИЯ КОРПУСА ВЕНТИЛЯТОРА

Вид со стороны всасывания

Правого вращения

Пр0°

Пр45°

Пр90°

Пр135°

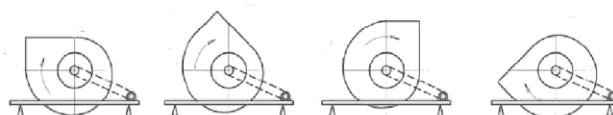

Левого вращения

Л0°

Л45°

Л90°

Л135°

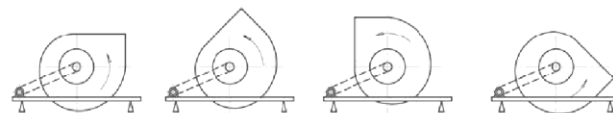

АКУСТИЧЕСКИЕ ХАРАКТЕРИСТИКИ

Вентилятор	Частота вращения рабочего колеса, об/мин	Октавные уровни звуковой мощности, дБ в полосах среднегеометрических частот, Гц, не более								Суммарный уровень звуковой мощности, дБ
		63	125	250	500	1000	2000	4000	8000	
ВР 9-55-10	580	97	98	102	104	100	96	91	83	108
	640	100	101	105	107	103	99	94	86	111
	720	103	104	108	110	106	102	97	89	114
	775	105	106	110	112	108	104	99	91	116
	820	106	107	111	113	109	105	100	92	117
ВР 9-55-12,5	485	96	97	101	103	99	95	90	82	107
	610	104	105	109	111	107	103	98	90	115

На стороне всасывания уровни звуковой мощности на 3 дБ ниже уровней, приведенных в таблице.

На границах рабочего участка аэродинамической характеристики уровни звуковой мощности на 3 дБ выше уровня звуковой мощности, соответствующего номинальному режиму работы вентилятора.

ГАБАРИТНЫЕ И ПРИСОЕДИНИТЕЛЬНЫЕ РАЗМЕРЫ

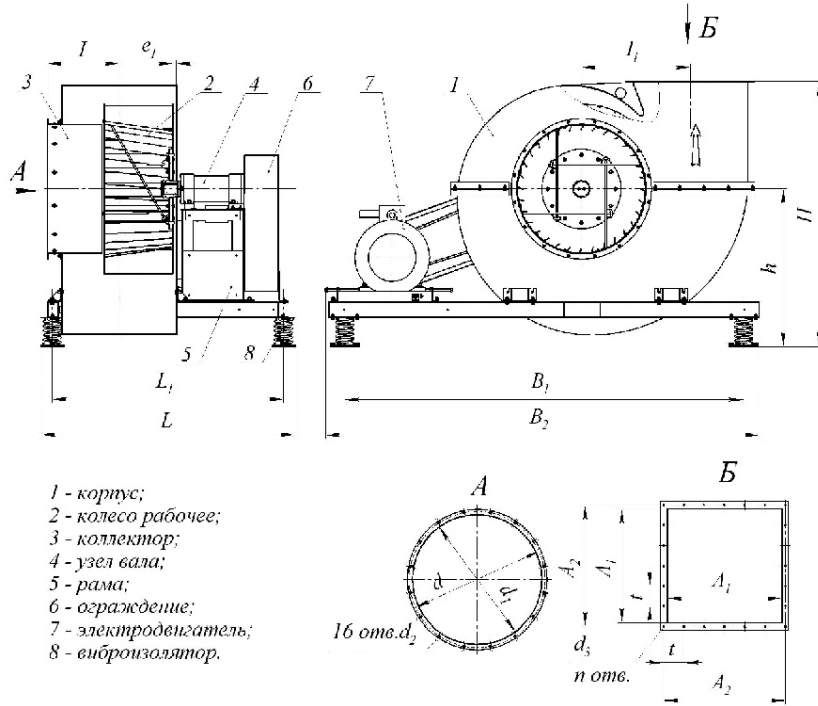

Обозначение вентилятора	Размеры в мм																
	L	L ₁	B ₁	B ₂	II	h	I	I ₁	d	d ₁	d ₂	d ₃	t	A ₁	A ₂	e	n
ВР 9-55-10	1510	1370	2360	2570	1565	930	425	645	845	800	13	13	150	700	750	10	22
ВР 9-55-12,5	1880	1710	2950	3210	1955	1165	530	805	1006	950	13	13	150	846	900	12	26

ТЕХНИЧЕСКИЕ ХАРАКТЕРИСТИКИ

Типоразмер вентилятора	Конструктивное исполнение	Относительный диаметр колеса	Мощность электродвигателя, кВт	Частота вращения рабочего колеса, об/мин	Тип электродвигателя	Параметры в рабочей зоне			Виброизоляторы	
						Производительность, 10 ³ м ³ /час	Полное давление, Па	Масса, кг, не более	Тип	Количество
ВР 9-55-10 ВР 9-55-10К1	5	1,0	18,5	580	АИР180М6	21-38	920-1060	1450,0	ДЮ-45	4
			22	640	АИР200М6	24-38	1130-1280	1475,0		
			30	720	АИР200L6	26-41	1420-1610	1500,0		
			45	775	АИР250S6	28-56	1640-1870	1680,0		
			55	820	АИР250М6	30-68	1900-2100	1700,0		
ВР 9-55-12,5 ВР 9-55-12,5К1	5	1,0	30	485	АИР200L6	32-69	980-1090	1600,0	ДЮ-45	6
			37	485	АИР225М6	32-78	980-1090	1660,0		
			45	610	АИР250S6	39-47	1550-1690	1810,0		
			55	610	АИР250М6	39-90	1550-1690	1830,0		

АЭРОДИНАМИЧЕСКИЕ ХАРАКТЕРИСТИКИ

ВР 9-55-10

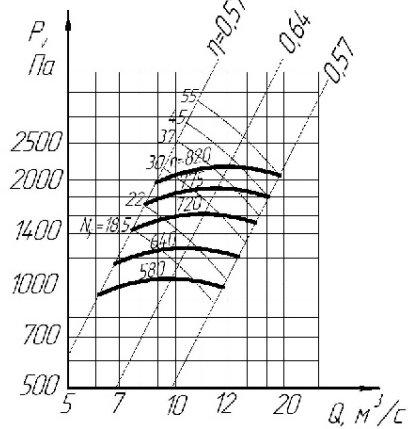

ВР 9-55-12,5

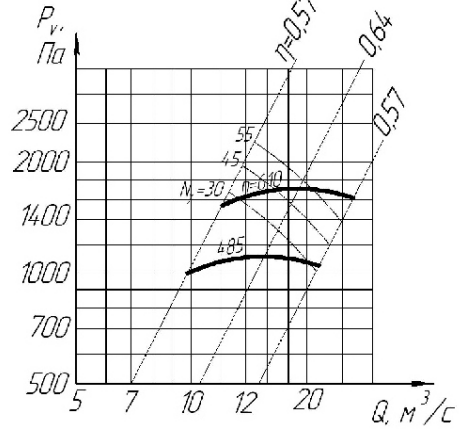

ВЕНТИЛЯТОР ЦЕНТРОБЕЖНЫЙ В-3

ОБЩИЕ СВЕДЕНИЯ:

- среднего давления;
- конструктивное исполнение 1 по ГОСТ 5976-90;
- одностороннего всасывания;
- количество лопаток – 32;
- направление вращения – правое и левое.

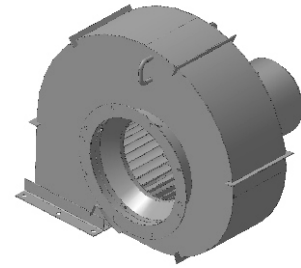

НАЗНАЧЕНИЕ:

- служит для обдува с целью охлаждения электродвигателя постоянного тока типа ДПВ 200 мощностью 200 кВт, предназначенного для привода механизмов на экскаваторах ЭКГ-10, ЭКГ-8И.

УСЛОВИЯ ЭКСПЛУАТАЦИИ:

- Вентиляторы эксплуатируются в условиях умеренного (У) и тропического (Т) климата второй категории размещения по ГОСТ 15150. При обеспечении защиты двигателя от атмосферных воздействий допускается использование вентиляторов в условиях умеренного и тропического климата первой категории размещения.
- Температура окружающей среды от минус 40°C до 40°C (45°C для вентиляторов тропического исполнения).
- Температура среды, перемещаемой вентиляторами, до 80°C.
- **Допускается комплектация двигателями других серий, соответствующих по мощности, частоте вращения и напряжению.** Допускается комплектация двигателями большей мощности при той же частоте вращения колеса, аэродинамические характеристики при этом не меняются.

ГАБАРИТНЫЕ И ПРИСОЕДИНИТЕЛЬНЫЕ РАЗМЕРЫ

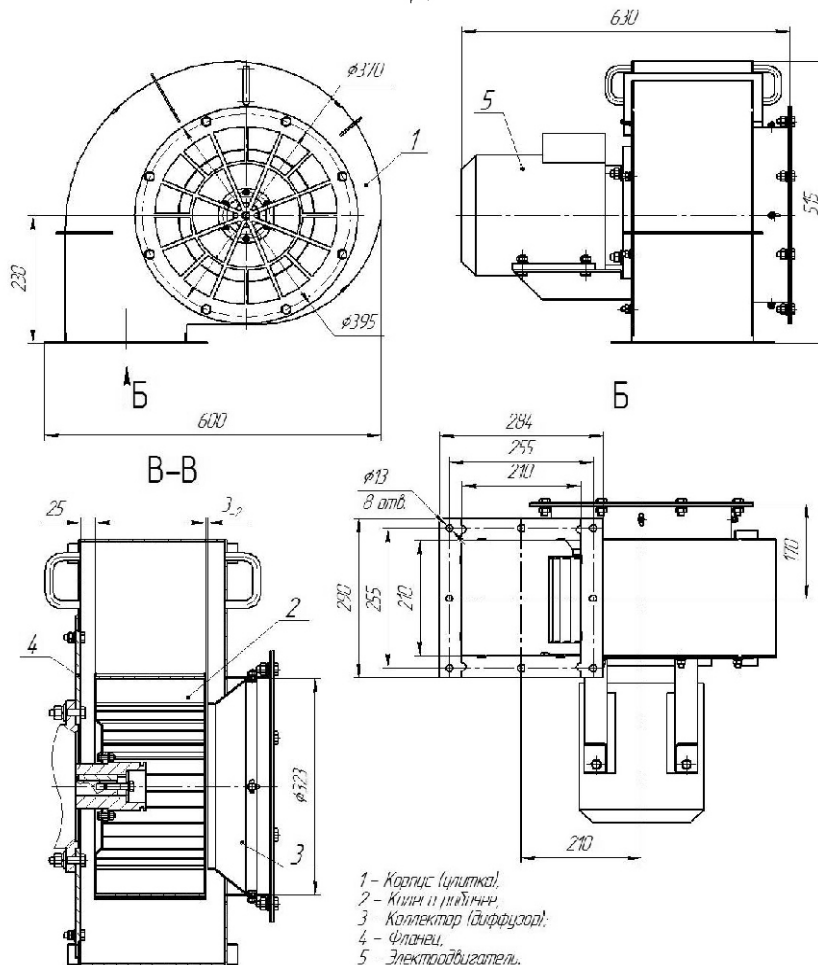

ТЕХНИЧЕСКИЕ ХАРАКТЕРИСТИКИ

Типоразмер вентилятора	Конструктивное исполнение	D/D _т	Двигатель		Частота вращения рабочего колеса, об/мин	Параметры в рабочей зоне		Масса, не более, кг
			Типоразмер	Мощность, кВт		Производи тельность, ×10 ³ м ³ / час	Полное давление, Па	
В-3	I	1,05	АИР100S4	3,0	1500	2,20-6,10	780-930	77,0
		1,0	АИР90L4	2,2	1500	2,20-4,80	780-900	73,0

Аэродинамические и шумовые характеристики вентиляторов В-3 соответствуют характеристикам вентиляторов ВЦ 14-46-3,15.

ВЕНТИЛЯТОР РАДИАЛЬНЫЙ АВД-3,5

ОБЩИЕ СВЕДЕНИЯ:

- среднего давления;
- конструктивное исполнение 5 по ГОСТ 5976-90;
- одностороннего всасывания;
- количество лопаток – 12;
- направление вращения – правое и левое.

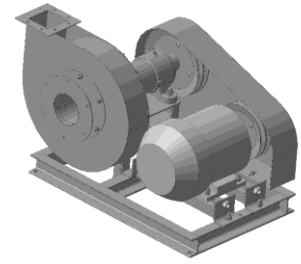

НАЗНАЧЕНИЕ:

- предназначены для перемещения невзрывоопасных и неагрессивных газозвушных смесей (воздух) в системах вентиляции и воздушного отопления производственных, общественных и жилых зданий, в технологических процессах.

УСЛОВИЯ ЭКСПЛУАТАЦИИ:

- Вентиляторы эксплуатируются в условиях умеренного (У) и тропического (Т) климата второй категории размещения по ГОСТ 15150. При обеспечении защиты двигателя от атмосферных воздействий допускается использование вентиляторов в условиях умеренного и тропического климата первой категории размещения.
- Температура окружающей среды от минус 40°C до 40°C (45°C для вентиляторов тропического исполнения).
- Температура среды, перемещаемой вентиляторами, до 80°C.
- Допускается комплектация двигателями других серий, соответствующих по мощности, частоте вращения и напряжению. Допускается комплектация двигателями большей мощности при той же частоте вращения колеса, аэродинамические характеристики при этом не меняются.

ПОЛОЖЕНИЯ КОРПУСА ВЕНТИЛЯТОРА

Вид со стороны всасывания

Левое вращения

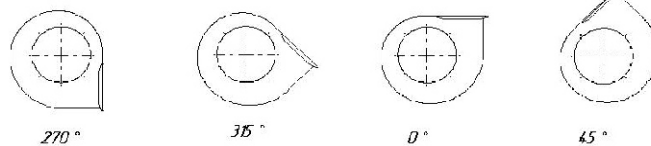

Правое вращения

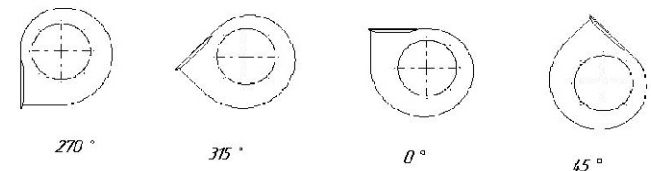

АЭРОДИНАМИЧЕСКИЕ ХАРАКТЕРИСТИКИ

вентилятора АВД-3,5

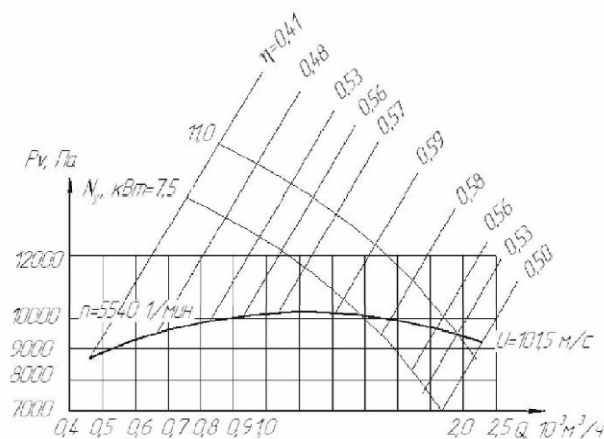

ГАБАРИТНЫЕ И ПРИСОЕДИНИТЕЛЬНЫЕ РАЗМЕРЫ

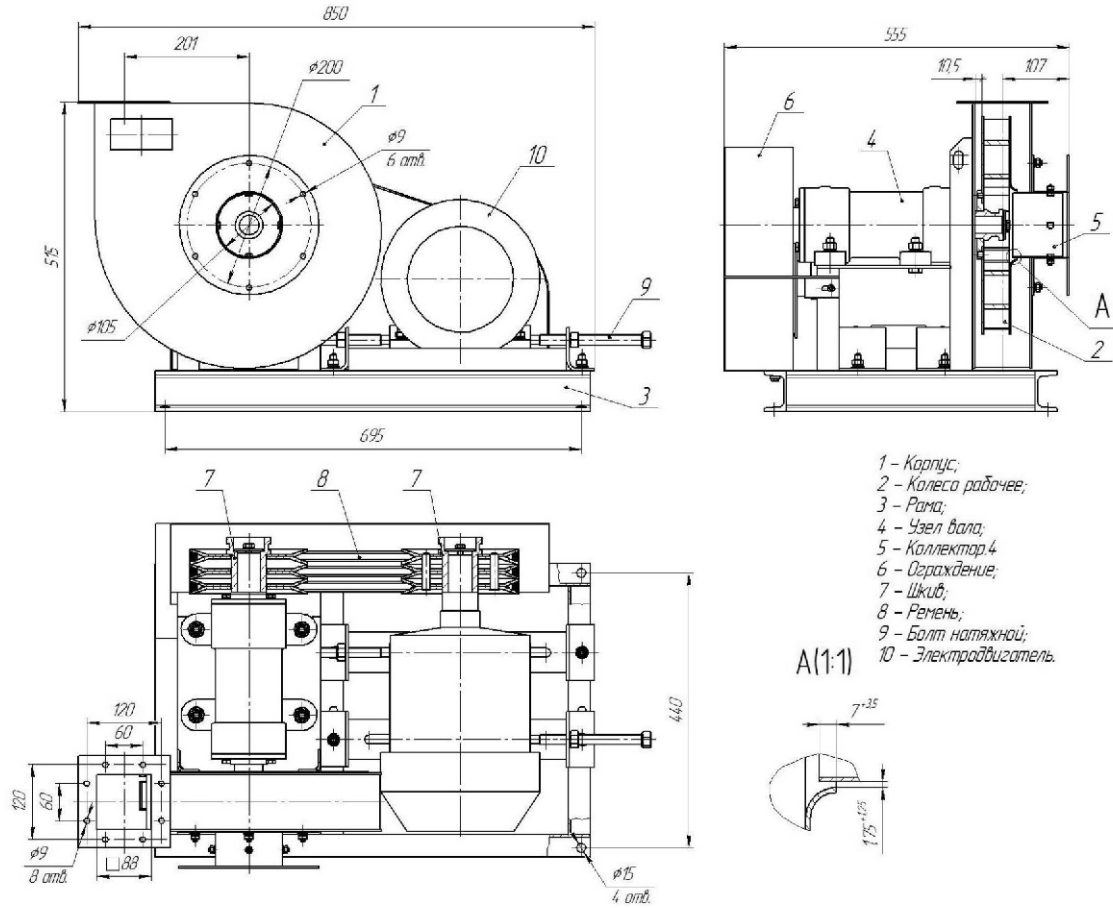

Вентилятор состоит из корпуса, рабочего колеса, рамы с тумбой, на которую установлен шпиндельный узел связанный ремённой передачей с электродвигателем. Ремённая передача закрыта ограждением.

ТЕХНИЧЕСКИЕ ХАРАКТЕРИСТИКИ

Типоразмер вентилятора	Конструктивное исполнение	Двигатель			Параметры в рабочей зоне			Виброизоляторы	
		Типоразмер	Мощность, кВт	Частота вращения рабочего колеса, об/мин	Производительность, м ³ /с	Полное давление, Па	Масса не более, кг	Тип	Количество
АВД-3,5	05	АИР112М2	7,5	5500	0,46-1,48	8700-10000	130,0	ДО-40	4

ВЕНТИЛЯТОР ДУТЬЕВОЙ ВД 4-37

ОБЩИЕ СВЕДЕНИЯ:

- конструктивное исполнение – 5 по ГОСТ 5976-90;
- одностороннего всасывания;
- количество лопаток – 32;
- направление вращения – правое и левое.

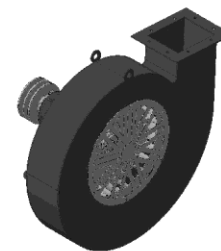

НАЗНАЧЕНИЕ:

- вентилятор входит в состав стационарных и передвижных паровых установок и предназначен для подачи воздуха в камеры сжигания котлов, а также используется в системах вентиляции и кондиционирования воздуха и т.п.

УСЛОВИЯ ЭКСПЛУАТАЦИИ:

- Вентиляторы эксплуатируются в условиях умеренного (У) климата первой категории размещения по ГОСТ 15150.
- Температура окружающей среды от минус 40°C до 40°C.
- Температура перемещаемых газов не более 80°C.

ГАБАРИТНЫЕ И ПРИСОЕДИНИТЕЛЬНЫЕ РАЗМЕРЫ

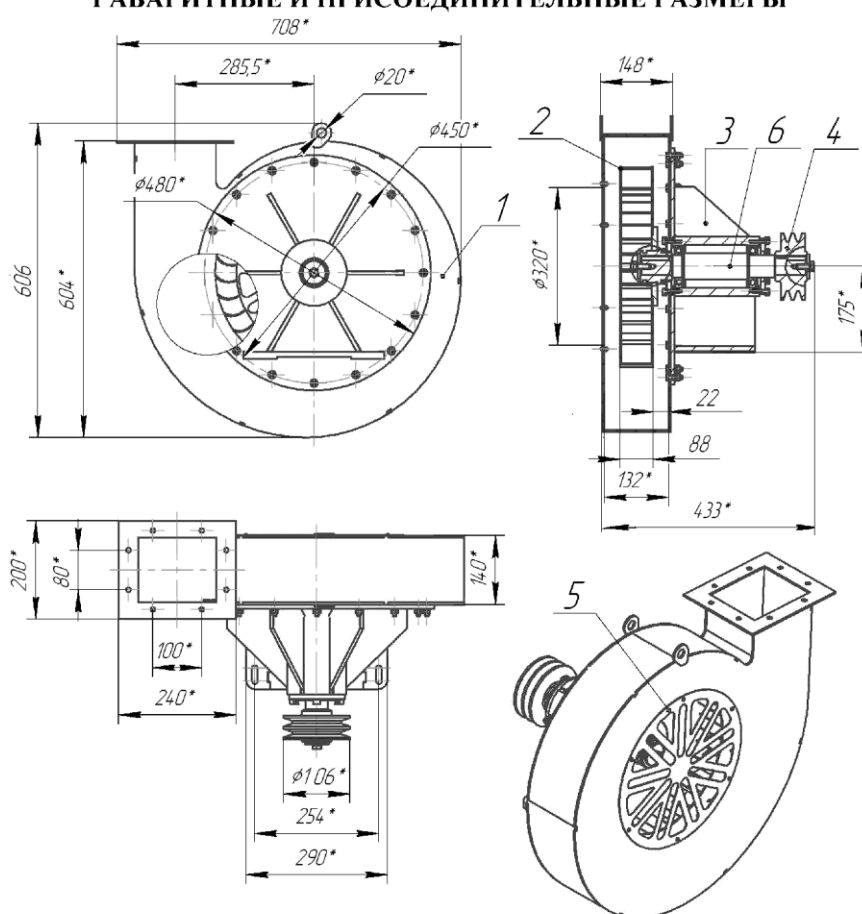

КОНСТРУКТИВНЫЕ ОСОБЕННОСТИ

- Корпус имеет прямоугольный фланец для присоединения вентилятора к отводящим трубам.
- Рабочее колесо установлено на шпинделе и вращается с частотой до 3000 об/мин.
- Электродвигателем данная модель не оснащена ввиду особенностей конструкции самой установки: привод установки осуществляется от двигателя автомобиля (в ППУА) либо от автономного дизельного генератора (СПУ).

ВЕНТИЛЯТОРЫ РАДИАЛЬНЫЕ ДЛЯ ДЫМОУДАЛЕНИЯ ВР 280-46-4...8ДУ

ОБЩИЕ СВЕДЕНИЯ:

- низкого и среднего давления;
- конструктивное исполнение 1 по ГОСТ 5976;
- одностороннего всасывания;
- корпус спиральный поворотный;
- количество лопаток – 32;
- направление вращения – правое и левое.



НАЗНАЧЕНИЕ:

- для систем вытяжной противодымной вентиляции производственных, административных, жилых, и других зданий, кроме категории А и Б по НПБ 105-95 ГПС МВД РФ.

ВАРИАНТЫ ИЗГОТОВЛЕНИЯ:

- с рабочим колесом из коррозионно-жаростойкой стали (исполнение 01) для удаления при пожаре дымовоздушных смесей температурой до 600°C в течение 90 минут;
- с рабочим колесом из углеродистой стали с теплостойким покрытием (исполнение 02) для удаления при пожаре дымовоздушных смесей температурой до 400°C в течение 120 минут.

УСЛОВИЯ ЭКСПЛУАТАЦИИ:

- Вентиляторы эксплуатируются в условиях умеренного (У) климата второй категории размещения по ГОСТ 15150. При условии предохранения двигателя от воздействия атмосферных осадков и прямого солнечного излучения допускается эксплуатировать в условиях «У» первой категории размещения.
- Температура окружающей среды от минус 40°C до 40°C.
- Вентиляторы используют для перемещения невзрывоопасных дымовоздушных смесей, не содержащих взрывчатых веществ, волокнистых и липких материалов, токопроводящей пыли, агрессивных газов и паров в концентрациях, разрушающих металлы и изоляцию, с запыленностью не более 10 мг/м³.
- Работа вентилятора без дросселирующей заслонки **ЗАПРЕЩАЕТСЯ** во избежание перегрева электродвигателя.
- Допускается комплектация двигателями других серий, соответствующих по мощности, частоте вращения и напряжению. Допускается комплектация двигателями большей мощности при той же частоте вращения колеса, аэродинамические характеристики при этом не меняются.

ПОЛОЖЕНИЯ КОРПУСА ВЕНТИЛЯТОРА

Вид со стороны всасывания

Правого вращения

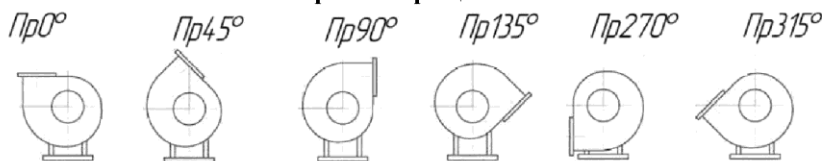

Левого вращения

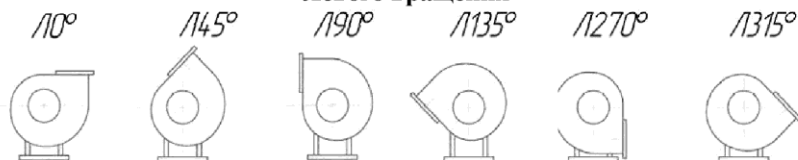

АКУСТИЧЕСКИЕ ХАРАКТЕРИСТИКИ
Акустические характеристики, измеренные со стороны нагнетания
на номинальном режиме работы вентилятора ВР 280-46

Типоразмер вентилятора	п. об/мин	Суммарный уровень звуковой мощности, дБ не более	Октавные уровни звуковой мощности, дБ, в полосах среднегеометрических частот, Гц, не более							
			63	125	250	500	1000	2000	4000	8000
ВР280-46-4ДУ	920	90	79	82	84	86	82	78	73	65
	1440	101	90	80	95	97	93	89	84	76
ВР280-46-5ДУ	920	98	87	91	92	94	90	86	81	73
	1390	108	97	88	102	104	100	96	91	83
ВР280-46-6,3ДУ	920	99	88	89	93	95	91	87	82	74
	1460	107	96	97	101	103	99	95	90	82
ВР280-46-8ДУ	960	107	96	97	101	103	99	95	90	82
	1460	114	103	104	108	110	106	102	97	89

На стороне всасывания уровни звуковой мощности на 3 дБ ниже уровней, приведенных в таблице.

На стороне рабочего участка аэродинамической характеристики уровни звуковой мощности на 3 дБ выше уровня звуковой мощности, соответствующего номинальному режиму работы вентилятора.

ГАБАРИТНЫЕ И ПРИСОЕДИНИТЕЛЬНЫЕ РАЗМЕРЫ

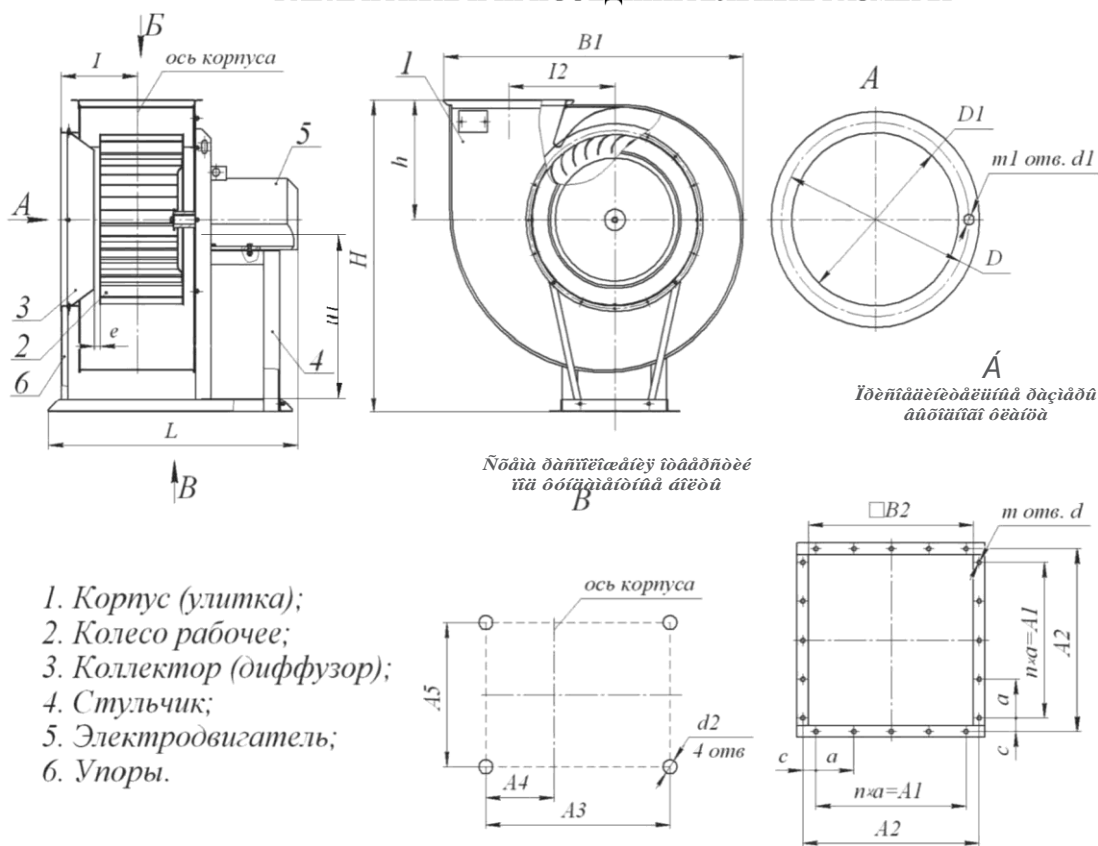

Габаритные и присоединительные размеры в мм

Типоразмер вентилятора	B1	I2	L, не более	I	H, не более	h	D1	D	m1	d1	A2	□B2	c	a	A1	m	n	d	A4	A3	A5	d2	e	H1
ВР280-46-4ДУ	751	268	830	200	807	281	410	430	8	7×14	310	280	55	100	200	12	2	7	80	450	370	12×40	2 ⁺² _{-0,3}	394
ВР280-46-5ДУ	895	315	1110	244	998	330	510	530	16	7×14	380	350	40	100	300	16	3	9	95	500	410	14×50	2,5 ^{+2,5} _{-0,5}	488
ВР280-46-6,3ДУ	1150	408	1300	295	1290	442	640	660	16	7×14	470	440	37	100	400	20	4	7	184	650	460	14×50	3,15 ⁺³ ₋₁	608
ВР280-46-8ДУ	1455	522	1600	350	1461	540	820	850	16	7×14	600	560	75	150	450	16	3	12	204 60	650 770	606	14×50	4 ⁺⁴ ₋₂	738

ТЕХНИЧЕСКИЕ ХАРАКТЕРИСТИКИ

Типоразмер вентилятора	D/D _н	Мощность, кВт	Частота вращения рабочего колеса, об/мин	Тип электродвигателя	Параметры в рабочей зоне			Масса, кг, не более	Вибро-изоляторы				
					Производительность, 10 ³ м ³ /час	Полное давление, Па			Тип	Количество			
						+20°C	+400°C				-600°C		
1	2	3	4	5	6	7	8	9	10	11	12		
ВР280-46-4/У-01 ВР280-46-4/У-02	0,95	1,1	930	АИР80В6	2,23-3,7	457-550	199-239	154-185	80,0	ДЮ-40	4		
		1,5	925	АИР90L6	3,70-4,55	555-580	241-252	186-195	105,5				
		2,2	925	АИР100L6	4,55-6,03	570-590	248-256	192-198	120,8				
		3,0	1395	АИР100S4	3,46-4,67	1085-1230	472-535	365-413	120,8				
		4,0	1425	АИР100L4	4,67-5,96	1230-1310	535-570	413-440	120,8				
	5,5	1450	АИР112М4	5,96-8,44	1340-1360	583-592	450-457	137,5	5				
	1,0	1,1	930	АИР80В6	2,65-3,60	506-580	220-252	170-195	80,0		ДЮ-40	4	
		1,5	925	АИР90L6	3,60-4,45	585-635	254-276	197-213	105,5				
		2,2	925	АИР100L6	4,45-6,60	648-655	282-285	218-220	120,8				
		4,0	1425	АИР100L4	4,17-5,66	1230-1400	535-609	413-470	120,8				
		5,5	1450	АИР112М4	5,66-7,63	1425-1545	620-672	479-519	137,5				
	7,5	1455	АИР132S4	7,63-10,3	1530-1565	666-681	514-526	199,5	5				
	1,05	1,5	925	АИР90L6	3,04-4,45	565-645	246-281	190-217	105,5	ДЮ-40		4	
		2,2	925	АИР100L6	4,45-6,37	670-720	291-313	225-242	120,8				
		3,0	960	АИР112МА6	6,37-7,96	720-735	313-320	242-247	137,5				
		4,0	1425	АИР100L4	4,63-5,47	1300-1380	566-600	437-464	120,8				
		5,5	1450	АИР112М4	5,47-7,43	1410-1525	613-663	474-512	137,5				
		7,5	1455	АИР132S4	7,43-8,90	1570-1665	683-724	528-559	199,5				
		11,0	1440	АИР132М4	8,90-12,22	1630-1675	709-729	548-563	199,5		5		
	ВР280-46-5/У-01 ВР280-46-5/У-02	0,95	3,0	960	АИР112МА6	5,30-7,20	830-940	361-409	279-316		169,0	ДЮ-41	4
			4,0	960	АИР112МВ6	7,20-9,40	950-980	413-426	319-329		169,0		
5,5			950	АИР132S6	9,40-12,0	1000-1020	435-444	336-343	160,0				
11,0			1440	АИР132М4	8,10-12,0	1980-2220	861-966	665-746	229,0				
15,0			1460	АИР160S4	12,0-15,0	2220-2320	966-1009	746-780	253,0				
1,0		18,5	1460	АИР160М4	15,0-18,0	2320-2360	1009-1027	780-793	253,0				
		4,0	960	АИР112МВ6	6,60-8,80	940-1050	409-457	316-353	169,0				
		5,5	950	АИР132S6	8,80-11,5	1070-1120	465-487	360-376	216,0				
		7,5	960	АИР132М6	11,5-14,0	1140-1150	496-500	383-386	229,0				
		11,0	1440	АИР132М4	9,40-11,0	2200-2380	957-1035	739-800	229,0				
1,05		15,0	1460	АИР160S4	11,0-14,5	2380-2500	1035-1088	800-840	253,0				
		18,5	1460	АИР160М4	14,5-17,0	2500-2540	1088-1105	840-853	253,0				
		22,0	1460	АИР180S4	17,0-19,0	2560-2580	1114-1122	860-867	316,0				
		30,0	1460	АИР180М4	19,0-21,1	2580-2660	1122-1157	867-894	361,0				
		4,0	960	АИР112МВ6	7,20-8,20	1025-1080	446-470	344-363	169,0				
1,05	5,5	950	АИР132S6	8,20-11,0	1100-1200	479-522	370-403	216,0					
	7,5	960	АИР132М6	11,0-14,0	1220-1270	531-552	410-427	229,0					
	11,0	970	АИР160S6	14,0-16,5	1270-1290	552-561	427-433	253,0					
	15,0	1460	АИР160S4	11,0-14,0	2430-2670	1057-1161	816-897	253,0					
	18,5	1460	АИР160М4	14,0-16,0	2670-2780	1161-1209	897-934	253,0					
	22,0	1460	АИР180S4	16,0-18,7	2800-2890	1218-1257	941-971	316,0					
	30,0	1460	АИР180М4	18,7-24,1	2890-2905	1257-1264	971-976	361,0					
ВР280-46-6,3ДУ-01 ВР280-46-6,3ДУ-02	0,95	4,0	710	АИР132S8	7,80-11,0	770-860	335-374	259-289	287,0	ДЮ-42	4		
		5,5	710	АИР132М8	11,0-14,5	850-900	370-392	286-302	287,0				
		7,5	960	АИР132М6	10,5-12,0	1400-1500	609-653	470-504	287,0				
		7,5	730	АИР160S8	14,5-18,3	920-940	400-409	309-316	298,0				
		11,0	970	АИР160S6	10,6-17,0	1440-1600	626-696	484-537	298,0				
	1	15,0	970	АИР160М6	17,0-21,0	1600-1640	696-713	537-551	328,0				
		18,5	970	АИР180М6	21,0-24,4	1650-1675	718-729	554-563	363,0				
		5,5	710	АИР132М8	8,2-14,0	840-960	365-418	282-323	287,0				
		7,5	730	АИР160S8	14,0-17,5	980-1020	426-444	329-343	298,0				
		11,0	730	АИР160М8	12,7-22,0	1020-1035	444-450	343-348	328,0				
	1,05	15,0	970	АИР160М6	16,0-21,0	1700-1790	740-779	571-601	328,0				
		18,5	970	АИР180М6	21,0-25,0	1800-1820	783-792	605-612	328,0				
		22,0	970	АИР200М6	25,0-28,5	1820-1840	792-800	612-618	448,0				
		5,5	710	АИР132М8	10,75-13,5	920-1000	400-435	309-336	287,0				
		7,5	730	АИР160S8	13,5-16,2	1040-1090	452-474	349-366	298,0				
1,05	11,0	730	АИР160М8	16,2-23,0	1090-1120	474-487	366-376	328,0					
	15,0	970	АИР160М6	14,6-19,0	1700-1900	740-827	571-638	328,0					
	18,5	970	АИР180М6	19,0-23,0	1900-1950	827-848	638-655	363,0					
	22,0	970	АИР200М6	23,0-26,5	1960-2000	853-870	659-672	488,0					
		30,0	970	АИР200L6	26,5-33,0	2000-2050	870-892	672-689	523,0	6			

1	2	3	4	5	6	7	8	9	10	11	12		
ВР280-46-8ДУ-01 ВР280-46-8ДУ-02	0,95	11,0	730	АИР160М8	16,6-19,5	1200-1270	522-552	403-427	420,0	ДО-42	4		
		15,0	730	АИР180М8	19,5-28,0	1270-1400	552-609	427-470	440,0				
		18,5	730	АИР200М8	28,0-31,0	1400-1430	609-622	470-480	643,0				
		22,0	730	АИР200Л8	31,0-35,0	1440-1460	626-635	484-491	678,0				
		30,0	730	АИР225М8	35,0-38,6	1460-1480	635-644	491-497	742,0				
		22,0	970	АИР200М6	21,3-27,0	2050-2280	892-992	689-766	643,0				
	1	30,0	980	АИР200Л6	22,3-28,0	2150-2380	935-1035	722-800	678,0	ДО-43	4		
		37,0	980	АИР225М6	28,0-35,0	2440-2530	1061-1101	820-850	742,0				
		45,0	980	АИР250S6	35,0-40,0	2540-2620	1105-1140	853-880	818,0				
		15,0	730	АИР180М8	19,3-24,5	1330-1480	579-644	447-497	440,0			ДО-42	4
		18,5	730	АИР200М8	24,5-28,2	1480-1510	644-657	497-507	643,0				
		22,0	730	АИР200Л8	28,2-33,0	1510-1590	657-692	507-534	678,0				
	1,05	30,0	730	АИР225М8	33,0-41,5	1620-1650	705-718	544-554	742,0	ДО-43	5		
		37,0	980	АИР225М6	26,0-32,0	2400-2600	1044-1131	809-874	742,0				
		45,0	980	АИР250S6	32,0-38,0	2600-2750	1131-1196	874-924	818,0				
		18,5	730	АИР200М8	22,6-27,0	1470-1600	639-696	494-538	643,0			ДО-42	4
		22,0	730	АИР200Л8	27,0-31,0	1600-1650	696-718	538-554	678,0				
		30,0	730	АИР225М8	31,0-39,0	1680-1740	731-757	564-585	742,0				
	1,05	37,0	740	АИР250S8	39,0-46,0	1740-1760	757-766	585-591	818,0	ДО-43	5		
		45,0	740	АИР250М8	46,0-51,5	1780-1790	774-779	598-601	830,0				

АЭРОДИНАМИЧЕСКИЕ ХАРАКТЕРИСТИКИ вентиляторов радиальных ВР280-46-4

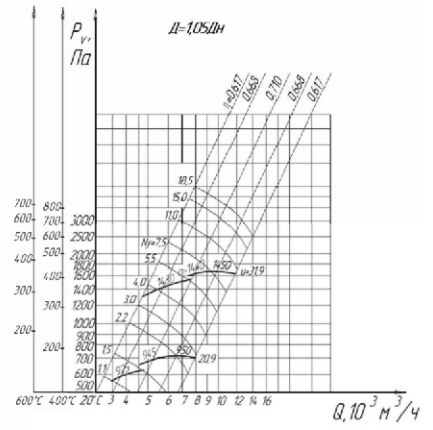
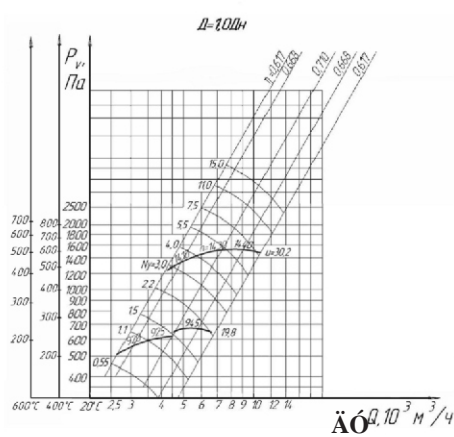
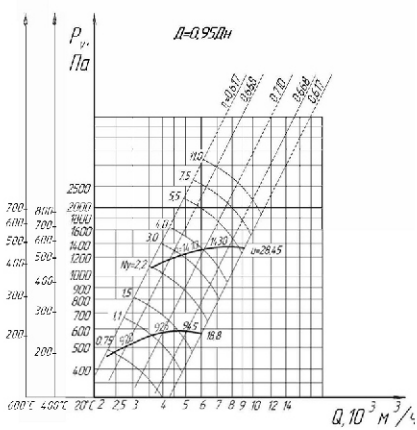

ВР280-46-5

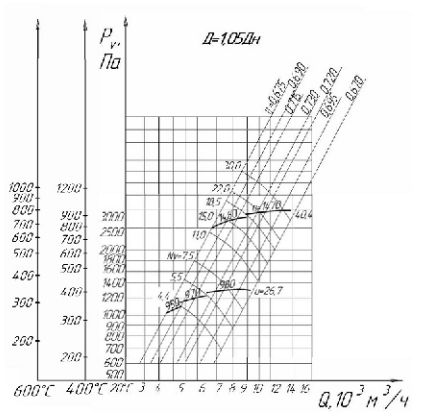
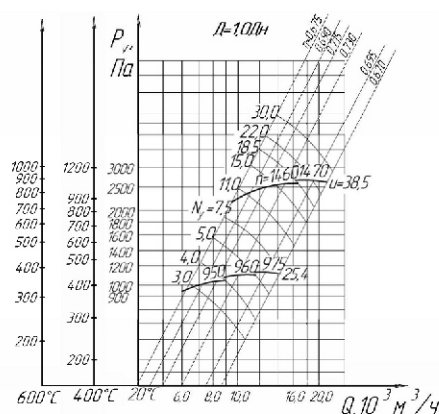
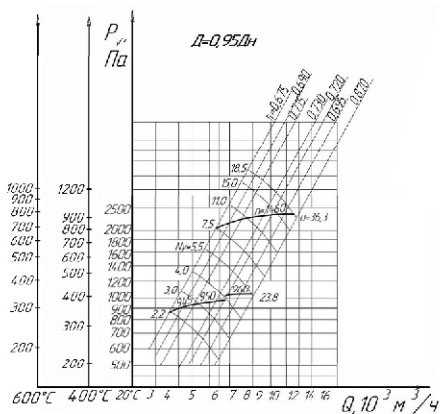

BP280-46-6,3

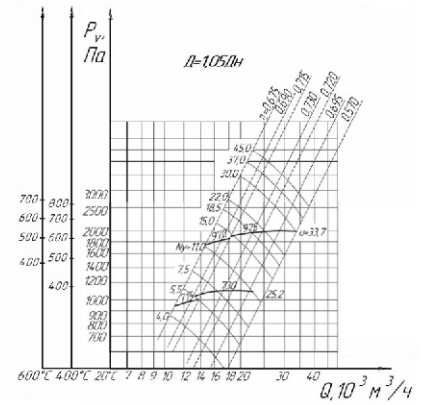
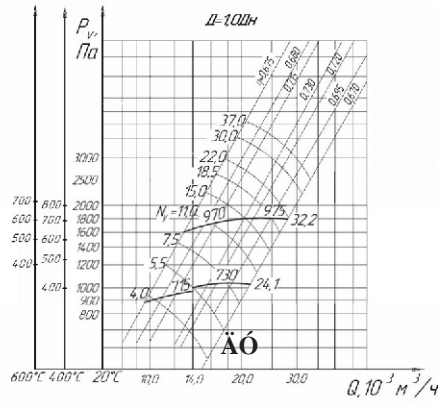
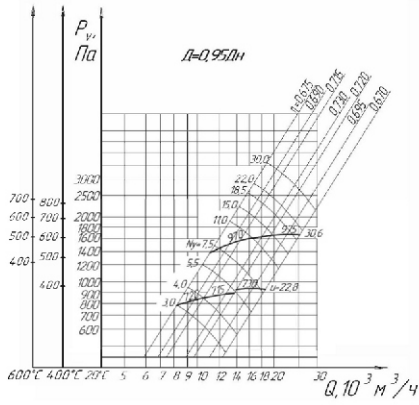

BP280-46-8

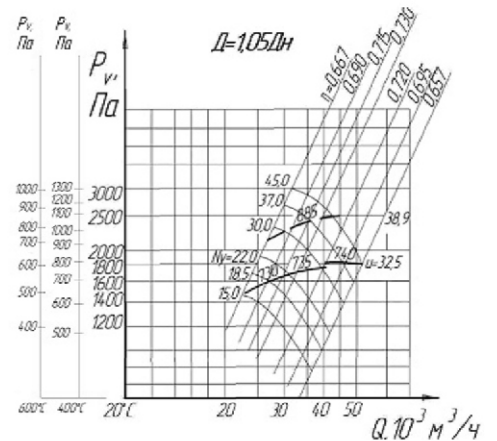
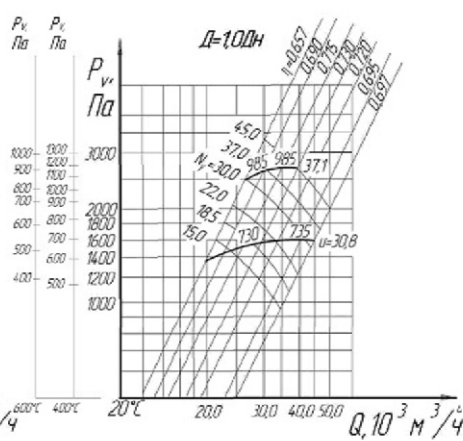
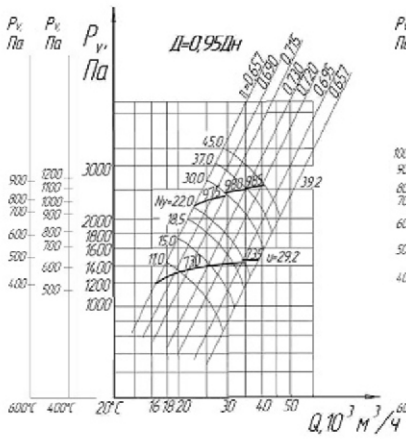

ВЕНТИЛЯТОРЫ РАДИАЛЬНЫЕ ДЛЯ ДЫМОУДАЛЕНИЯ ВР 80-75-4...12,5ДУ



ОБЩИЕ СВЕДЕНИЯ:

- низкого и среднего давления;
- конструктивное исполнение 1 по ГОСТ 5976;
- одностороннего всасывания;
- корпус спиральный поворотный;
- количество лопаток – 12;
- направление вращения – правое и левое.

НАЗНАЧЕНИЕ:

- для систем вытяжной противодымной вентиляции производственных, административных, жилых, и других зданий, кроме категории А и Б по НПБ 105-95 ГПС МВД РФ.

ВАРИАНТЫ ИЗГОТОВЛЕНИЯ:

- с рабочим колесом из коррозионно-жаростойкой стали (исполнение 01) для удаления при пожаре дымовоздушных смесей температурой до 600°C в течение 90 минут;
- с рабочим колесом из углеродистой стали с теплостойким покрытием (исполнение 02) для удаления при пожаре дымовоздушных смесей температурой до 400°C в течение 120 минут.

УСЛОВИЯ ЭКСПЛУАТАЦИИ:

- Вентиляторы эксплуатируются в условиях умеренного (У) климата второй категории размещения по ГОСТ 15150. При условии предохранения двигателя от воздействия атмосферных осадков и прямого солнечного излучения допускается эксплуатировать в условиях «У» первой категории размещения.
- Температура окружающей среды от минус 40°C до 40°C.
- Вентиляторы используют для перемещения невзрывоопасных дымовоздушных смесей, не содержащих взрывчатых веществ, волокнистых и липких материалов, токопроводящей пыли, агрессивных газов и паров в концентрациях, разрушающих металлы и изоляцию, с запыленностью не более 10 мг/м³.
- Допускается комплектация двигателями других серий, соответствующих по мощности, частоте вращения и напряжению. Допускается комплектация двигателями большей мощности при той же частоте вращения колеса, аэродинамические характеристики при этом не меняются.

ПОЛОЖЕНИЯ КОРПУСА ВЕНТИЛЯТОРА

Вид со стороны всасывания

Правого вращения

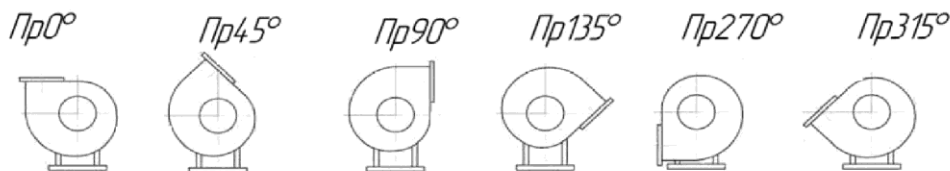

Левого вращения

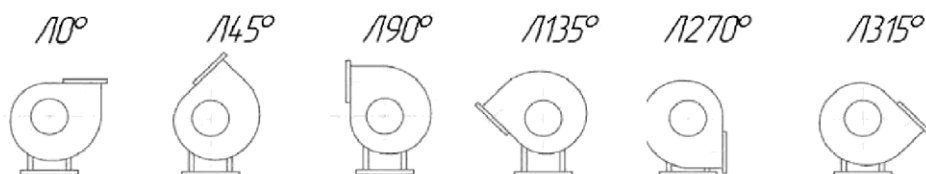

**Акустические характеристики, измеренные со стороны нагнетания
на номинальном режиме работы вентилятора ВР 80-75 ДУ**

Типоразмер вентилятора	n, об/мин	Суммарный уровень звуковой мощности, дБ, не более	Октавные уровни звуковой мощности, дБ, в полосах среднегеометрических частот, Гц, не более							
			63	125	250	500	1000	2000	4000	8000
ВР80-75-4ДУ	915	77	69	69	74	70	64	60	51	46
	1420	87	79	78	84	80	74	70	61	56
	2880	102	104	103	99	95	89	85	76	71
ВР80-75-5ДУ	920	85	75	78	82	73	70	66	61	55
	1390	94	84	87	91	82	79	75	70	64
ВР80-75-6,3ДУ	920	93	87	88	89	82	78	72	67	65
	1460	102	98	97	98	91	81	81	76	74
ВР80-75-8ДУ	960	98	95	96	95	93	92	85	84	89
	1460	108	105	106	105	103	102	95	94	99
ВР80-75-10ДУ	730	105	91	94	105	95	93	91	83	84
	975	111	97	100	108	101	99	97	89	90
ВР80-75-12,5ДУ	735	114	104	107	110	102	99	95	90	84

На стороне всасывания уровни звуковой мощности на 3 дБ ниже уровней, приведенных в таблице.

На стороне рабочего участка аэродинамической характеристики уровни звуковой мощности на 3 дБ выше уровня звуковой мощности, соответствующего номинальному режиму работы вентилятора.

ГАБАРИТНЫЕ И ПРИСОЕДИНИТЕЛЬНЫЕ РАЗМЕРЫ

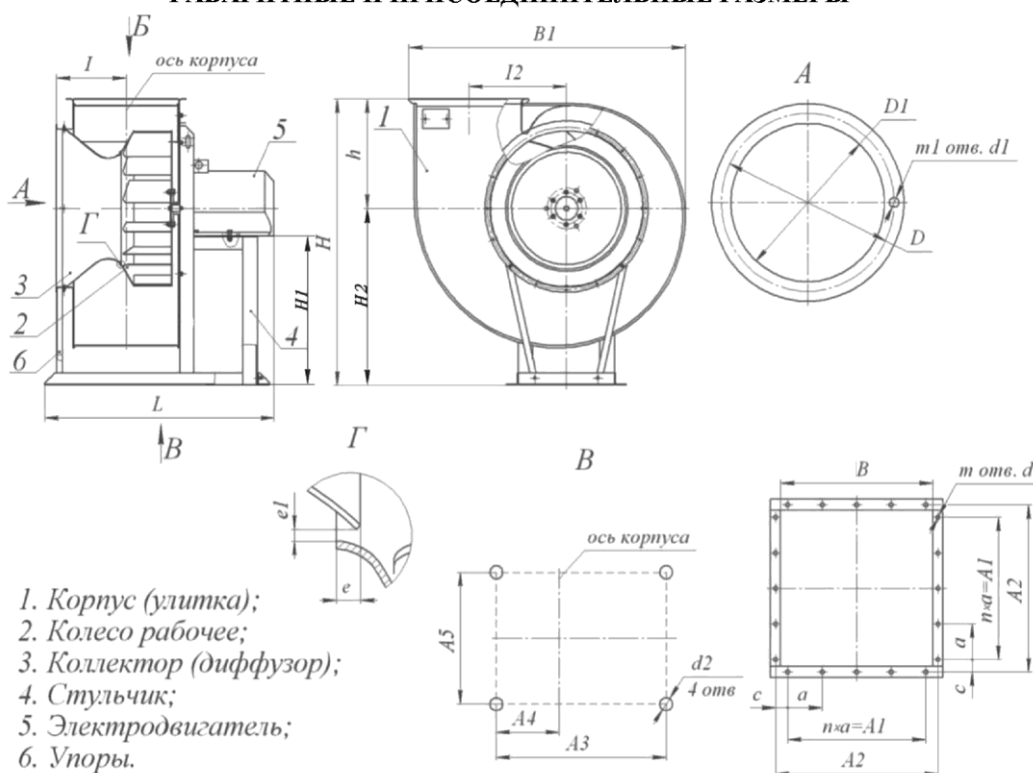

Габаритные и присоединительные размеры в мм

Типоразмер вентилятора	B1	I2	L, мм более	I	H, мм более	h	D1	D	m1	d1	A2	B2	c	a	A1	m	n	d	A4	A3	A5	d2	e	e1	H1	H2
ВР80-75-4ДУ	751	268	850	200	787	281	410	430	8	7,14	310	280	55	100	200	12	2	7	80	450	370	12,40	4±2,5	2 ⁺³	394	-
ВР80-75-5ДУ	895	315	880	244	915	329	510	530	16	7,14	380	350	40	100	300	16	3	7	95	435	410	14,50	5±2,5	2,5 ⁺³	488	-
ВР80-75-6,3ДУ	1150	408	1060	295	1180	442	640	660	16	7,14	470	440	37	100	400	20	4	7	184	650	460	14,50	6,3±3	3,15 ^{+4,4}	608	-
ВР80-75-8ДУ	1435	522	1270	350	1460	540	820	850	16	7,14	600	560	75	150	450	16	3	12	204	650	606	14,50	8±4	4 ^{+4,4}	738	-
ВР80-75-10ДУ	1800	649	1590	430	1765	654	1010	1050	24	12,16	750	706	75	150	600	20	4	12	249	1000	840	15,50	10±6	5 ^{+4,4}	-	1110
ВР80-75-12,5ДУ	2240	812,5	1800	512	2135	774	1270	1310	24	12,16	930	875	90	150	750	24	5	12	355	1280	1100	15,50	12,5±6	6,3 ^{+4,4}	-	1360

ТЕХНИЧЕСКИЕ ХАРАКТЕРИСТИКИ

Типоразмер вентилятора	D/D _н	Мощность, кВт	Частота вращения рабочего колеса, об/мин	Объем производства	Параметры в рабочей зоне			Масса, кг, не более	Виброизоляторы		
					Производитель ность, 10 ³ м ³ /час	Полное давление, Па			Тип	Количество	
						-20°C	+400°C				+600°C
1	2	3	4	5	6	7	8	9	10	11	12
BR80-75-4DU-01 BR80-75-4DU-02	0,95	0,18	860	АИР63А6	0,9-2,0	220-130	96-57	74-44	56,5	АИ-40	4
		0,55	1410	АИР71А4	1,5-3,0	520-340	226-117	175-114	56,6		
		4,0	2820	АИР100S2	2,9-6,0	2075-1000	903-435	697-336	79,8		
	1,0	0,18	860	АИР63А6	1,1-2,3	240-150	104-65	81-50	56,5		
		0,25	860	АИР63В6	1,1-2,3	240-150	104-65	81-50	57,0		
		0,55	1000	АИР71В6	1,2-2,57	247-150	107-65	83-50	59,3		
		0,55	1410	АИР71А4	1,7-3,4	580-375	252-163	195-126	56,6		
		0,75	930	АИР80А6	1,5-3,5	247-150	107-65	83-50	63,0		
		3,0	2835	АИР90L2	3,2-7,1	2000-1200	870-522	672-403	80,3		
	1,05	4,0	2820	АИР100S2	3,4-7,0	2300-1200	870-522	672-403	79,8		
		0,25	860	АИР63В6	1,3-2,7	260-160	113-70	87-54	57,0		
		0,37	920	АИР71А6	1,3-2,7	260-160	113-70	87-54	58,3		
0,75		1415	АИР71В4	2,0-4,1	640-400	278-174	215-134	58,6			
1,1		1420	АИР80А4	2,0-4,1	640-400	278-174	215-134	66,8			
5,5		2860	АИР100L2	3,9-8,1	2500-1580	1088-687	840-531	83,8			
BR80-75-5DU-01 BR80-75-5DU-02	0,95	0,55	920	АИР71В6	2,2-4,5	345-200	150-87	116-67	82,0	АИ-40	7
		1,5	1420	АИР80В4	3,4-7,0	820-490	357-213	276-165	85,0		
	1,0	0,55	920	АИР71В6	2,6-5,3	380-230	165-100	128-77	82,0		
		0,75	930	АИР71А6	3,0-5,7	390-250	170-109	131-84	85,0		
		1,1	1420	АИР80А4	3,5-7,2	715-400	311-174	240-134	85,0		
		1,5	1420	АИР80В4	3,67-7,16	726-382	316-166	244-128	87,0		
		2,2	1390	АИР90L4	4,0-8,2	910-550	396-239	306-185	88,0		
	1,05	0,75	930	АИР80А6	3,0-6,1	420-250	183-109	141-84	85,0		
		1,1	930	АИР80В6	3,0-6,1	420-250	183-109	141-84	87,0		
		2,2	1390	АИР90L4	5,0-9,5	1000-600	435-261	336-202	88,0		
		3,0	1395	АИР100S4	5,0-9,5	1000-600	435-261	336-202	92,0		
		4,0	1425	АИР100L4	6,0-12,0	1010-600	439-261	339-202	101,0		
BR80-75-6,3DU-01 BR80-75-6,3DU-02	0,95	1,1	930	АИР80В6	4,5-9,1	540-320	235-139	181-108	129,0	АИ-41	4
		1,5	925	АИР90L6	4,5-9,1	540-320	235-139	181-108	131,0		
		2,2	925	АИР100L6	5,0-11,0	545-320	237-139	183-108	137,0		
		4,0	1460	АИР100L4	6,9-14,1	1300-780	566-339	437-262	137,0		
	1,0	5,5	1450	АИР112М4	6,9-14,1	1300-780	566-339	437-262	158,0		
		1,1	930	АИР80В6	0,49-10,0	600-350	261-152	202-118	129,0		
		1,5	925	АИР90L6	5,2-10,6	600-360	261-152	202-118	131,0		
		2,2	925	АИР100L6	5,5-11,0	610-360	265-152	205-118	137,0		
		5,5	1450	АИР112М4	8,0-16,4	1450-870	631-378	487-292	158,0		
	1,05	7,5	1455	АИР132S4	8,0-16,4	1450-870	631-378	487-292	174,0		
		2,2	925	АИР100L6	6,0-12,3	660-390	287-170	222-131	138,0		
		5,5	1450	АИР112М4	9,0-19,0	1630-970	709-422	548-326	159,0		
7,5		1455	АИР132S4	9,3-19,0	1600-950	696-413	538-319	174,0			
BR80-75-8DU-01 BR80-75-8DU-02	0,95	11,0	1440	АИРМ132М4	9,3-19,0	1600-950	696-413	538-319	182,0	ДО-41	5
		5,5	950	АИР132S6	7,7-19,0	900-440	392-191	302-148	231,0		
	1,0	4,0	960	АИРМ112МВ6	9,0-17,0	800-380	348-165	269-128	225,0		
		4,0	710	АИР132S8	8,4-15,0	540-480	235-209	181-161	231,0		
		5,5	950	АИР132S6	9,0-22,0	1000-490	435-213	336-165	231,0		
		5,5	710	АИР132М8	8,7-16,0	550-485	239-211	185-163	236,0		
		7,5	960	АИР132М6	12,0-23,0	1000-580	435-252	336-195	236,0		
	1,05	11	970	АИР160S6	13,0-24,0	1080-900	470-392	363-302	300,0		
		7,5	960	АИР132М6	10,4-25,5	1100-540	479-235	370-181	236,0		
		18,5	1460	АИР160М4	16,5-32,4	2170-1395	944-607	729-469	320,0		
BR80-75-10DU-01 BR80-75-10DU-02	0,95	5,5	730	АИР132М8	12,9-27,5	790-410	344-178	265-138	445,0	ДО-43	4
		7,5	730	АИР160S8	12,9-27,5	790-410	344-178	265-138	482,0		
		11,0	975	АИР160S6	17,4-36,3	1380-730	600-318	462-245	484,0		
	1,0	15,0	975	АИР160М6	17,4-36,3	1380-730	600-318	462-245	504,0		
		7,5	730	АИР160S8	15,1-32,1	880-460	383-200	296-155	482,0		
		11,0	730	АИР160М8	15,1-32,1	880-460	383-200	296-155	502,0		
		15,0	975	АИР160М6	20,3-42,3	1330-810	579-352	447-272	504,0		
		18,5	975	АИР180М6	20,3-42,3	1330-810	579-352	447-272	550,0		
		22,0	975	АИР200М6	20,3-42,2	1330-810	579-352	447-272	582,0		
		30,0	975	АИР200L6	20,3-42,3	1330-810	579-352	447-272	582,0		

1	2	3	4	5	6	7	8	9	10	11	12
ВР80-75-10ДУ-01 ВР80-75-10ДУ-02	1,05	11,0	735	АИР160М8	17,8-37,2	970-500	422-218	326-168	502,0	ДЮ-43	4
		15,0	735	АИР180М8	17,8-37,2	970-500	422-218	326-168	550,0		
		18,5	970	АИР180М6	23,5-49,0	1680-890	731-387	564-299	550,0		
		22,0	970	АИР200М6	23,5-49,0	1680-890	731-387	564-299	582,0		
		30,0	970	АИР200Л6	23,5-49,0	1680-890	731-387	564-299	582,0		
ВР80-75-12,5(У-01) (ДУ-02)	0,95	15,0	735	АИР180М8	25,7-40,6	1240-1000	539-435	417-336	870,6	ДЮ-43	5
		18,5	735	АИР200М8	25,7 53,6	1240 640	539-278	417-215	906,3		
	1,0	22,0	735	АИР200Л8	30,1-62,7	1370-720	596-313	460-242	921,3		
		30,0	735	АИР225М8	30,1 62,7	1370 720	596-313	460-242	986,3		
	1,05	22,5	735	АИР200Л8	33,1-45,5	1513-1400	658-609	508-470	921,4		
30,0	735	АИР225М8	33,1 72,5	1513 790	658-609	508-470	986,3				

АЭРОДИНАМИЧЕСКИЕ ХАРАКТЕРИСТИКИ вентиляторов радиальных ВР80-75-4

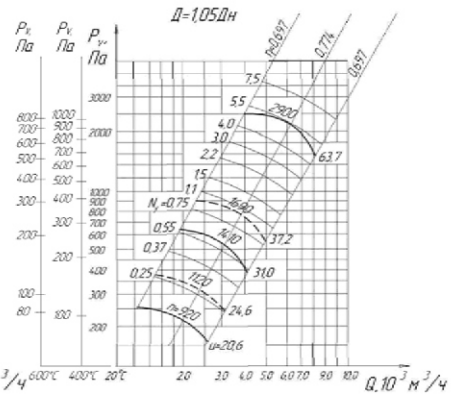
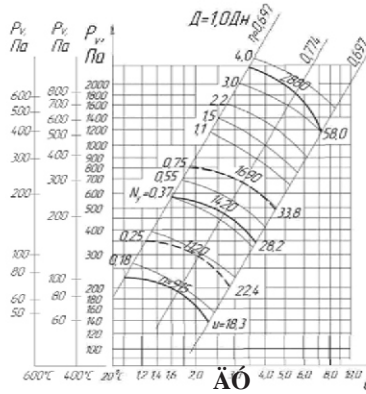
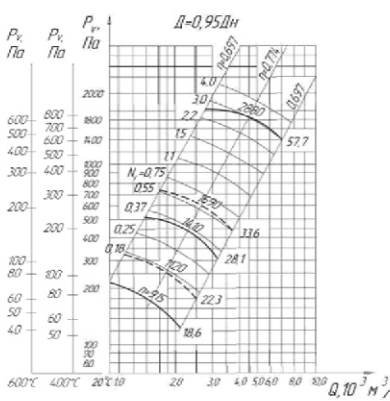

ВР80-75-5

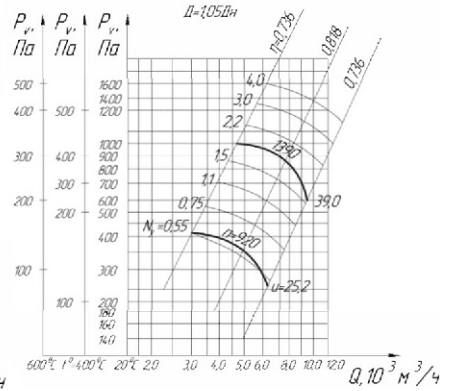
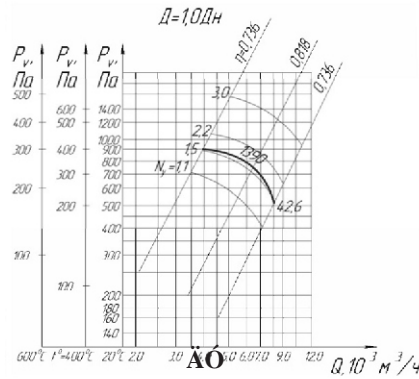
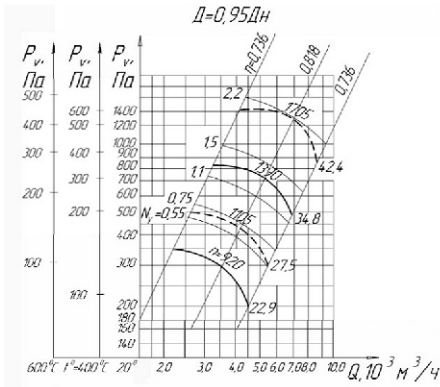

ВР80-75-6,3

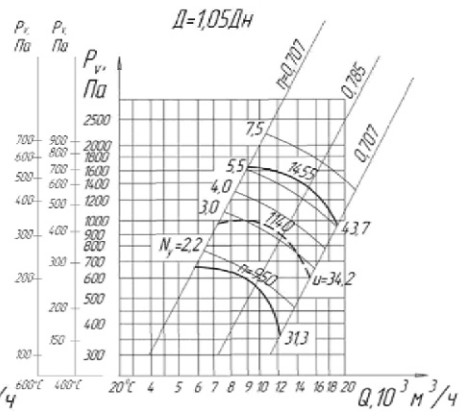
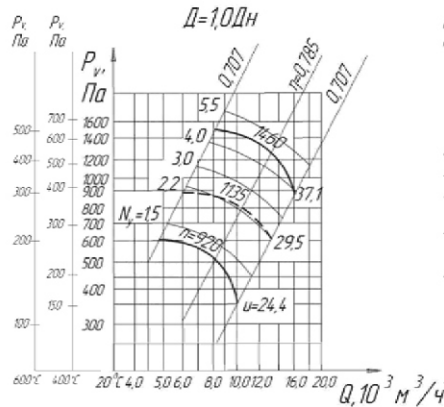
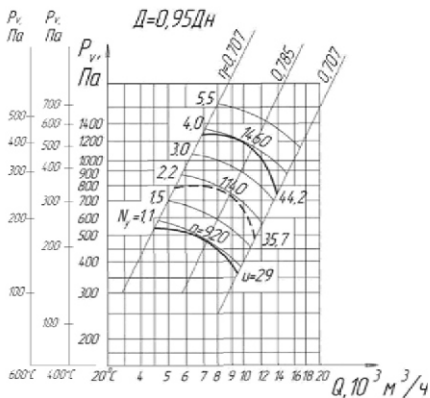

BP80-75-8

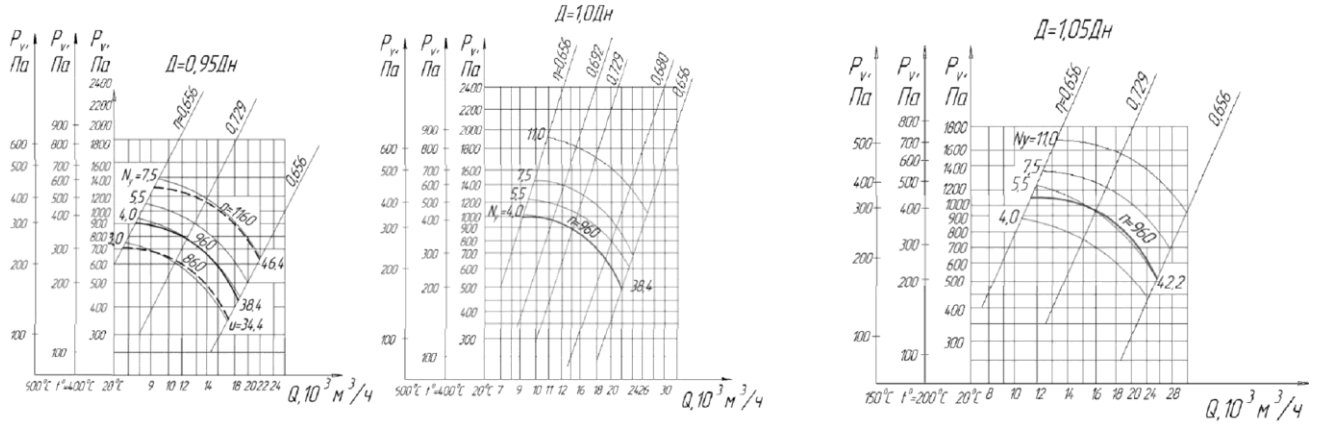

BP80-75-10

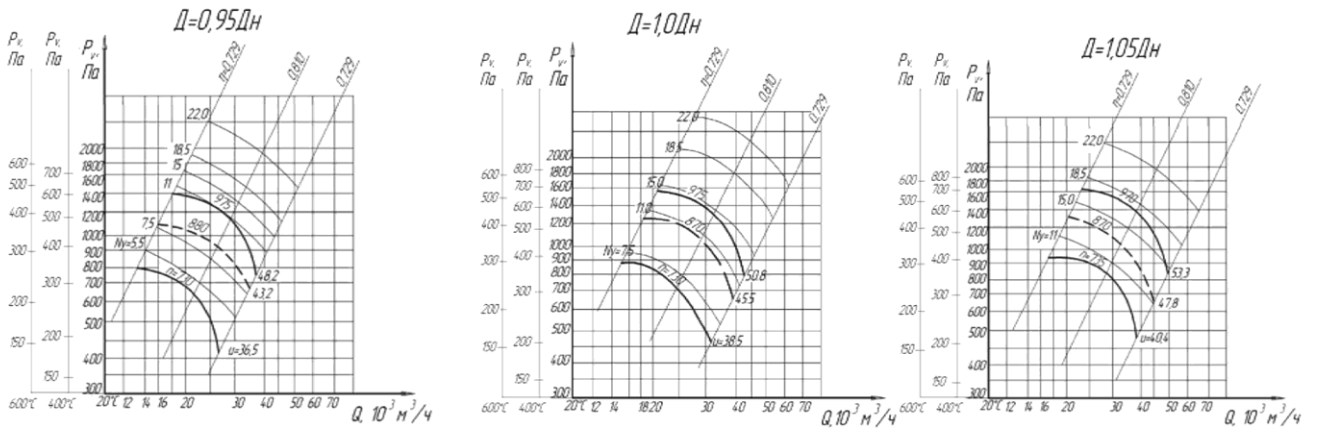

BP80-75-12,5

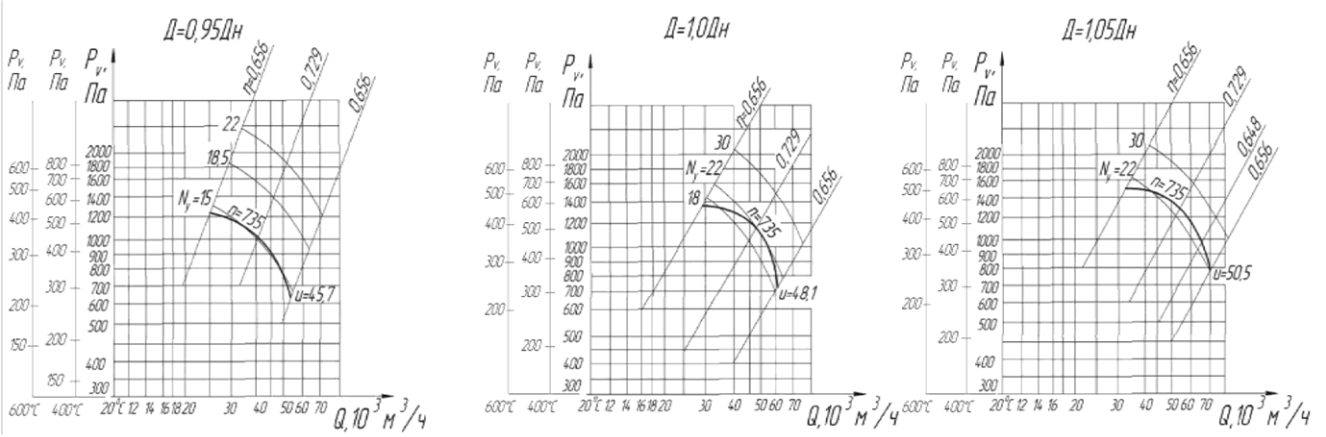

ВЕНТИЛЯТОРЫ КРЫШНЫЕ ДЫМОУДАЛЕНИЯ

ОБЩИЕ СВЕДЕНИЯ:

- низкого давления;
- одностороннего всасывания;
- назад загнутые лопатки;
- количество лопаток – 12 для ВКРМ, 6 для ВКРВ-6, 9 для ВКРВ-9;
- рабочее колесо - непосредственно на валу электродвигателя;
- направление выхода воздуха из вентилятора – в стороны для ВКРМ, вверх для ВКРВ.

НАЗНАЧЕНИЕ:

- для систем вытяжной противодымной вентиляции производственных, административных, жилых и других зданий, кроме категории А и Б по НПБ 105-95.

ВАРИАНТЫ ИЗГОТОВЛЕНИЯ:

ТУ 4861-078-02962743-2012:

- с рабочим колесом из жаропрочной стали (исполнение 01) для удаления при пожаре дымовоздушных смесей температурой до 600°C в течение 90 минут;
- с рабочим колесом из углеродистой стали (исполнение 02) для удаления при пожаре дымовоздушных смесей температурой до 400°C в течение 120 минут.

УСЛОВИЯ ЭКСПЛУАТАЦИИ:

- Вентиляторы эксплуатируются в условиях умеренного (У) и тропического (Т) климата первой категории размещения по ГОСТ 15150.
- Температура окружающей среды от минус 40°C до 40°C (45°C для вентиляторов тропического исполнения).
- Допускается комплектация двигателями других серий, соответствующих по мощности, частоте вращения и напряжению. Допускается комплектация двигателями большей мощности при той же частоте вращения колеса, аэродинамические характеристики при этом не меняются.

АКУСТИЧЕСКИЕ ХАРАКТЕРИСТИКИ ВЕНТИЛЯТОРОВ ВРК-3,15ДУ÷ВКР-16ДУ

Обозначение вентилятора	Частота вращения рабочего колеса, об/мин	Суммарный уровень звуковой мощности, дБ, не более	Октавные уровни звуковой мощности, дБ, в полосах среднегеометрических частот, Гц						
			125	250	500	1000	2000	4000	8000
ВКР-3,55Ду	3000	90	67	79	86	86	83	78	72
	1500	72	51	62	67	67	64	89	52
ВКР-4Ду	3000	94	70	83	89	89	86	82	75
	1500	75	55	66	71	70	67	62	65
ВКР-4,5Ду	3000	97	74	86	93	93	90	85	79
	1500	80	56	70	76	75	72	67	60
ВКР-5Ду	1500	83	62	74	79	78	75	70	64
ВКР-5,6Ду	1500	86	65	77	82	81	78	73	67
	1000	75	56	66	71	70	67	62	56
ВКР-6,3Ду	1500	89	68	80	85	84	81	76	70
	1000	79	59	70	74	73	70	66	59
ВКР-7,1Ду	1500	93	72	84	89	88	85	80	74
	1000	82	63	73	78	77	74	69	63
ВКР-8Ду	1500	97	76	87	92	92	89	84	77
	1000	86	66	77	82	81	77	73	66
ВКР-9Ду	1500	100	79	91	96	95	92	87	81
	1000	90	70	81	85	84	81	76	70
	750	82	63	73	78	76	73	69	62
ВКР-10Ду	1000	93	73	84	89	88	85	80	73
	750	86	67	77	81	80	77	72	66
ВКР-11,2Ду	1000	97	77	88	93	92	89	84	77
	750	90	71	81	86	84	81	77	70
ВКР-12,5Ду	1000	104	99	100	99	97	87	79	75
	750	114	103	104	105	107	95	84	84

ГАБАРИТНЫЕ И ПРИСОЕДИНИТЕЛЬНЫЕ РАЗМЕРЫ ВКРМ-4...12,5ДУ

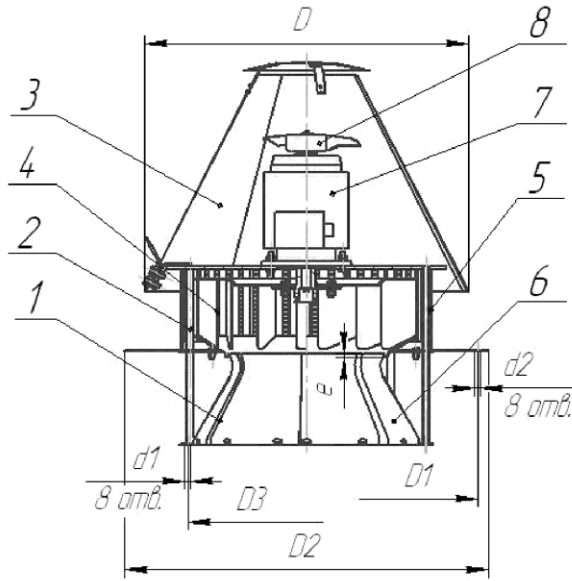

1 – Нижняя секция; 2 – Верхняя секция; 3- Колпак; 4 – Колесо рабочее; 5 – Ограждение; 6 – Входной патрубок (диффузор); 7 – Электродвигатель; 8 – Крыльчатка охлаждения.

Типоразмер вентилятора	Размеры в мм							
	D	D1	D2	D3	d2	d1	H, не более	e
ВКРМ-4 ДУ	620	595	650	430	14	10	651	4
ВКРМ-5 ДУ	728	772	820	535	14	10	774	5
ВКРМ-6,3 ДУ	946	772	836	668	14	10	979	7
ВКРМ-8 ДУ	1047	1072	1180	850	14	13	1170	8
ВКРМ-10 ДУ	1369	1272	1350	1040	18	14	1466	10
ВКРМ-12,5 ДУ	1590	1522	1690	1310	наз 15×35	16	2250	12,5

ГАБАРИТНЫЕ И ПРИСОЕДИНИТЕЛЬНЫЕ РАЗМЕРЫ

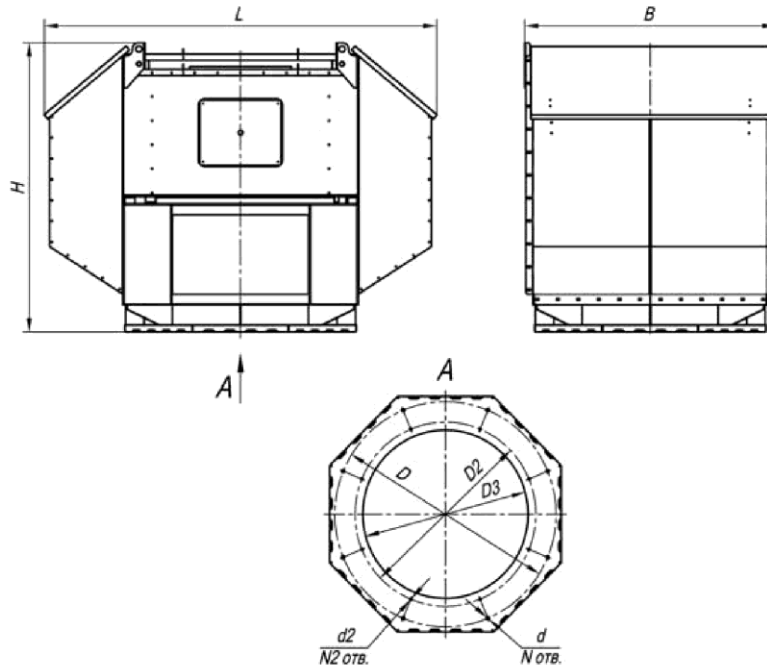

ГАБАРИТНЫЕ И ПРИСОЕДИНИТЕЛЬНЫЕ РАЗМЕРЫ ВКРВ

№ вентилятора	Размеры в мм									
	D	D2	D3	d	d2	L	B	H	N	N2
ВКРВ-6-3,55 Ду ВКРВ-9-3,55 Ду	595	430	380	16	M8	800	580	740	8	8
ВКРВ-6-4 Ду ВКРВ-9-4 Ду	595	430	380	16	M8	900	580	770	8	8
ВКРВ-6-4,5 Ду ВКРВ-9-4,5 Ду	595	490	430	16	M8	1000	680	830	8	8
ВКРВ-6-5 Ду ВКРВ-9-5 Ду	595	490	430	16	M8	1150	785	880	8	8
ВКРВ-6-5,6 Ду ВКРВ-9-5,6 Ду	772	660	595	16	M8	1390	840	900	8	8
ВКРВ-6-6,3 Ду ВКРВ-9-6,3 Ду	772	660	595	16	M8	1390	840	950	8	8
ВКРВ-6-7,1 Ду ВКРВ-9-7,1 Ду	772	660	595	16	M8	1550	955	1170	8	8
ВКРВ-6-8 Ду ВКРВ-9-8 Ду	1072	850	700	16	M8	1840	1150	1310	8	8
ВКРВ-6-9 Ду ВКРВ-9-9 Ду	1072	850	770	16	M8	1940	1190	1450	8	8
ВКРВ-6-10 Ду ВКРВ-9-10 Ду	1272	1040	920	18	M12	2215	1370	1515	8	8
ВКРВ-6-11,2 Ду ВКРВ-9-11,2 Ду	1272	1040	950	18	M12	2215	1370	1515	8	8
ВКРВ-6-12,5 Ду ВКРВ-9-12,5 Ду	1522	1310	1100	16	M12	2520	1595	1770	8	12

ТЕХНИЧЕСКИЕ ХАРАКТЕРИСТИКИ ВКРМ-3,15ДУ...ВКРМ-12,5ДУ

Типоразмер вентилятора	Двигатель			Параметры в рабочей зоне				Масса, кг, не более
	Типоразмер	Мощность, кВт	Частота вращения колеса рабочего, об/мин	Производительность, мах, 10 ³ м ³ /час	Статическое давление, мах, Па t=20°C	Статическое давление, мах, Па t=400°C	Статическое давление, мах, Па t=600°C	
ВКРМ-4 Ду	АИР71А6	0,37	910	3,95	170	70	55	68,0
	АИР80А4	1,1	1410	5,0	375	155	120	70,0
ВКРМ-5 Ду	АИР80А6	0,75	920	7,88	266	110	85	94,0
	АИР90L4	2,2	1400	10,2	590	225	195	99,0
ВКРМ-6,3 Ду	АИР100L6	2,2	920	16,5	366	185	145	143
	АИР112М4	5,5	1450	20,4	980	425	325	153,0
ВКРМ-8 Ду	АИР112МВ8	3,0	710	20,3	335	185	145	215,0
	АИР132S6	5,5	960	27,5	810	350	270	250,0
	АИР160М4	18,5	1450	41,8	1780	815	630	270,0
ВКРМ-10 Ду	АИР160S8	7,5	720	39,6	600	260	200	337,0
	АИР160М6	15,0	960	57,6	1040	450	345	375,0
ВКРМ-12,5 Ду	АИР160М16	4,0	368	38,0	270	115	90	655,0
	АИР160М12	5,5	470	45,0	430	185	145	655,0
	АИР200М8	18,5	730	67,0	960	415	320	760,0

ТЕХНИЧЕСКИЕ ХАРАКТЕРИСТИКИ ВЕНТИЛЯТОРОВ ВКРВ

Типоразмер вентилятора	Количество лопаток	Двигатель			Параметры в рабочей зоне				Масса, кг, не более
		Типоразмер	Мощность, кВт	Частота вращения колеса рабочего, об/мин	Производительность, 10 ³ м ³ /час	Полное давление, Па t 20°C	Полное давление, Па t 400°C	Полное давление, Па t 600°C	
1	2	3	4	5	6	7	8	9	10
ВКРВ-6-3,55 Ду	6	АИР56В4	0,18	1300	0,5-2,5	260-0	110-0	85-0	66,0
ВКРВ-9-3,55 Ду	9	АИР63А4	0,25	1400	0,75-3,0	250-0	108-0	84-0	76,0
ВКРВ-6-4 Ду	6	АИР63В4	0,37	1400	1,0-3,7	320-0	140-0	110-0	78,0
ВКРВ-9-4 Ду	9	АИР71А4	0,55	1390	0,9-4,3	365-0	156-0	120-0	89,0
ВКРВ-6-4,5 Ду	6	АИР71В4	0,75	1390	1,5-5,3	470-0	204-0	160-0	94,0
ВКРВ-9-4,5 Ду	9	АИР80А4	1,1	1400	1,4-6,2	470-0	204-0	155-0	100,0
ВКРВ-6-5 Ду	6	АИР80А4	1,1	1400	2,1-7,5	580-0	255-0	195-0	130,0
ВКРВ-9-5 Ду	9	АИР80В4	1,5	1400	2,2-8,8	590-0	256-0	196-0	132,5

1	2	3	4	5	6	7	8	9	10
ВКРВ-6-5,6Ду	6	АИР71В6	0,55	920	2,0-7,0	300-0	130-0	102-0	133,0
		АИР90Л4	2,2	1410	3,0-10,4	700-0	350-0	236-0	154,0
ВКРВ-9-5,6Ду	9	АИР80А6	0,75	910	2,0-8,4	320-0	140-0	108-0	176,0
		АИР100S4	3,0	1410	3,0-12,4	730-0	320-0	245-0	194,0
ВКРВ-6-6,3Ду	6	АИР80В6	1,1	910	2,8-10,0	395-0	173-0	132-0	161,0
		АИР100Л4	4,0	1420	4,0-15,5	960-0	420-0	325-0	178,0
ВКРВ-9-6,3Ду	9	АИР90Л6	1,5	920	3-11,6	420-0	180-0	135-0	180,5
		АИР112М4	5,5	1450	4,4-18,2	980-0	420-0	320-0	223,0
ВКРВ-6-7,1Ду	6	АИР100Л6	2,2	920	4,0-14,8	520-0	230-0	180-0	184,0
		АИР132S4	7,5	1440	6,1-22,1	1240-0	540-0	415-0	219,0
ВКРВ-9-7,1Ду	9	АИР112МА6	3,0	940	4,0-17,2	550-0	230-0	180-0	189,0
		АИР132М4	11,0	1460	6,4-26,0	1320-0	540-0	415-0	233,0
ВКРВ-6-8Ду	6	АИР112МВ6	4,0	940	6,0-21,0	680-0	300-0	230-0	272,0
		АИР132М4	11,0	1460	8,7-31,2	1530-0	660-0	515-0	351,0
ВКРВ-9-8Ду	9	АИР132S6	5,5	960	6,0-24,5	700-0	300-0	230-0	413,0
		АИР160М4	18,5	1450	9,0-37,5	1610-0	700-0	540-0	403,0
ВКРВ-6-9Ду	6	АИР112МВ8	3,0	710	6,0-22,0	460-0	200-0	155-0	308,0
		АИР132М6	7,5	960	8,0-30,0	860-0	375-0	288-0	345,0
ВКРВ-9-9Ду	9	АИР132S8	4,0	710	7,0-26,0	480-0	210-0	160-0	320,0
		АИР160S6	11,0	970	9,0-36,0	900-0	390-0	300-0	410,0
ВКРВ-6-10Ду	6	АИР132М8	5,5	710	8,0-30,0	590-0	250-0	190-0	461,0
		АИР160S6	11,0	970	12,0-41,2	1085-0	475-0	365-0	486,0
ВКРВ-9-10Ду	9	АИР160S8	7,5	720	9,0-37,0	640-0	275-0	210-0	504,0
		АИР160М6	15,0	965	11,2-47,5	1120-0	485-0	375-0	520,0
ВКРВ-6-11,2Ду	6	АИР160М8	11,0	710	12,0-44,0	780-0	335-0	260-0	565,0
		АИР180М6	18,5	970	16,2-57,5	1370-0	595-0	460-0	532,0
ВКРВ-9-11,2Ду	9	АИР180М8	15,0	730	12,8-52,0	800-0	350-0	270-0	570,0
		АИР200Л6	30,0	970	16,2-68,0	1400-0	610-0	470-0	623,0
ВКРВ-6-12,5Ду	6	АИР180М8	15,0	730	17,0-61,0	960-0	420-0	325-0	710,0
		АИР225М6	37,0	980	22,5-81,2	1725-0	750-0	580-0	1106,0
ВКРВ-9-12,5Ду	9	АИР200Л8	22,0	730	17,0-72,0	1000-0	435-0	335-0	820,0
		АИР250S6	45,0	980	23,7-96,0	1775-0	775-0	600-0	1203,0

АЭРОДИНАМИЧЕСКИЕ ХАРАКТЕРИСТИКИ ВКРМ

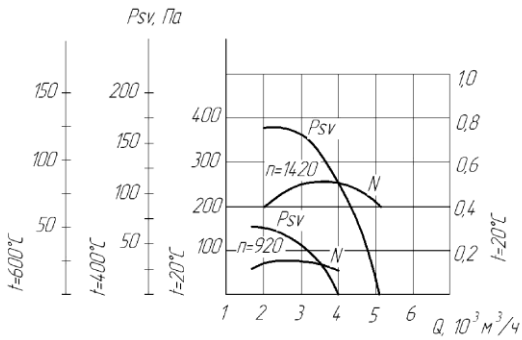

ВКРМ-4Ду

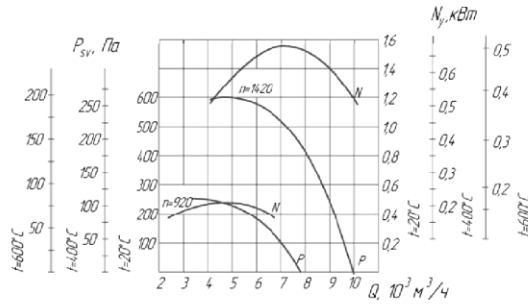

ВКРМ-5Ду

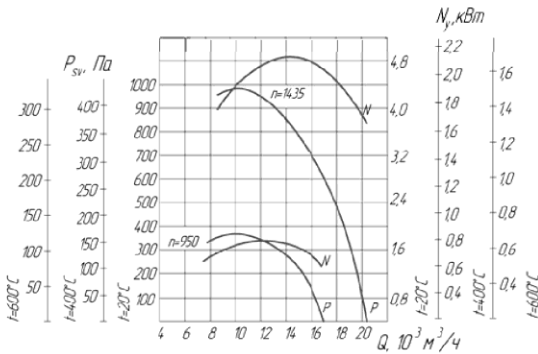

ВКРМ-6,3Ду

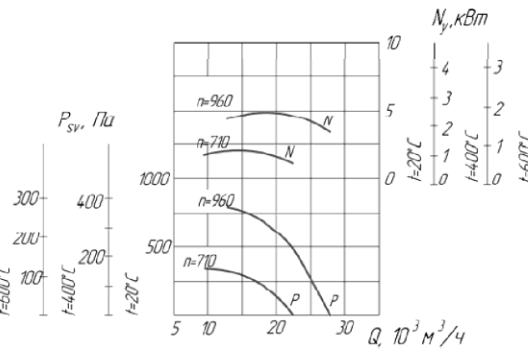

ВКРМ-8Ду

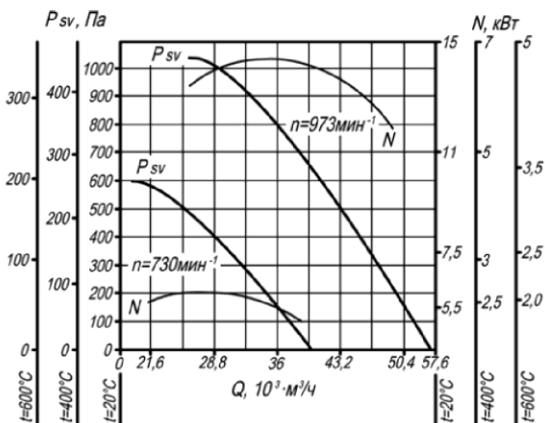

ВКРМ-10Ду

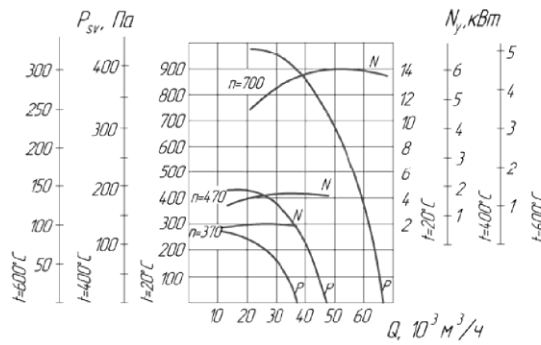

ВКРМ-12,5Ду

АЭРОДИНАМИЧЕСКИЕ ХАРАКТЕРИСТИКИ ВКРВ

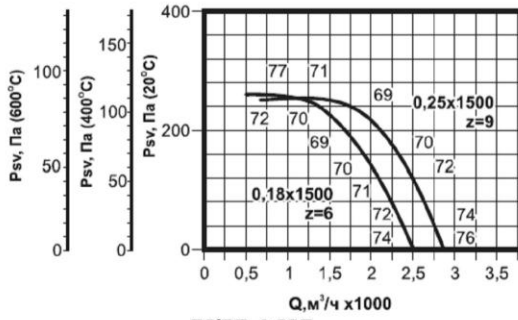

ВКРВ-3,55Ду

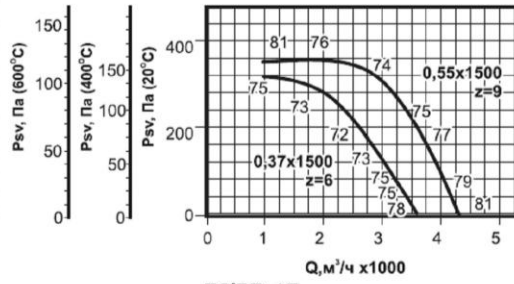

ВКРВ-4Ду

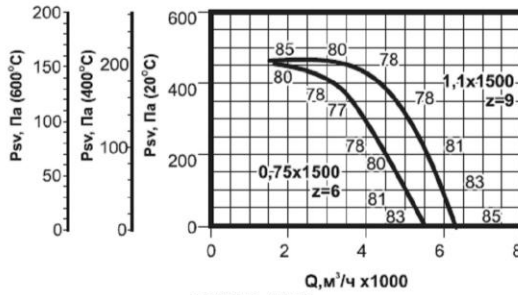

ВКРВ-4,5Ду

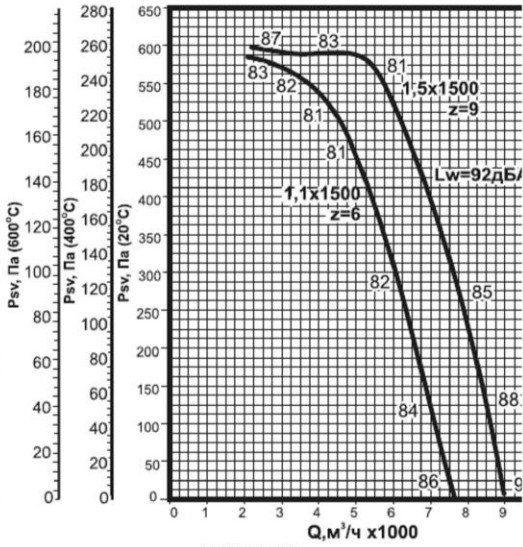

ВКРВ-5Ду

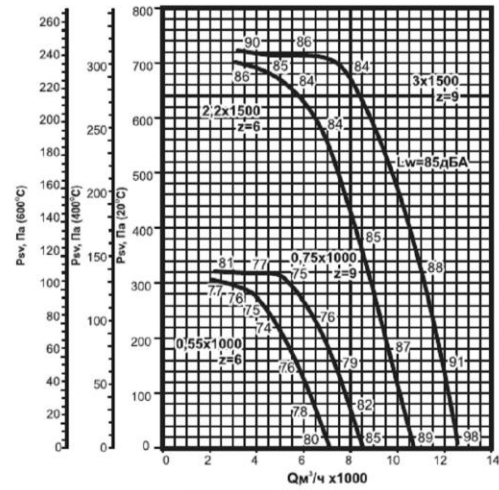

ВКРВ-5,6Ду

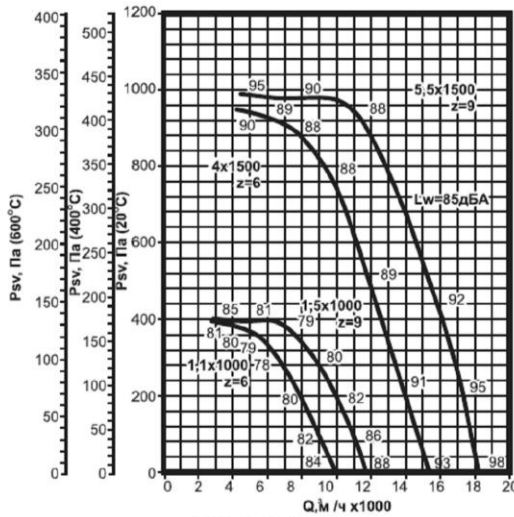

ВКРВ-6,3Ду

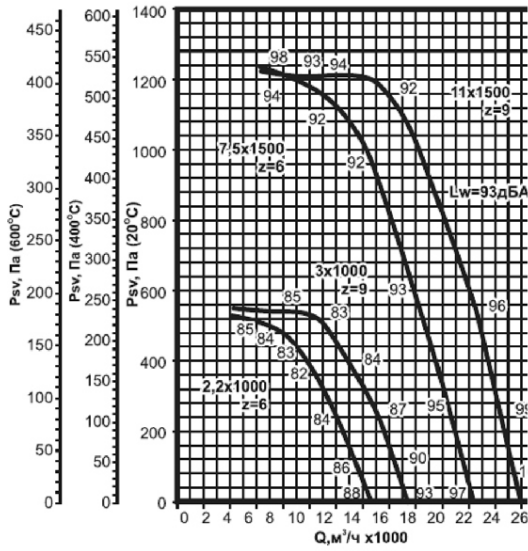

BKPB-7,1Дy

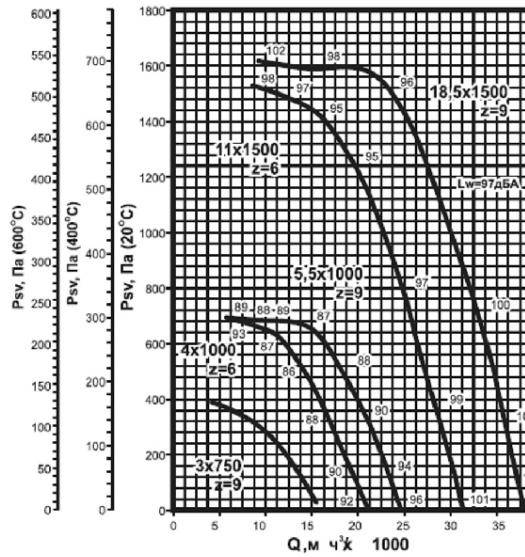

BKPB-8Дy

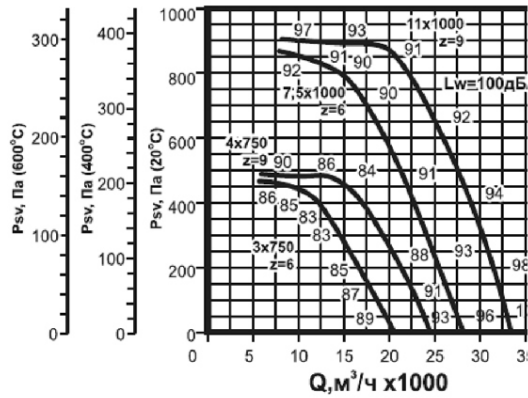

BKPB-9Дy

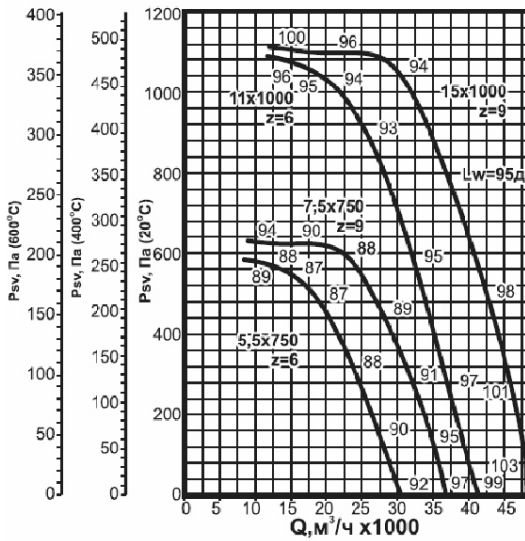

BKPB-10Дy

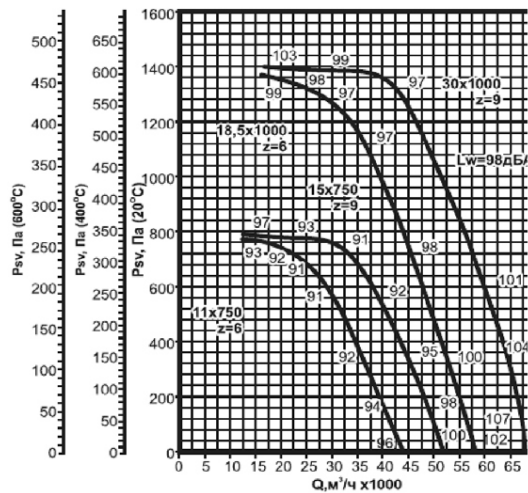

BKPB-11,2Дy

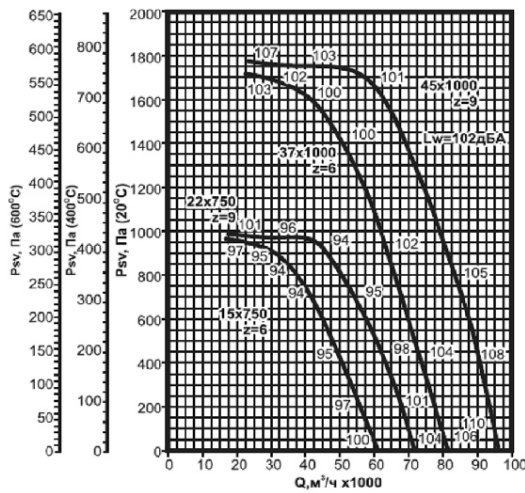

BKPB-12,5Дy

ВЕНТИЛЯТОРЫ ОСЕВЫЕ

ВО-06-300-2,5...12,5

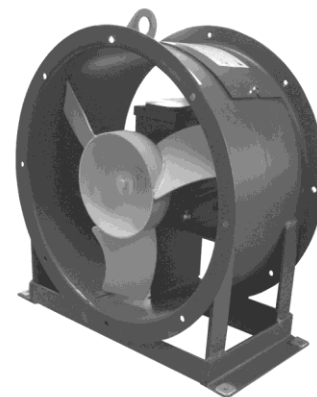

ОБЩИЕ СВЕДЕНИЯ:

- низкого давления;
- конструктивное исполнение 2а по ГОСТ 11442-90 (по спецзаказу изготавливаются вентиляторы исполнения 1);
- количество лопаток – 3 (по спецзаказу изготавливаются вентиляторы с 6-лопастными рабочими колесами).

НАЗНАЧЕНИЕ:

- стационарные системы вентиляции и воздушного отопления производственных и жилых зданий.

ВАРИАНТЫ ИЗГОТОВЛЕНИЯ:

Общего назначения и коррозионно-стойкие (ТУ 4861-019-02962743-2007):

- из углеродистой стали; - К1;

Взрывозащищенные (ТУ 4861-068-02962743-2012):

- Р; - КЗ; - РК1.

УСЛОВИЯ ЭКСПЛУАТАЦИИ:

- Вентиляторы эксплуатируются в условиях умеренного (У) и тропического (Т) климата второй и третьей категории размещения по ГОСТ 15150. При обеспечении защиты двигателя от атмосферных воздействий допускается использование вентиляторов в условиях умеренного климата первой категории размещения.
- Температура окружающей среды от минус 40°С до 40°С (45°С - для вентиляторов тропического исполнения).
- Температура среды, перемещаемой вентиляторами, до 50°С.
- Вентиляторы используются для перемещения воздуха и других газовых смесей, не вызывающих ускоренной коррозии материалов проточной части вентилятора, с содержанием пыли и твердых примесей не более 10 мг/м³ и не содержащих липких веществ и волокнистых материалов.

АКУСТИЧЕСКИЕ ХАРАКТЕРИСТИКИ

Акустические характеристики, измеренные со стороны нагнетания на номинальном режиме работы вентилятора ВО-06-300

Обозначение вентилятора	Частота вращения рабочего колеса, об/мин	Суммарный уровень звуковой мощности, дБ, не более	Октавные уровни звуковой мощности, дБ, в полосах среднегеометрических частот, Гц							
			63	125	250	500	1000	2000	4000	8000
ВО-06-300-2,5	1500	64	56	58	59	60	56	61	41	36
ВО-06-300-3,15	1500	67	59	61	62	63	59	64	44	39
	3000	82	77	78	72	80	69	74	64	59
ВО-06-300-4	1500	70	62	64	65	66	62	67	47	42
	3000	83	78	79	80	81	78	75	65	60
ВО-06-300-5	1000	75	70	72	73	74	70	65	55	50
	1500	77	72	74	75	76	72	70	60	55
ВО-06-300-6,3	1000	72	67	69	70	71	67	62	52	47
	1500	82	77	79	80	81	77	73	63	58
ВО-06-300-8	920	100	91	93	94	95	91	86	76	71
	1420	109	100	102	103	104	100	95	85	80
ВО-06-300-10	950	108	99	101	102	103	99	94	84	79
	1440	112	88	98	106	109	108	104	99	90
ВО-06-300-12,5	720	109	100	102	103	104	100	95	85	80
	960	103	105	106	107	103	98	88	83	112

ГАБАРИТНЫЕ И ПРИСОЕДИНИТЕЛЬНЫЕ РАЗМЕРЫ

Вариант 1

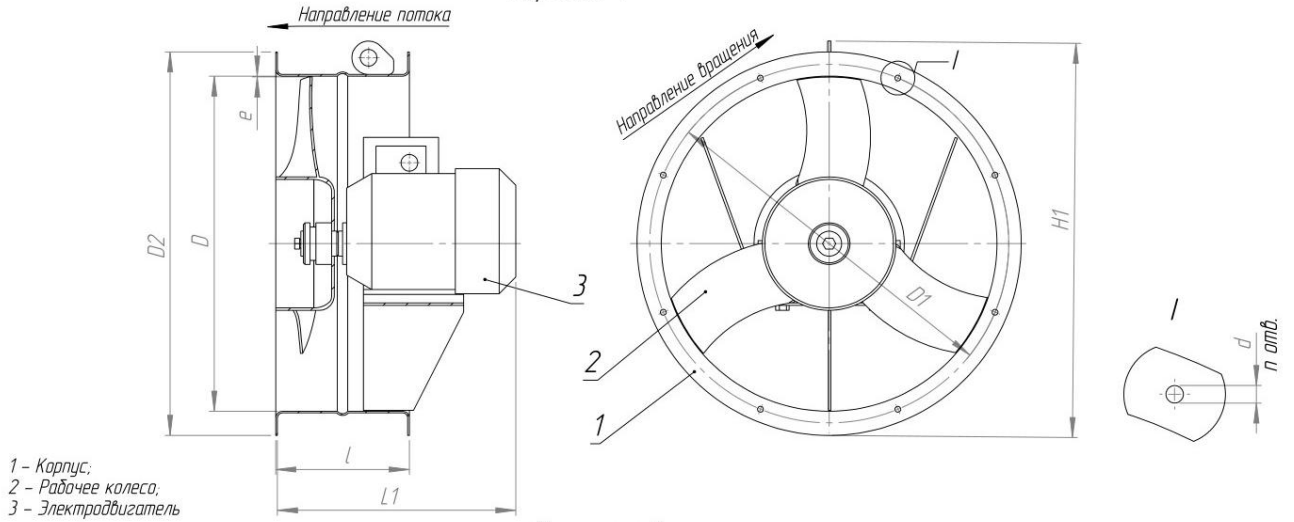

Вариант 2

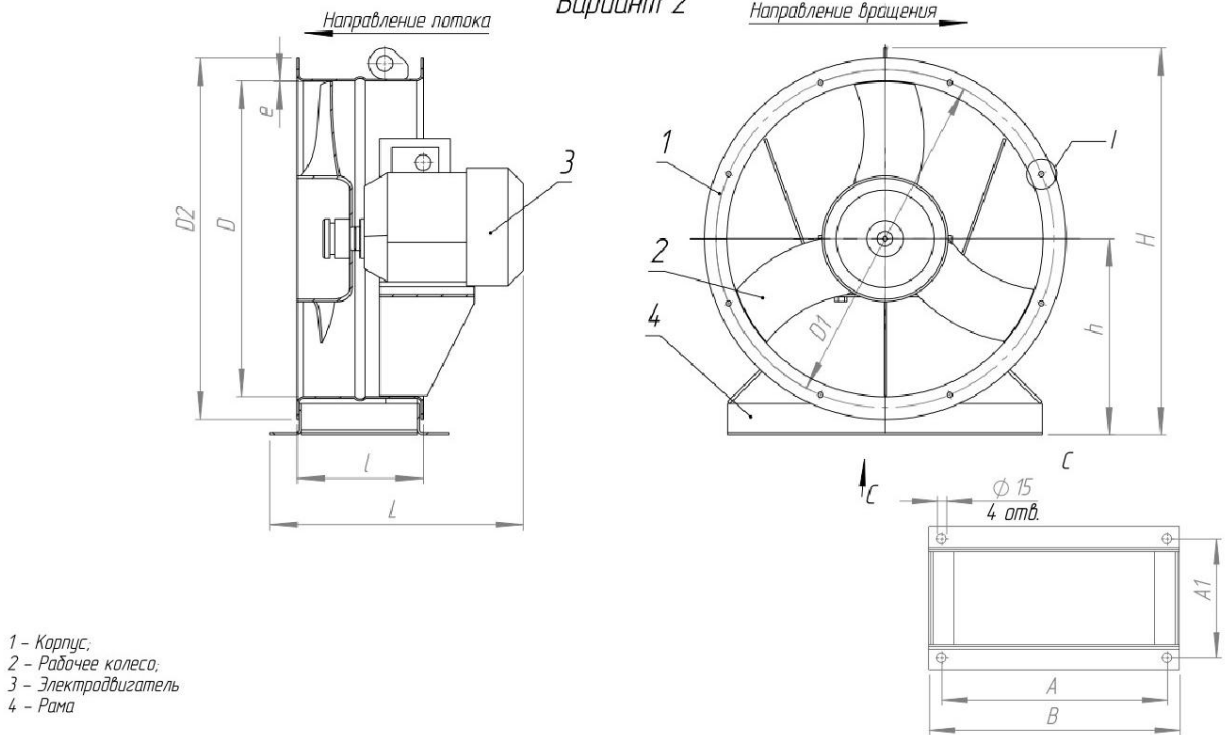

Типоразмер вентилятора	Тип электродвигателя	Размеры в мм															
		D	D1	D2	e	H	H1	h	l	L1	L	B	A	A1	n	d	d1
1	2	3	4	5	6	7	8	9	10	11	12	13	14	15	16	17	18
ВО-06-300-2,5	АИР56	252 ^{+1,0}	280±0,5	305	1,0 ^{+1,0}	333		180	180		235	284	260	150	16	7	7×12
	270																
ВО-06-300-3,15	АИР56	317 ^{+1,0}	340±0,7	370	1,0 ^{+1,0}	410	-	210	180	-	237	374	350	150	16	7	7×12
	АИР63										270						
	АИР71										300						
ВО-06-300-4	АИР56	402 ^{-1,55}	430±0,7	460	1,0 ^{+1,0}	495	475	250	160		280	400	360	180	16	7	15
	АИР63										300						
	АИР71										335						
	АИР80										365						
	АИР90										415						
ВО-06-300-5	АИР56	502 ^{-1,75}	530±0,7	560	1,0 ^{+1,5}	605	575	310	200		260	530	500	160	32	7	15
	АИР63										280						
	АИР71										315						
	АИР80										340						
	АИР90										390						

1	2	3	4	5	6	7	8	9	10	11	12	13	14	15	16	17	18
ВО-06-300-6,3	АИР63	633 ^{+2,0}	660±0,7	690	1,5 ^{+1,5}	734	705	375	250	335	335	640	600	200	32	7	15
	АИР71									365	365						
	АИР80									395	395						
	АИР90									445	445						
	АИР100									515	515						
ВО-06-300-8	АИР80А	805 ^{12,5}	840±0,8	864	2,5 ^{12,0}	898	898	490	320	374	374	800	750	250	32	10	24
	АИР80В									395	395						
	АИР90Г									405	405						
	АИР100С									411	411						
	АИР100Г									442	442						
	АИР12МВ									460	460						
ВО-06-300-10	АИР100	1006 ^{12,6}	1045±0,5	1080	3 ^{12,5} -2,0	1162	1110	595	400	505	505	950	900	330	32	12	24
	АИР112									505	505						
	АИР132С									505	505						
	АИР132М									500	510						
	АИР12МВ									540	540						
ВО-06-300-12,5	АИР132С	1258 ^{+3,1}	1295±1,0	1330	4 ^{+2,9} 2,0	1417	1357	725	1150	590	590	1150	1100	400	32	12	24
	АИР132М									670	670						
	АИР160С									700	700						

ТЕХНИЧЕСКИЕ ХАРАКТЕРИСТИКИ

Вентиляторы осевые общего назначения и коррозионно-стойкие

Типоразмер вентилятора	Мощность электродвигателя, кВт	Частота вращения рабочего колеса, об/мин	Тип электродвигателя	Производительность по воздуху, тыс. м ³ /ч	Полное давление, Па	Суммарный уровень звуковой мощности, дБ, не более	Масса (вариант 1 - без рамы), кг, не более	Масса (вариант 2 - с рамой), кг, не более
1	2	3	4	5	6	7	8	9
ВО-06-300-2,5 ВО-06-300-2,5К1	0,12	1500	АИР56А4	0,55-0,9	37-23	64	7,4	8,4
	0,18		АИР56В4					
	0,25		АИР63А4				9	10
	0,37		АИР63В4					
ВО-06-300-3,15 ВО-06-300-3,15К1	0,12	1500	АИР56А4	1,1-1,7	64-37	67	8,5	10,5
	0,18	1000	АИР63А6	0,7-1,2	28-16	65	9	11
	0,18	1500	АИР56В4	1,1-1,7	64-37	67	8,5	10,5
	0,25	1000	АИР63В6	0,7-1,2	28-16	65	9	11
	0,25	1500	АИР63А4	1,1-1,7	64-37	67		
	0,25	3000	АИР56В2	2,2-3,4	256-148	82	8,5	10,5
	0,37	1000	АИР71А6	0,7-1,2	28-16	65	9,8	11,8
	0,37	1500	АИР63В4	1,1-1,7	64-37	67	8,5	10,5
	0,37	3000	АИР63А2	2,2-3,4	256-148	82		
	0,55	1000	АИР71В6	0,7-1,2	28-16	65	9,8	11,8
	0,55	1500	АИР71А4	1,1-1,7	64-37	67		
	0,55	3000	АИР63В2	2,2-3,4	256-148	82		
	ВО-06-300-4 ВО-06-300-4К1	0,12	1500	АИР56А4	2,2-3,2	77-45	70	12
0,18		1500	АИР56В4					
0,25		1500	АИР63А4	14				16,5
0,37		1000	АИР71А6		1,4-2,1	34-20	67	
0,37		1500	АИР63В4	2,2-3,2	77-45	70	14,5	17
0,55		1000	АИР71В6	1,4-2,1	34-20	67	19	21,5
0,55		1500	АИР71А4	2,2-3,2	77-45	70	17	19,5
0,75		1000	АИР80А6	1,4-2,1	34-20	67	20,5	23
0,75		1500	АИР71В4	2,2-3,2	77-45	70	18,5	21
0,75		3000	АИР71А2	4,5-6,7	332-190	83	17,5	20
1,1		1000	АИР80В6	1,4-2,1	34-20	67	24,5	27
1,1		1500	АИР80А4	2,2-3,2	77-45	70	21	23,5
1,1		3000	АИР71В2	4,5-6,7	332-190	83	18,5	21
1,5		1000	АИР90Г6	1,4-2,1	34-20	67	21	23,5
1,5		1500	АИР80В4	2,2-3,2	77-45	70	22	24,5
1,5		3000	АИР80А2	4,5-6,7	332-190	83	21,5	23

1	2	3	4	5	6	7	8	9
ВО-06-300-5 ВО-06-300-5К1	0,18	1000	АИР63А6	2,4-4,3	56-32	75	17,0	19,5
	0,25	1000	АИР63В6	2,4-4,3	56-32	75	17,5	21
	0,25	1500	АИР63А4	3,6-6,5	126-73	77	17	20,5
	0,37	1000	АИР71А6	2,4-4,3	56-32	75	20,5	24
	0,37	1500	АИР63В4	3,6-6,5	126-73	77	17,5	21
	0,55	1000	АИР71В6	2,4-4,3	56-32	75	22,5	25
	0,55	1500	АИР71А4	3,6-6,5	126-73	77	21	24,5
	0,75	1000	АИР80А6	2,4-4,3	56-32	75	24	27,5
	0,75	1500	АИР71В4	3,6-6,5	126-73	77	22	25,5
	1,1	1000	АИР80В6	2,4-4,3	56-32	75	27,5	31
	1,1	1500	АИР80А4	3,6-6,5	126-73	77	24	27,5
	1,5	1000	АИР90Л6	2,4-4,3	56-32	75	24	27,5
	1,5	1500	АИР80В4	3,6-6,5	126-73	77	25	28,5
	2,2	1500	АИР90Л4	3,6-6,5	126-73	77	27	30,5
2,2	3000	АИР80В2	7,2-13	504-292	106			
ВО-06-300-6,3 ВО-06-300-6,3К1	0,37	1000	АИР71А6	4,7-8,7	90-57	72	31	36
	0,55	1000	АИР71В6	4,7-8,7	90-57	72	33	38
	0,75	1000	АИР80А6	4,7-8,7	90-57	72	34,5	39,5
	0,75	1500	АИР71В4	7,3-13,4	211-117	82	32	37
	1,1	1000	АИР80В6	4,7-8,7	90-57	72	38	43
	1,1	1500	АИР80А4	7,3-13,4	211-117	82	34,5	39,5
	1,5	1000	АИР90Л6	4,7-8,7	90-57	72		
	1,5	1500	АИР80В4	7,3-13,4	211-117	82	35,5	40,5
	2,2	1000	АИР100Л6	4,7-8,7	90-57	72	50	55
	2,2	1500	АИР90Л4	7,3-13,4	211-117	82	37,5	42,5
3	1500	АИР100С4				45,5	50,5	
ВО-06-300-8 ВО-06-300-8К1	0,75	1000	АИР80А6	10,0-16,0	127-64	100	54	62
	1,1	1000	АИР80В6				57,5	65,5
	1,5	1000	АИР90Л6				54	62
ВО-06-300-8 (по заявке угол наклона лопаток 15°)	1,5	1500	АИР80В4	15-23,4	220-150	109	56	64
ВО-06-300-8 ВО-06-300-8К1	2,2	1000	АИР100Л6	10,0-16,0	127-64	100	69,5	77,5
	2,2	1500	АИР90Л4	15-26	294-157	109	57	65
	3	1000	АИР112МА6	10,0-16,0	127-64	100	85	93
	3	1500	АИР100С4	15-26	294-157	109	65	73
	4	1000	АИР112МВ6	10,0-16,0	127-64	100	90	98
	4	1500	АИР100Л4	15-26	294-157	109	71	79
ВО-06-300-10 ВО-06-300-10К1	1,5	750	АИР100Л8	17,3-26	92-70	102	91,5	103
	2,2	750	АИР112МА8				111,5	123
	3	750	АИР112МВ8	17,3-26	92-70	102	116,5	128
	2,2	1000	АИР100Л6	23,1-32,2	165-120	108	91,5	101
	3	1000	АИР112МА6	23,1-32,2	165-120		111,5	123
	4	750	АИР132С8	17,3-26	92-70	102	116,5	128
	4	1000	АИР112МВ6	23,1-32,2	165-120	108	136,5	148
	5,5	750	АИР132М8	17,3-26	92-70	102	136,5	148
	5,5	1000	АИР132С6	23,1-32,2	165-120	108	116,5	128
	7,5	1000	АИР132М6				136,5	148
ВО-06-300-10 (по заявке угол наклона лопаток 15°)	7,5	1500	АИР132С4	31-50	360-250	112	143	155
ВО-06-300-12,5 ВО-06-300-12,5К1	3	750	АИР112МВ8	31-55	196-88	109	166	181
	4	750	АИР132С8				183	196
	5,5	750	АИР132М8				195	210
	7,5	750	АИР160С8				238	253
	7,5	1000	АИР132М6	49-74	304-255	103	195	210

Вентиляторы осевые взрывозащищенные

Типоразмер вентилятора	Мощность электродвигателя, кВт	Частота вращения рабочего колеса, об/мин	Тип электродвигателя	Производительность по воздуху, тыс. м ³ /ч	Полное давление, Па	Суммарный уровень звуковой мощности, дБ, не более	Масса (вариант 1 - без рамы), кг, не более	Масса (вариант 2 - с рамой), кг, не более
1	2	3	4	5	6	7	8	9
ВО-06-300-4Р ВО-06-300-4РК1 ВО-06-300-4К3	0,25	1500	АИМ63А4	2,2-3,2	77-45	70	22,9	25,4
	0,37	1000	АИМ71А6	1,4-2,1	34-20	67	27,5	30
	0,37	1500	АИМ63В4	2,2-3,2	77-45	70	22,5	25
	0,55	1000	АИМ71В6	1,4-2,1	34-20	67	27,5	30
	0,55	1500	АИМ71А4	2,2-3,2	77-45	70	27	29,5
	0,75	1000	АИМ80А6	1,4-2,1	34-20	67	33,5	36

1	2	3	4	5	6	www.metallist.ru	8udm.ru	9
ВО-06-300-4Р ВО-06-300-4РК1 ВО-06-300-4К3	0,75	1500	АИМ71В4	2,2-3,2	77-45	70	27	29,5
	0,75	3000	АИМ71А2	4,5-6,7	332-190	83	27,3	29,8
	1,1	1000	АИМ80В6	1,4-2,1	34-20	67	35,5	38
	1,1	1500	АИМ80А4	2,2-3,2	77-45	70	34	36,5
	1,1	3000	АИМ71В2	4,5-6,7	332-190	83	26,5	29
	1,5	1000	АИМ90Л6	1,4-2,1	34-20	67	56,5	59
	1,5	1500	АИМ80В4	2,2-3,2	77-45	70	33	35,5
	1,5	3000	АИМ80А2	4,5-6,7	332-190	83	35,5	37
	2,2	1500	АИМ90Л4	2,2-3,2	77-45	70	60,5	63
ВО-06-300-5Р ВО-06-300-5РК1 ВО-06-300-5К3	2,2	3000	АИМ80В2	4,5-6,7	332-190	83	27,5	30
	0,18	1000	АИМ63А6	2,4-4,3	56-32	75	26,2	29,7
	0,25	1000	АИМ63В6	2,4-4,3	56-32	75	25,9	29,4
	0,25	1500	АИМ63А4	3,6-6,5	126-73	77	25,9	29,4
	0,37	1000	АИМ71А6	2,4-4,3	56-32	75	30,5	34
	0,37	1500	АИМ63В4	3,6-6,5	126-73	77	25,5	29
	0,55	1000	АИМ71В6	2,4-4,3	56-32	75	31	33,5
	0,55	1500	АИМ71А4	3,6-6,5	126-73	77	31	34,5
	0,75	1000	АИМ80А6	2,4-4,3	56-32	75	37	40,5
	0,75	1500	АИМ71В4	3,6-6,5	126-73	77	30,5	34
	1,1	1000	АИМ80В6	2,4-4,3	56-32	75	38,5	42
	1,1	1500	АИМ80А4	3,6-6,5	126-73	77	37	40,5
	1,1	3000	АИМ71В2	7,2-13	504-292	106	31,8	35,3
	1,5	1000	АИМ90Л6	2,4-4,3	56-32	75	59,5	63
	1,5	1500	АИМ80В4	3,6-6,5	126-73	77	36	39,5
	1,5	3000	АИМ80А2	7,2-13	504-292	106	38,5	42
	2,2	1500	АИМ90Л4	3,6-6,5	126-73	77	63,5	67
	2,2	3000	АИМ80В2	7,2-13	504-292	106	39	42,5
	ВО-06-300-6,3Р ВО-06-300-6,3РК1 ВО-06-300-6,3К3	0,37	1000	АИМ71А6	4,7-8,7	90-57	72	41
0,55		1000	АИМ71В6	4,7-8,7	90-57	72	41,5	46,5
0,75		1000	АИМ80А6	4,7-8,7	90-57	72	47,5	52,5
0,75		1500	АИМ71В4	7,3-13,4	211-117	82	40,5	45,5
1,1		1000	АИМ80В6	4,7-8,7	90-57	72	47,8	52,8
1,1		1500	АИМ80А4	7,3-13,4	211-117	82	45,5	50,5
1,5		1000	АИМ90Л6	4,7-8,7	90-57	72	42,5	47,5
1,5		1500	АИМ80В4	7,3-13,4	211-117	82	46,5	51,5
2,2		1000	АИМ100Л6	4,7-8,7	90-57	72	92,5	97,5
2,2		1500	АИМ90Л4	7,3-13,4	211-117	82	74	79
3		1500	АИМ100С4				91	96
ВО-06-300-8Р ВО-06-300-8РК1 ВО-06-300-8К3	0,75	1000	АИМ80А6	10,0-16,0	127-64	100	67	75
	1,1	1000	АИМ80В6				68,5	76,5
	1,5	1000	АИМ90Л6				89,5	97,5
ВО-06-300-8 (по заявке угол наклона лопаток 15°)	1,5	1500	АИМ80В4	15-23,4	220-150	109	67	75
ВО-06-300-8Р ВО-06-300-8РК1 ВО-06-300-8К3	2,2	1000	АИМ100Л6	10,0-16,0	127-64	100	112	120
	2,2	1500	АИМ90Л4	15-26	294-157	109	93,5	101,5
	3	1000	АИМ112МА6	10,0-16,0	127-64	100	124	132
	3	1500	АИМ100С4	15-26	294-157	109	110,5	118,5
	4	1000	АИМ112МВ6	10,0-16,0	127-64	100	120	128
	4	1500	АИМ100Л4	15-26	294-157	109	107,5	115,5
ВО-06-300-10Р ВО-06-300-10РК1 ВО-06-300-10К3	1,5	750	АИМ100Л8	17,3-26	92-70	102	116,0	127,5
	2,2	750	АИМ112МА8				150,0	161,5
	3	750	АИМ112МВ8				154,0	165,5
	2,2	1000	АИМ100Л6	23,1-32,2	165-120	108	116,0	127,5
	3	1000	АИМ112МА6	23,1-32,2	165-120		150,0	161,5
	4	750	АИМ132С8	17,3-26	92-70	102	215,0	226,5
	4	1000	АИМ112МВ6	23,1-32,2	165-120	108	154,0	165,5
	5,5	750	АИМ132М8	17,3-26	92-70	102	240,0	251,5
	5,5	1000	АИМ132С6	23,1-32,2	165-120	108	215,0	226,5
7,5	1000	АИМ132М6	240,0				251,5	
ВО-06-300-10 (по заявке угол наклона лопаток 15°)	7,5	1500	АИМ132С4	31-50	360-250	112	215,0	226,5
ВО-06-300-12,5Р ВО-06-300-12,5РК1 ВО-06-300-12,5К3	3	750	АИМ112МВ8	31-55	196-88	109	200,5	213,5
	4	750	АИМ132С8				232,0	245,0
	5,5	750	АИМ132М8				257,0	270,0
	7,5	750	АИМ160С8				261,0	274,0
	7,5	1000	АИМ132М6				49-74	304-255

АЭРОДИНАМИЧЕСКИЕ ХАРАКТЕРИСТИКИ

ВО-06-300-2,5

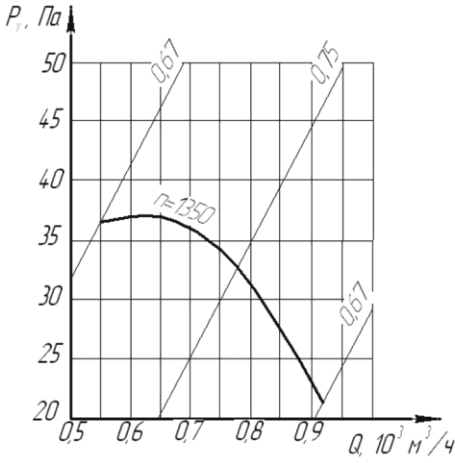

ВО-06-300-3,15

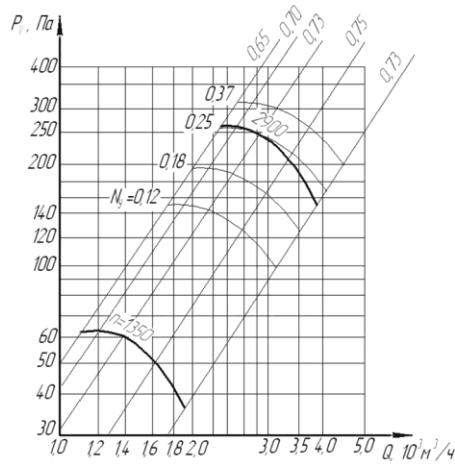

ВО-06-300-4

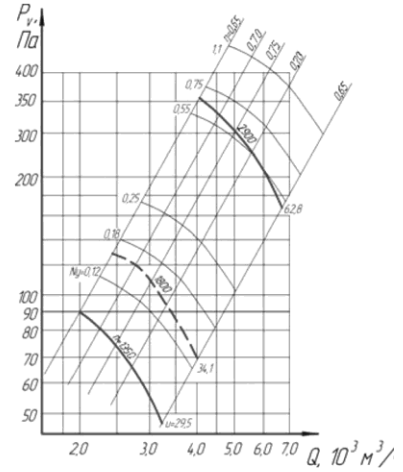

ВО-06-300-5

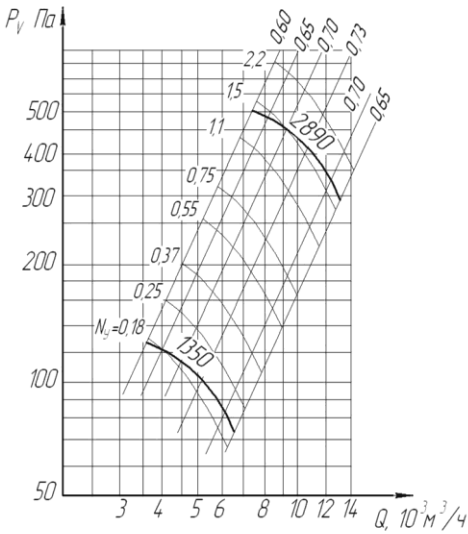

ВО-06-300-6,3

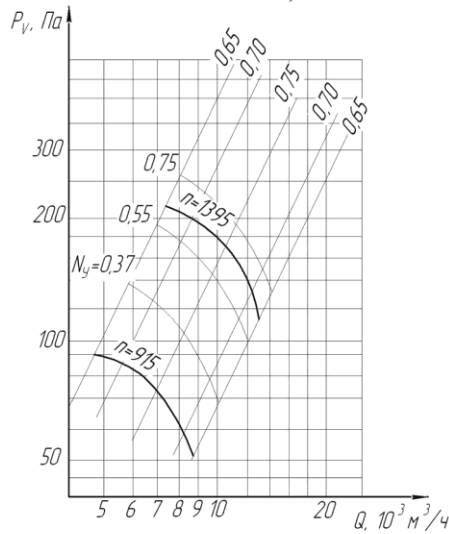

ВО-06-300-8

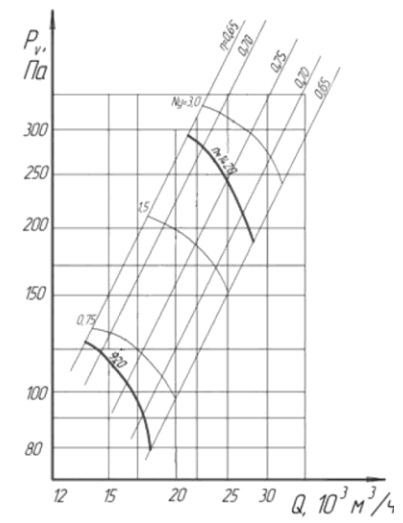

ВО-06-300-10

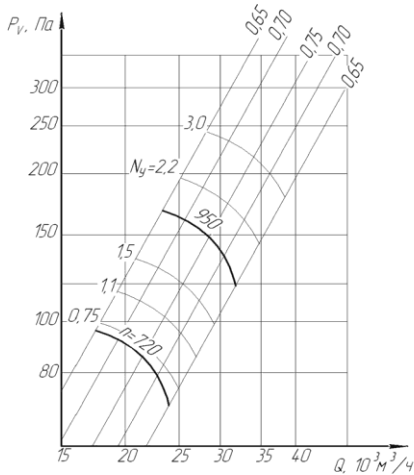

ВО-06-300-12,5

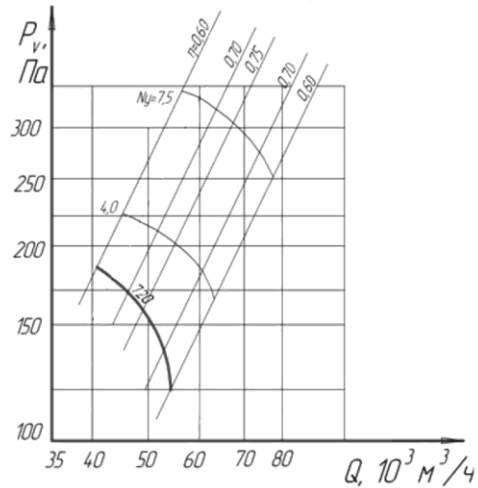

ВЕНТИЛЯТОРЫ ОСЕВЫЕ ВО-7,1

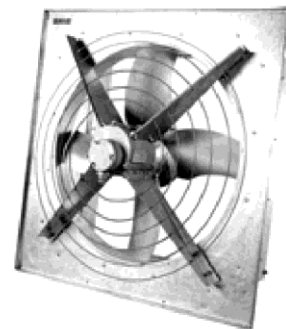

ОБЩИЕ СВЕДЕНИЯ:

- низкого давления;
- конструктивное исполнение 2 по ГОСТ 11442-90;
- количество лопаток – 4.

НАЗНАЧЕНИЕ:

- системы кондиционирования воздуха, вентиляции и воздушного отопления производственных, общественных и сельскохозяйственных зданий, а также для других санитарно-технических и производственных целей.

ВАРИАНТЫ ИЗГОТОВЛЕНИЯ:

ТУ 4861-046-02962743-2008:

- из углеродистой стали; - из углеродистой стали из оцинкованного листа; - К1; - К3.

УСЛОВИЯ ЭКСПЛУАТАЦИИ:

- Вентиляторы эксплуатируются в условиях умеренного (У) и тропического (Т) климата второй и третьей категории размещения по ГОСТ 15150. При обеспечении защиты двигателя от атмосферных воздействий допускается использование вентиляторов в условиях умеренного климата первой категории размещения.
- Температура окружающей среды от минус 40°С до 40°С (45°С для вентиляторов тропического исполнения).
- Температура среды, перемещаемой вентиляторами, до 50°С.
- Вентиляторы используются для перемещения воздуха и других газовых смесей, не вызывающих ускоренной коррозии материалов проточной части вентилятора, с содержанием пыли и твердых примесей не более 10 мг/м³ и не содержащих липких веществ и волокнистых материалов.

ГАБАРИТНЫЕ И ПРИСОЕДИНИТЕЛЬНЫЕ РАЗМЕРЫ

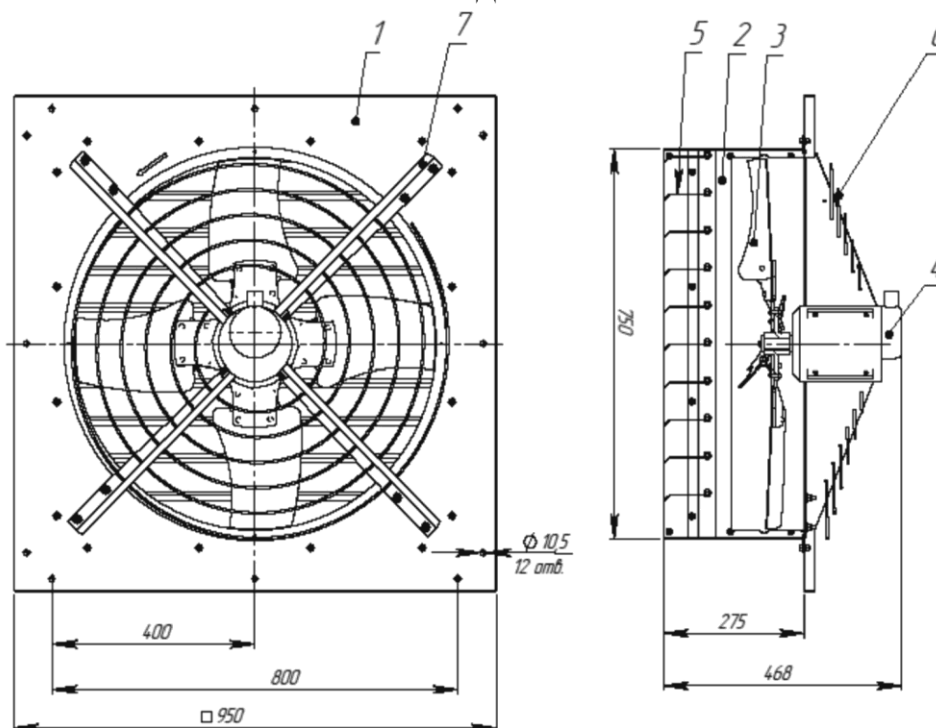

1 – фланец, 2 – короб, 3 – рабочее колесо, 4 – электродвигатель, 5 – решетка поворотная (жалюзийная), 6 – ограждение, 7 - кронштейны

ТЕХНИЧЕСКИЕ ХАРАКТЕРИСТИКИ

Наименование показателя	Значение показателя
Производительность по воздуху, м ³ /ч, ±8%	11000
Частота вращения рабочего колеса, об/мин, не менее	930
Установленная мощность, кВт	0,37
Тип электродвигателя	АИРП80А6
Масса, кг, не более	36

ВЕНТИЛЯТОРЫ ОСЕВЫЕ ВО 25-188-8 ПОДПОРА ВОЗДУХА



ОБЩИЕ СВЕДЕНИЯ:

- одностороннего всасывания;
- направление вращения – левое;
- количество лопаток – 6;
- направляющий аппарат в нескольких модификациях;
- различные варианты крепления: фланцевое и на раме.

НАЗНАЧЕНИЕ:

- Стационарные системы вентиляции и воздушного отопления производственных, общественных и жилых зданий, а также для подпора воздуха в системах противопожарного оборудования для подачи свежего воздуха при пожаре с целью предотвращения проникновения дыма на лестничные клетки, тамбуры-шлюзы, шахты лифтов и создания возможности проведения работ по борьбе с пожаром и спасению людей и материально-технических ценностей.

УСЛОВИЯ ЭКСПЛУАТАЦИИ:

- Вентиляторы эксплуатируются в условиях умеренного (У) и тропического (Т) климата 2-й и 3-й категории размещения по ГОСТ15150. При обеспечении защиты двигателя от атмосферных воздействий допускается использование вентиляторов по первой категории размещения.
- Температура окружающей среды от минус 40° С до 40° С.
- Вентиляторы используются для перемещения воздуха и газопаровоздушных смесей, не вызывающих повышенной коррозии углеродистой стали, с температурой до 40° С, не содержащих пыли и других твердых примесей в количестве более 0,01 г/м³, а также липких и волокнистых материалов.

АКУСТИЧЕСКИЕ ХАРАКТЕРИСТИКИ

Акустические характеристики, измеренные со стороны нагнетания
на номинальном режиме работы вентилятора ВО 25-188-8

Обозначение вентилятора	№ модификации и прямой	Суммарный уровень звуковой мощности, дБА, не более	Поправки L_w , для расчета уровня звуковой мощности [дБ] в октавных полосах со среднегеометрическими частотами, Гц							
			63	125	250	500	1000	2000	4000	8000
ВО 25-188-8	1	107	92	97	105	105	103	96	90	83
	2	105	86	94	104	104	101	95	88	83
	3	105	86	93	104	103	102	95	88	83
	4	103	82	92	102	101	99	94	85	78
	5	103	84	92	103	102	98	92	84	76

На стороне всасывания уровни звуковой мощности на 3дБ ниже уровней, приведенных в таблице.

На границах рабочего участка аэродинамической характеристики уровни звуковой мощности на 3дБ выше уровня звуковой мощности, соответствующего номинальному режиму работы вентилятора.

АЭРОДИНАМИЧЕСКИЕ ХАРАКТЕРИСТИКИ ВО-25-188-8

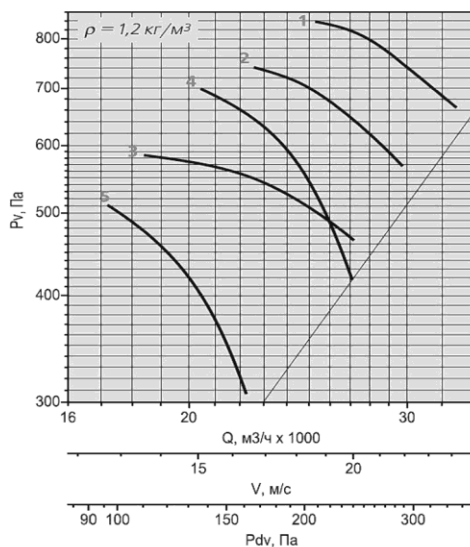

ГАБАРИТНЫЕ И ПРИСОЕДИНИТЕЛЬНЫЕ РАЗМЕРЫ

Компоновка 01

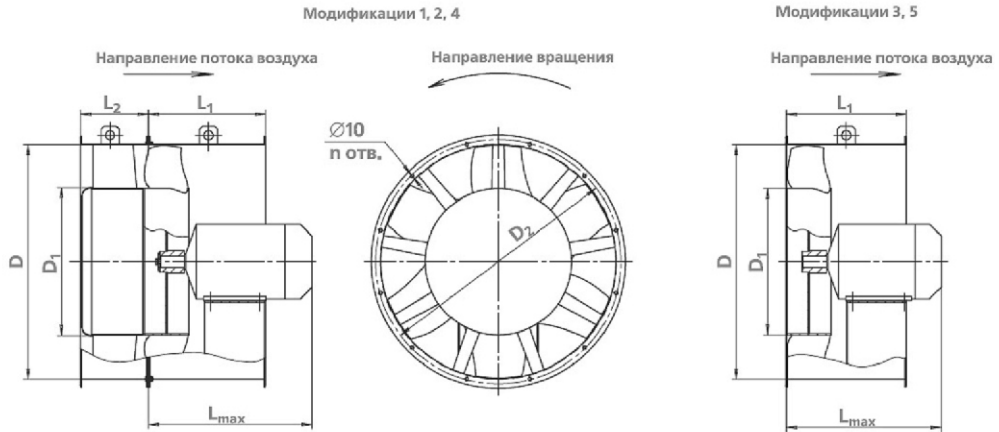

Компоновка 02



A	A ₁	B	D	D ₁	D ₂	d	Π	Π ₁	L _{max}	L ₁	L ₂	n
750	340	800	800	500	840	24	950	420	550	410	260	16

ТЕХНИЧЕСКИЕ ХАРАКТЕРИСТИКИ

№ вентилятора	Угол установки лопаток, градус		№ модификации и кривой	Частота вращения n, об/мин	Максимально потребляемая мощность X, кВт	Установочная мощность N _у , кВт	Масса не более, кг
	Колеса	Направляющего аппарата					
№ 8	35	10	1	1435	8,17	11	187
	35	5	2	1455	6,53	7,5	179
	35	-	3	1450	5,01	5,5	121
	30	5	4	1450	5,55	5,5*	172
	30	-	5	1435	3,52	4	113

*Возможны временные перегрузки двигателя, что необходимо учитывать при разработке автоматики.

АЭРАТОРЫ ПАМ-24, ПАМ-32

ОБЩИЕ СВЕДЕНИЯ:

- Аэраторы изготавливаются двух исполнений: поворотные и неповоротные.
- Аэратор представляет из себя сборную конструкцию, состоящую из:
 - вентилятора осевого со спрямляющим аппаратом;
 - опоры, представляющей собой сварную конструкцию, состоящую из основания, оси и площадки для крепления вентилятора;
 - для поворотного аэратора опора оснащается поворотным механизмом с электроприводом, за счет чего вентилятор может поворачиваться вокруг вертикальной оси;
 - форсунки, предназначенной для распыления воды. Корпус форсунки разделен на две части, в одну из которых подается вода, а во вторую подается сжатый воздух.

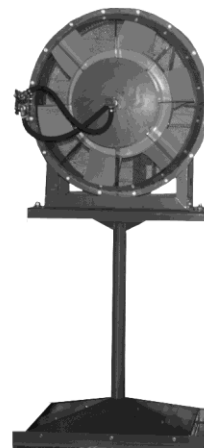

НАЗНАЧЕНИЕ:

- Аэраторы предназначены для подачи увлажненного воздуха на рабочие места в горячих цехах металлургических, коксохимических и машиностроительных предприятий и иных аналогичных целях.
- Модификация аэратора без оборудования для увлажнения воздуха позволяет использовать его как вентилятор обдува на предприятиях другой отрасли.

ВАРИАНТЫ ИЗГОТОВЛЕНИЯ:

Общего назначения (ТУ 4861-075-02962743-2013):

- из углеродистой стали.

УСЛОВИЯ ЭКСПЛУАТАЦИИ:

- Температура окружающей среды до 50° С.
- **ЗАПРЕЩАЕТСЯ** эксплуатация аэратора в пожароопасных и взрывоопасных зонах, а также в помещениях с повышенной влажностью.
- Допускается комплектация двигателями других серий, соответствующих по мощности, частоте вращения и напряжению.

АКУСТИЧЕСКИЕ ХАРАКТЕРИСТИКИ

Типоразмер вентилятора	n, об/мин	Суммарный уровень звуковой мощности, дБ, не более	Октавные уровни звуковой мощности дБ в полосах среднегеометрических частот, Гц, не более							
			63	125	250	500	1000	2000	4000	8000
ПАМ-24	1450	107	92	97	105	105	103	96	90	83
ПАМ-32	1450	108	93	98	106	106	104	97	91	84

На стороне всасывания уровни звуковой мощности на 3 дБ ниже уровней, приведенных в таблице.

На границах рабочего участка аэродинамической характеристики уровни звуковой мощности на 3 дБ выше уровня звуковой мощности, соответствующего номинальному режиму работы вентилятора.

ГАБАРИТНЫЕ И ПРИСОЕДИНИТЕЛЬНЫЕ РАЗМЕРЫ

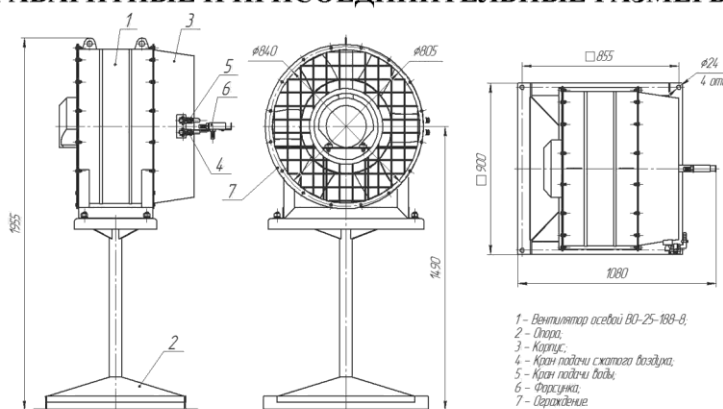

ТЕХНИЧЕСКИЕ ХАРАКТЕРИСТИКИ

Наименование изделия	Тип электродвигателя	Мощность, электродвигателя, кВт	Частота вращения рабочего колеса, об/мин	Производительность, м ³ /ч	Масса, кг	
					230	195
					поворотный	неповоротный
ПАМ-24	АИР100L4	4,0	1450	24000	667	337
ПАМ-32	АИР112M4	5,5	1450	32000	398	368

ВЕНТИЛЯТОРЫ ШАХТНЫЕ МЕСТНОГО ПРОВЕТРИВАНИЯ atdm.ru

ВМЭ-5; ВМЭ-6; ВМЭ-8; ВМЭ-12А

НАЗНАЧЕНИЕ:

- вентилятор местного проветривания осевой одноступенчатый с взрывобезопасным съёмным двигателем предназначен для проветривания тупиковых горных выработок в угольных и рудных шахтах, включая опасные по газу и пыли, при плотности воздуха до 1,3 кг/м³, температуре от 253К до 308К, запыленности до 50 мг/м³ и относительной влажности до 95% (при температуре 298К).



ОБЩИЕ СВЕДЕНИЯ:

- возможность отключения вентилятора ВМЭ-6 при превышении нормальной температуры;
- возможность применения при проветривании небольших выработок;
- конструкция вентиляторов позволяет соединять последовательно два вентилятора для повышения давления в трубопроводе;
- по требованию заказчика вентилятор может быть укомплектован глушителем шума;
- в конструкции вентилятора применено противосрывное устройство, расширяющее область работы вентилятора и предотвращающее его вхождение в помпаж.

ВАРИАНТЫ ИЗГОТОВЛЕНИЯ:

ТУЗ 146-077-0296743-2013:

- без шумоглушителя;
- с шумоглушителем;
- по заявке потребителя вентиляторы могут поставляться на напряжение 380/660 В и 660/1140 В;
- вентиляторы ВМЭ-12А изготавливают с углом установки лопаток рабочего колеса 15, 25 и 35 градусов.

УСЛОВИЯ ЭКСПЛУАТАЦИИ:

- Вентиляторы эксплуатируются в условиях умеренного (У) и тропического (Т) климата пятой категории размещения по ГОСТ 15150;
- Вентиляторы устанавливаются в горизонтальном положении с допустимым отклонением осей от горизонтали не более +30°.

АКУСТИЧЕСКИЕ ХАРАКТЕРИСТИКИ ВЕНТИЛЯТОРОВ ВМЭ

Вентиляторы	Октавные уровни звуковой мощности, дБ в полосах среднегеометрических частот								Суммарный уровень звуковой мощности, дБ
	63	125	250	500	1000	2000	4000	8000	
ВМЭ-5 (без глушителя шума)	100	105	100	106	106	103	98	95	109
ВМЭ-5 (с глушителем шума)	100	105	107	102	93	93	90	87	103
ВМЭ-6, ВМЭ-8, ВМЭ-12А (без глушителя шума)	100	105	110	115	115	110	107	102	118
ВМЭ-6, ВМЭ-8, ВМЭ-12А (с глушителем шума)	100	105	103	102	97	98	95	92	107

ГАБАРИТНЫЕ И ПРИСОЕДИНИТЕЛЬНЫЕ РАЗМЕРЫ ВЕНТИЛЯТОРОВ ВМЭ

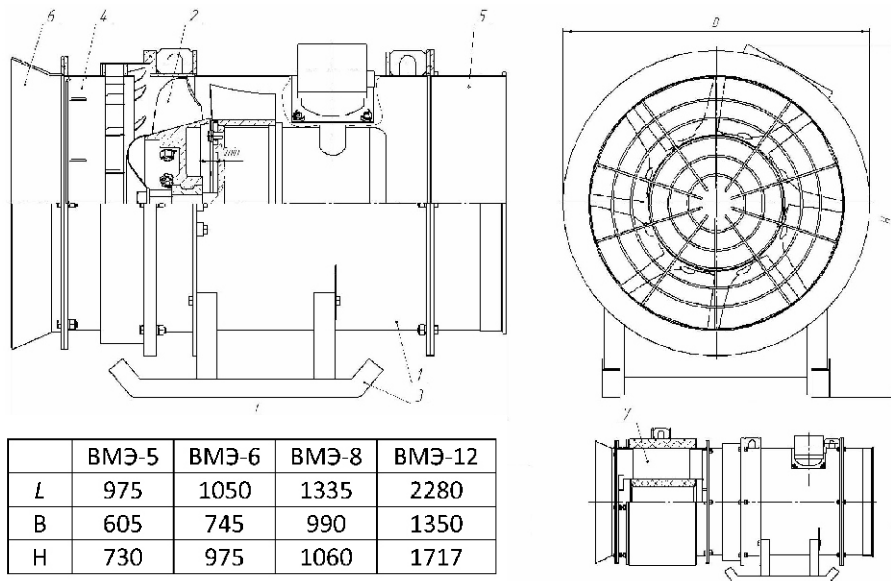

1 – Корпус, 2 – Колесо рабочее, 3 – Салазки, 4 – Патрубок входной, 5 – Патрубок выходной, 6 – Коллектор, 7 – Глушитель шума

ТЕХНИЧЕСКИЕ ХАРАКТЕРИСТИКИ

Наименование вентилятора	Номинальный диаметр, мм	Номинальная подача, м ³ /с	Номинальное полное давление, Па	Максимальный полный коэффициент полезного действия вентилятора	Мощность электродвигателя, кВт
ВМЭ-5	500	3,65	2000	0,66	15,0
ВМЭ-6	630	7,0	2500	0,68	25,0
ВМЭ-8	800	10,0	3150	0,69	50,0
ВМЭ-12А	1200	21,0	2600	0,71	110,0

Примечание:

1. Параметры указаны для плотности воздуха 1,2 кг/м³
2. Для вентиляторов, оснащенных устройствами для снижения шума, допускается снижение номинального давления не более чем на 8% и максимального полного КПД не более чем на 0,06
3. В вентиляторах, имеющих устройство для снижения шума, допускается увеличение удельной массы не более чем на 10%
4. Ширина и высота указаны без учета устройства для снижения шума.

АЭРОДИНАМИЧЕСКИЕ ХАРАКТЕРИСТИКИ

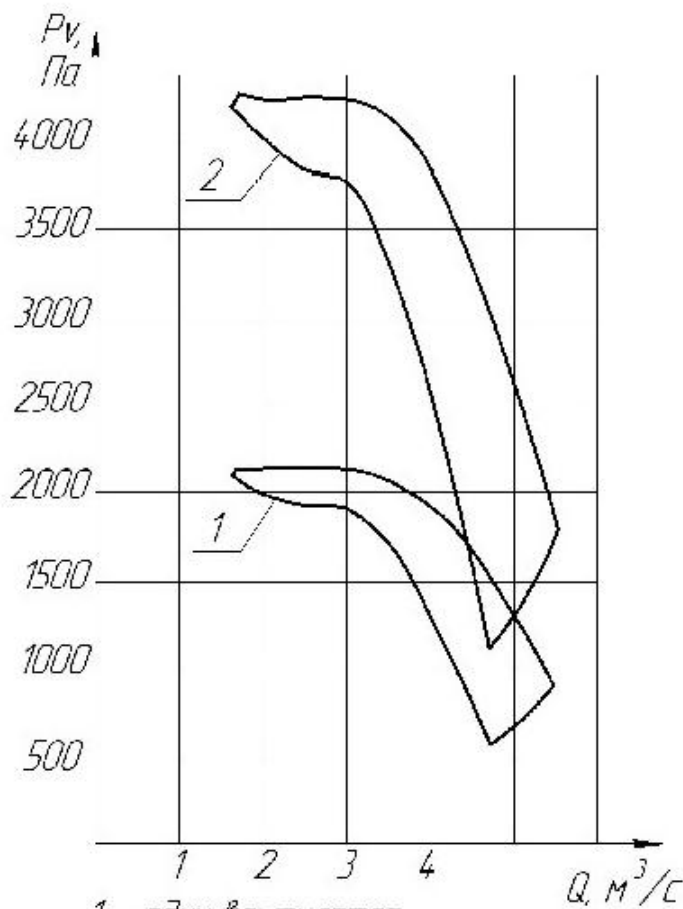

1 – один вентилятор
 2 – два вентилятора,
 соединенных последовательно

ВМЭ-5

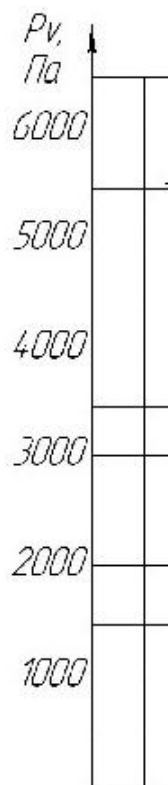

1 –
 2 –
 со

Конструктивные исполнения

Тягодутьевые машины одностороннего всасывания типоразмеров 2,5-13

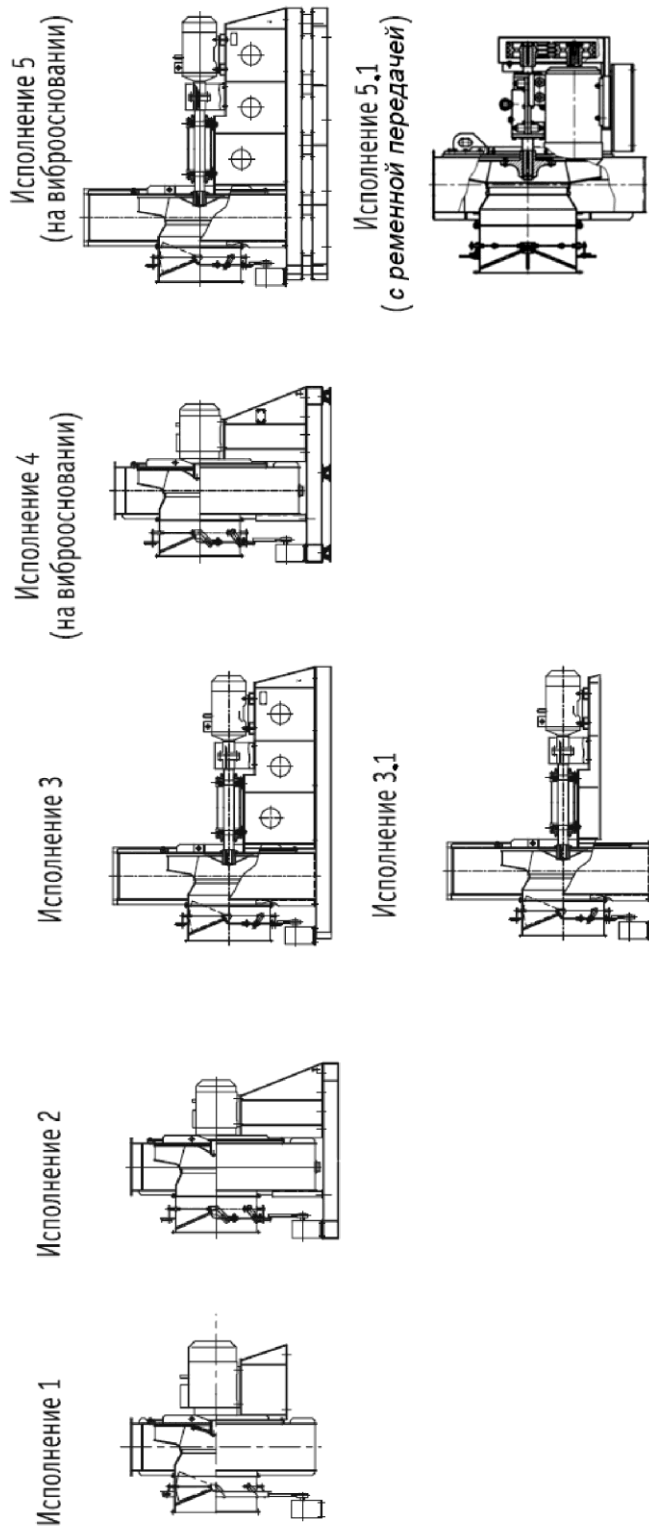

Тягодутьевые машины одностороннего всасывания типоразмеров 13,5-26

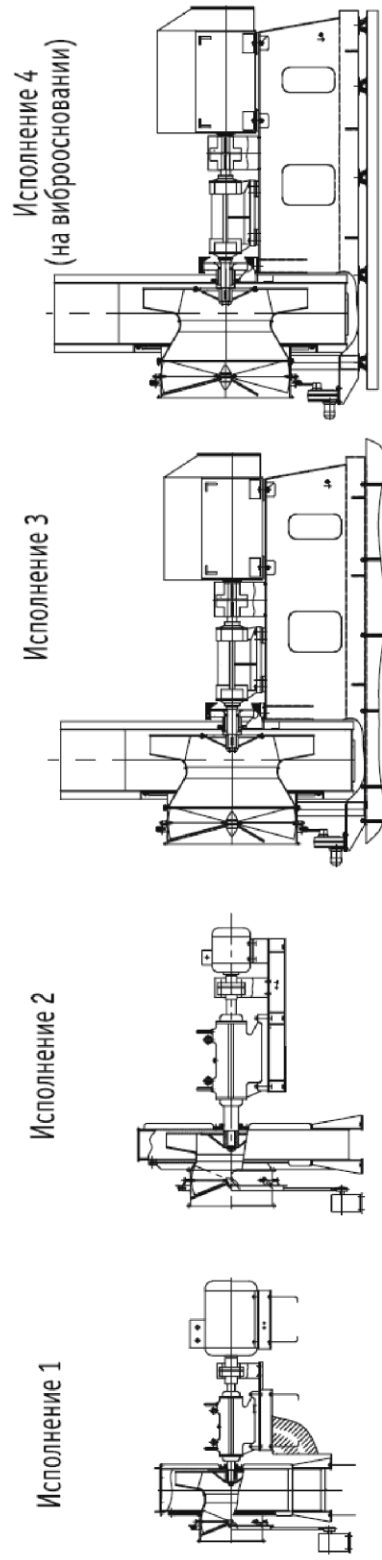

ВЕНТИЛЯТОРЫ ДУТЬЕВЫЕ ВД-2,7...2,8

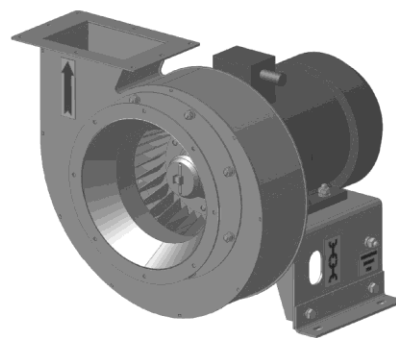

ОБЩИЕ СВЕДЕНИЯ:

- конструктивное исполнение 1;
- одностороннего всасывания;
- корпус спиральный поворотный;
- вперед загнутые лопатки;
- количество лопаток – 32;
- направление вращения – правое и левое.

НАЗНАЧЕНИЕ:

- Вентилятор дутьевой предназначен для подачи воздуха в топку стационарных паровых и водогрейных котлов, в системах вентиляции и кондиционирования воздуха и т.п.

ВАРИАНТЫ ИЗГОТОВЛЕНИЯ:

ТУ 3113-048-02962743-2009:

- из углеродистой стали;
- из коррозионно-стойкой стали (НЖ).

УСЛОВИЯ ЭКСПЛУАТАЦИИ:

- Вентиляторы эксплуатируются в условиях умеренного (У) и тропического (Т) климата второй и третьей категории размещения по ГОСТ 15150. При обеспечении защиты двигателя от атмосферных воздействий допускается использование вентиляторов в условиях умеренного климата первой категории размещения.
- Вентилятор предназначен для эксплуатации при температуре окружающей воздуха от минус 40°С до 40°С (45°С для вентиляторов тропического исполнения), относительной влажности 80%, высоте над уровнем моря не более 1000м.
- Температура перемещаемых газов не выше 200°С с запыленностью не более 0,2 г/м³.
- **Допускается комплектация двигателями других серий, соответствующих по мощности, частоте вращения и напряжению.** Допускается комплектация двигателями большей мощности при той же частоте вращения колеса, аэродинамические характеристики при этом не меняются.

ПОЛОЖЕНИЯ КОРПУСА ВЕНТИЛЯТОРА

Вид со стороны электродвигателя

Правого вращения

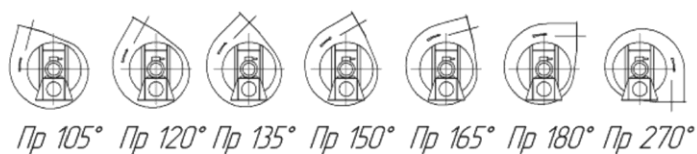
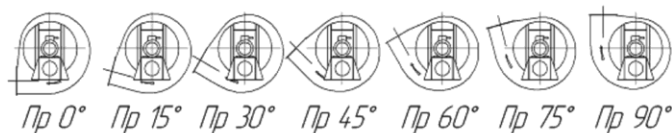

Левого вращения

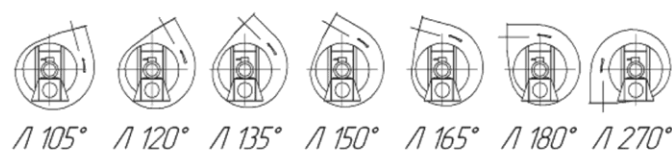
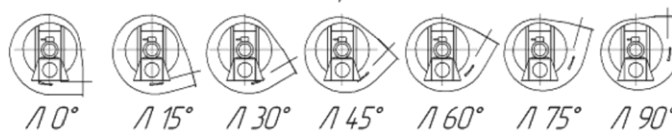

ГАБАРИТНЫЕ И ПРИСОЕДИНИТЕЛЬНЫЕ РАЗМЕРЫ

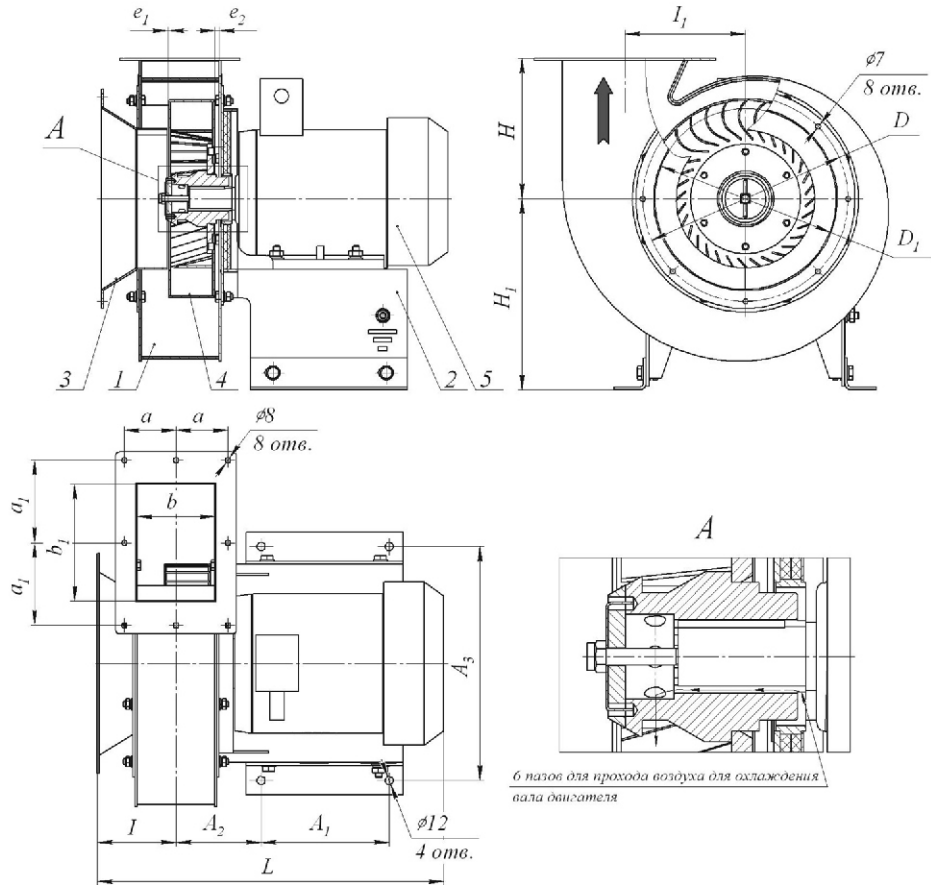

e_1 – зазор между колесом и входным патрубком;
 e_2 – зазор между колесом и задней стенкой корпуса.

Типоразмер вентилятора	Двигатель	Размеры в мм															
		D	D ₁	H	H ₁	I ₁	I	I ₁	a	a ₁	b	b ₁	A ₁	A ₂	A ₃	e ₁	e ₂
ВД-2,7	АИР80А4	270	240	192	270	163	107	446	70	100	100	160	190	103,5	270	2=1	6=3
	АИР80А2																
ВД-2,8	АИР100S4	290	260	199	270	170	111	490	73	116	110	164	160	130	330	2=1	6=3
	АИР112М2						560										

ТЕХНИЧЕСКИЕ ХАРАКТЕРИСТИКИ

Типоразмер вентилятора	Конструктивное исполнение	D/D _н	Мощность, кВт	Частота вращения рабочего колеса, об/мин	Тип электродвигателя	Параметры в рабочей зоне		Масса, кг, не более	Общий уровень звуковой мощности, дБ, не более
						Производительность, 10 ³ м ³ /час	Полное давление, Па		
ВД-2,7	1	1,00	1,1	1420	АИР80А4	0,7	460	45,0	93
			1,5	2920	АИР80А2	1,4	1650	45,0	101
3,0			1420	АИР100S4	1,3	700	62,0	94	
7,5			2920	АИР112S2	2,6	2250	71,0	103	

ВЕНТИЛЯТОР ДУТЬЕВОЙ ВДН- 20

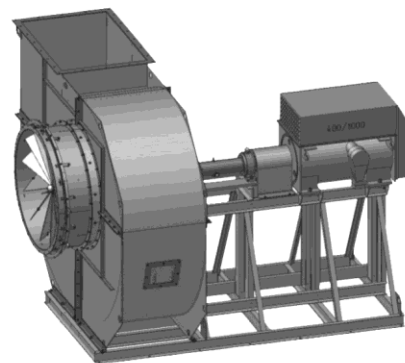

ОБЩИЕ СВЕДЕНИЯ:

- конструктивное исполнение - 03;
- одностороннего всасывания;
- корпус спиральный поворотный;
- назад загнутые лопатки;
- количество лопаток – 12;
- направление вращения – правое и левое.

НАЗНАЧЕНИЕ:

- Вентилятор дутьевой предназначен для подачи газов в технологическое оборудование при сжигании различных видов топлива.

ВАРИАНТЫ ИЗГОТОВЛЕНИЯ:

- из углеродистой стали;
- из коррозионно-стойкой стали (НЖ).

УСЛОВИЯ ЭКСПЛУАТАЦИИ:

- Вентилятор дутьевой эксплуатируется при температуре окружающего воздуха от минус 40С° до 40С°, относительной влажности 80%, высоте над уровнем моря не более 1000 м в условиях умеренного (У) климата категории размещения 2 по ГОСТ 15150. Эксплуатация вентилятора допускается при температуре перемещаемых газов не выше 200° С с запыленностью не более 2г/м³.

ПОЛОЖЕНИЯ КОРПУСА ВЕНТИЛЯТОРА

Вид со стороны электродвигателя

Правого вращения

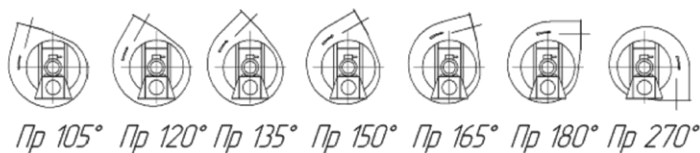
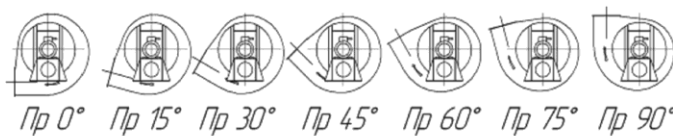

Левого вращения

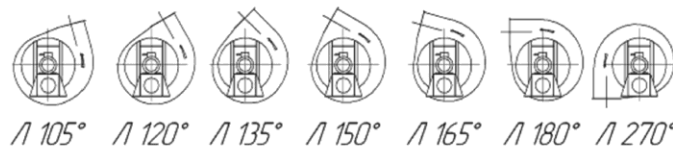
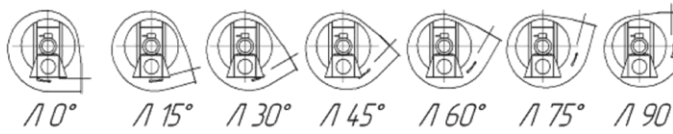

ГАБАРИТНЫЕ И ПРИСОЕДИНИТЕЛЬНЫЕ РАЗМЕРЫ

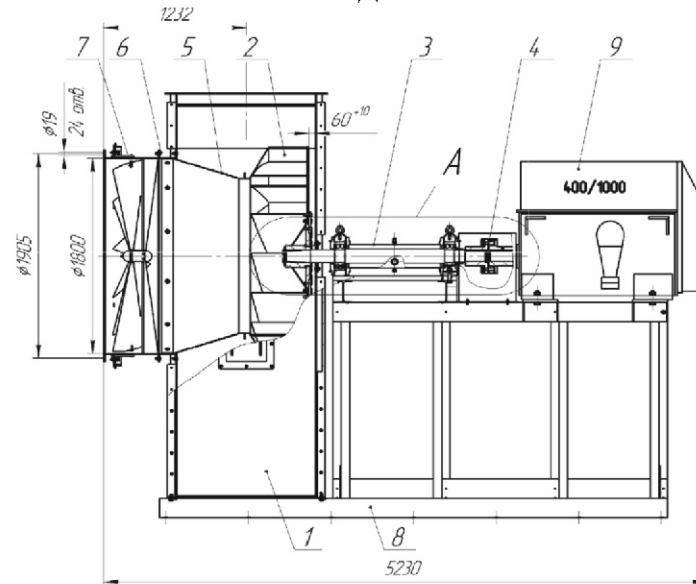

- 1 – корпус; 2 – колесо рабочее; 3 - подшипниковый узел; 4 – муфта; 5 – коллектор; 6 – фланец входной; 7- аппарат направляющий; 8 – станина;
9 – электродвигатель.

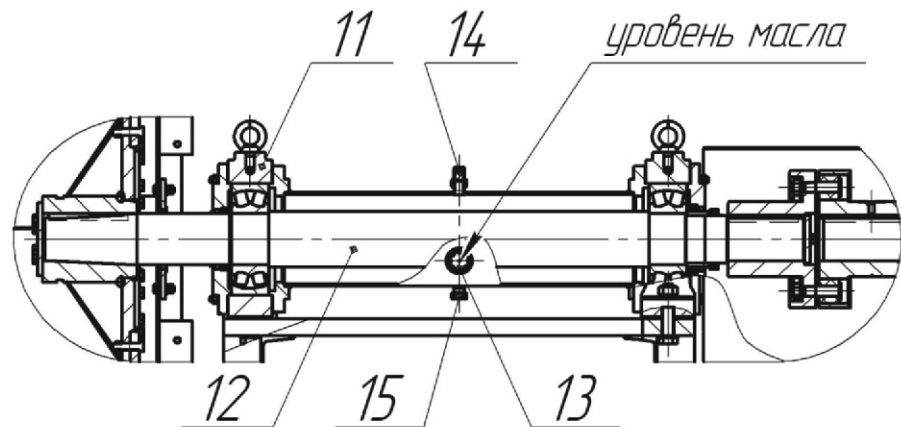

- 11 корпус подшипника; 12 вал; 13 масломерный глазок; 14 колпачок-отдушина; 15 колпачок сливной.

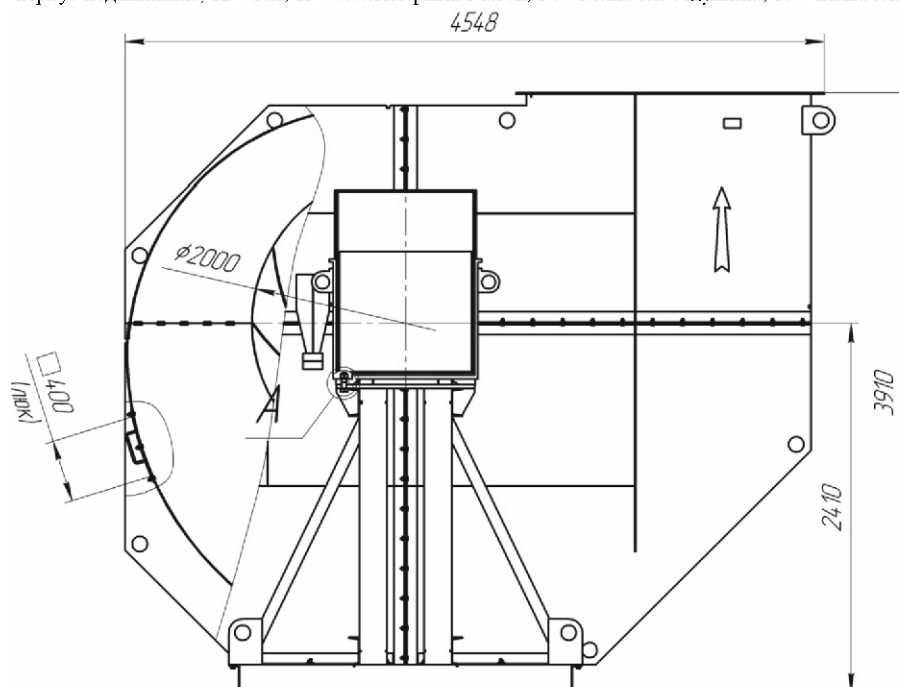

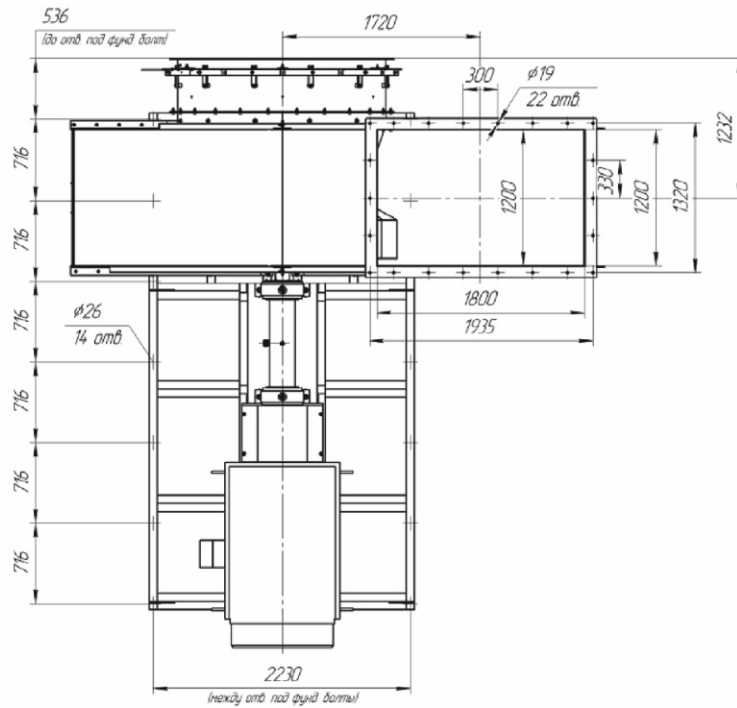

Снятие рабочего колеса

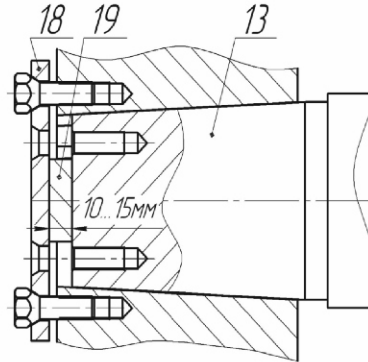

13 – вал; 18 – шайба торцовая; 19 – технологическая плитка.

ТЕХНИЧЕСКИЕ ХАРАКТЕРИСТИКИ

Типоразмер вентилятора	Двигатель		Расход, $10^3 \text{ м}^3/\text{ч}$	Давление полное, $\text{кг}/\text{м}^2$	Масса, кг	
	мощность, кВт	n , об/мин			без двигателя	полная
ВДН-20	400	1000	150–200	490	5310	7420

АЭРОДИНАМИЧЕСКИЕ ХАРАКТЕРИСТИКИ

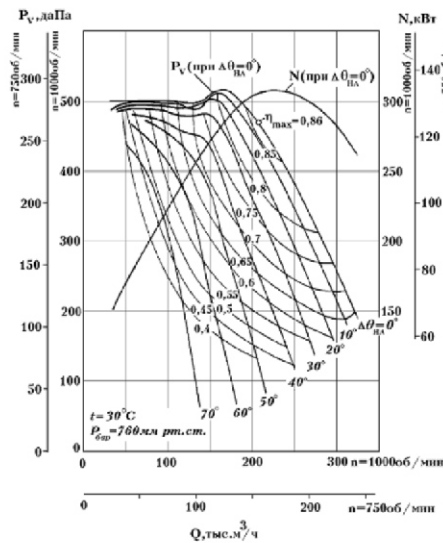

ДЫМОСОСЫ ДН 2,7...11,2

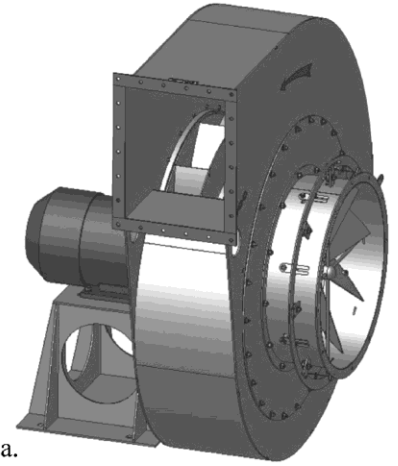

ОБЩИЕ СВЕДЕНИЯ:

- конструктивное исполнение 1;
- одностороннего всасывания;
- корпус спиральный поворотный;
- назад загнутые лопатки;
- количество лопаток – 16;
- направление вращения – правое и левое.

НАЗНАЧЕНИЕ:

- Дымосос предназначен для отсасывания дымовых газов от технологического оборудования при сжигании различных видов топлива.

ВАРИАНТЫ ИЗГОТОВЛЕНИЯ:

ТУ 3113-048-02962743-2009:

- из углеродистой стали;
- из коррозионно-стойкой стали (НЖ).

УСЛОВИЯ ЭКСПЛУАТАЦИИ:

- Дымососы эксплуатируются в условиях умеренного (У) и тропического (Т) климата второй и третьей категории размещения по ГОСТ 15150. При обеспечении защиты двигателя от атмосферных воздействий допускается использование дымососов в условиях умеренного климата первой категории размещения.
- Дымосос предназначен для эксплуатации при температуре окружающего воздуха от минус 40°C до 40°C (45°C для вентиляторов тропического исполнения), относительной влажности 80%, высоте над уровнем моря не более 1000 м.
- Эксплуатация дымососа допускается при температуре перемещаемых газов не выше 250°C с запыленностью не более 0,2 г/м³. Газовоздушные смеси не должны содержать взрывчатых веществ, липких и волокнистых материалов и вызывать ускоренной коррозии материалов проточной части вентилятора.
- **Допускается комплектация двигателями других серий, соответствующих по мощности, частоте вращения и напряжению.** Допускается комплектация двигателями большей мощности при той же частоте вращения колеса, аэродинамические характеристики при этом не меняются.

ПОЛОЖЕНИЯ КОРПУСА ДЫМОСОСА

Вид со стороны электродвигателя

Правого вращения

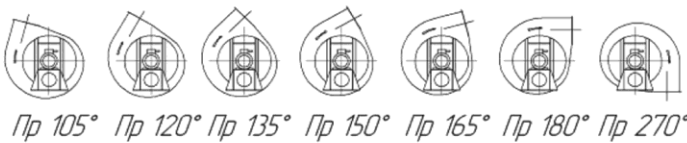
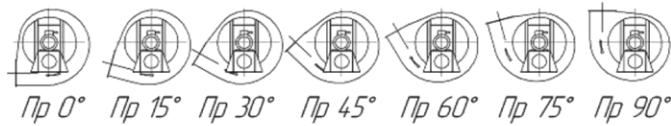

Левого вращения

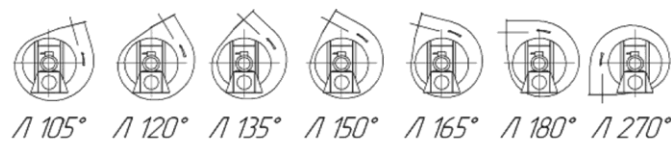
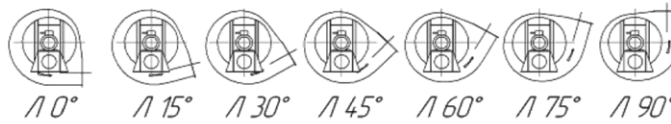

ГАБАРИТНЫЕ И ПРИСОЕДИНИТЕЛЬНЫЕ РАЗМЕРЫ

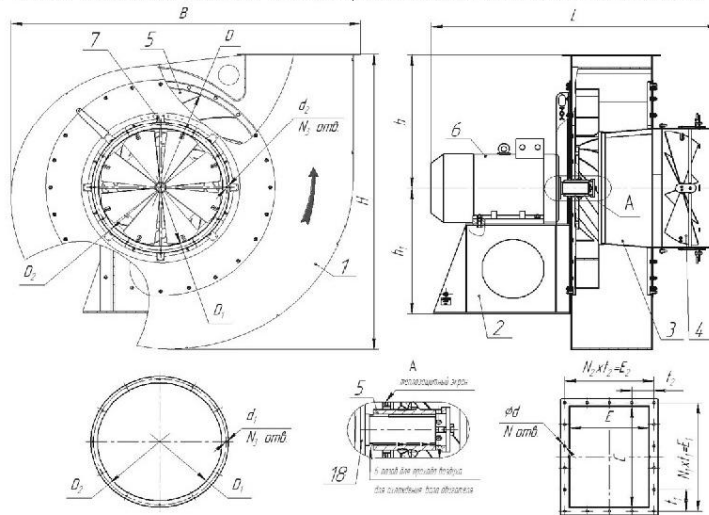

1-карлус, 2-пань 3-патрубок вьсаыбывающй, 4-апарат нагрывающй, 5-колесо рабоче, 6-электродвигатель, 7-фиксатор

Размеры в мм		Типоразмер дымоcоса							
		ДН-2,7	ДН-3,5	ДН-5	ДН-6,3	ДН-8	ДН-9	ДН-10	ДН-11,2
габа- ритные	B	467	665	829	1055	1331	1491	1651	1843
	H	381	584	742	971	1206	1361	1511	1649
	L	404	627	767	999	1162	1180	1185	1521
	h	170	270	330	460	560	635	705	747
	h₁	270	273	412	490	582	580	602	700
прочие	D	270	350	500	630	800	900	1000	1120
	A	104	192,5	130	244	277	295	315	343
	L₁	88	180	282	372	468	484	411	432
	b	177	229	323	410	520	585	650	728
фланец всас.	d₁	7	7	7	12	12	12	12	12
	N₃	4	8	8	8	12	12	12	12
	D₁	235	319	330	418	530	530	660	660
фланец выход.	D₂	255	355	370	453	570	570	702	702
	d	8	12	7	14	14	14	14	14
	N	8	8	10	12	16	18	22	18
	N₁	2	1	3	3	5	5	6	5
	N₂	2	1	2	3	3	4	5	4
	t₁	93	151	95	122	90	100	92	121
	t₂	68	151	118	95	118	97	85	118
	C	144	245	255	315	400	450	500	560
	E	102	245	196	235	300	338	375	420
	E₁	186	151	285	366	450	500	552	605
E₂	134	151	260	285	354	388	425	472	
крепл. к фунд.	d₂	12	18	20	20	24	24	24	24
	A₁	190	200	280	330	330	330	330	565
	A₂	270	392	360	610	610	610	610	760

ТЕХНИЧЕСКИЕ ХАРАКТЕРИСТИКИ

Типоразмер дымососа	Двигатель		Расход, м ³ /ч	Давление полное, кг/м ²	Масса, кг	
	мощность, кВт	n, об/мин			без двигателя	полная
ДШ-2,7	1,1	1500	760	31	22	40
	1,5	1500	760	42		37
	1,1	3000	1450	120		37
	2,2	3000	1450	120		42
ДШ-3,5	3	1500	1800	30	56	90
ДН-5	5,5	1500	2500	80	108	175
ДШ-6,3	5,5	1500	4000	90	195	262
ДН-8	11	1000	6500	62	316	442
	15	1500	10500	140	322	452
ДШ-9	11	1000	9500	125	380	505
	15	1500	14800	190	375	495
ДН-10	11	1000	13500	150	480	520
	30	1500	20500	350	540	710
ДН-11,2	22	1000	19300	125	620	880
	45	1500	23000	260		945
	30	1500	23000	260		810

АЭРОДИНАМИЧЕСКИЕ ХАРАКТЕРИСТИКИ ДН-6,3

ДН-8

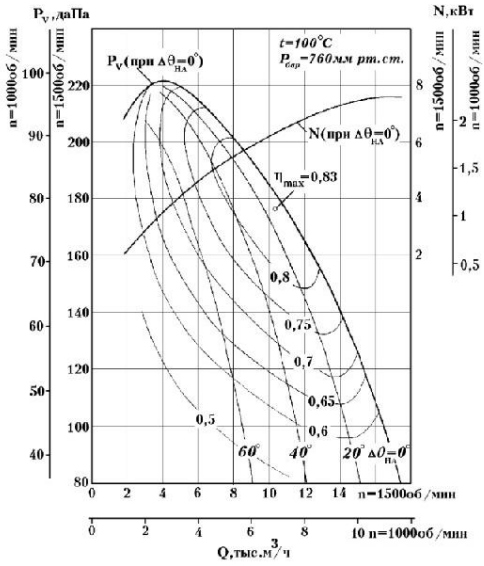
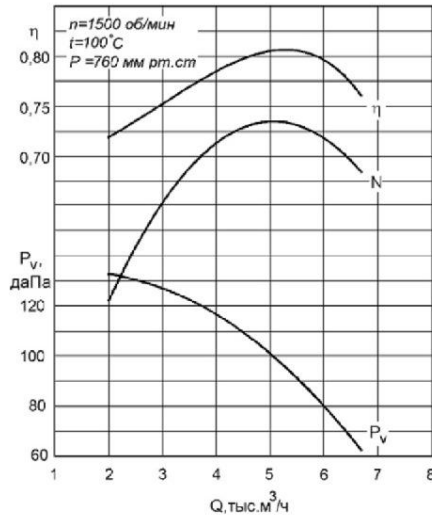

ДН-9

ДН-10

ДН-11,2

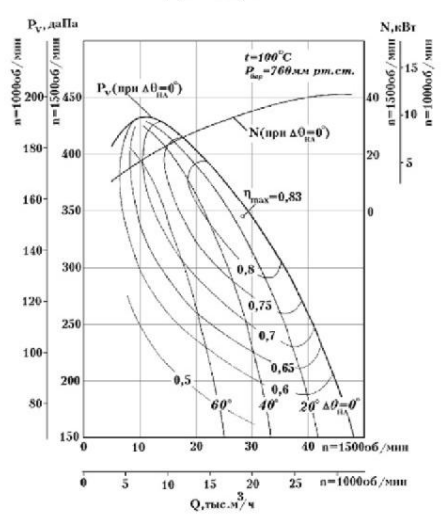
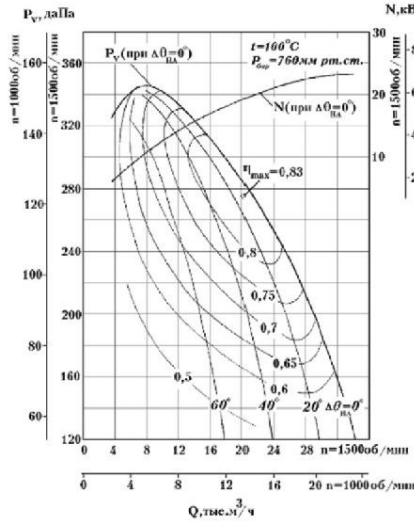
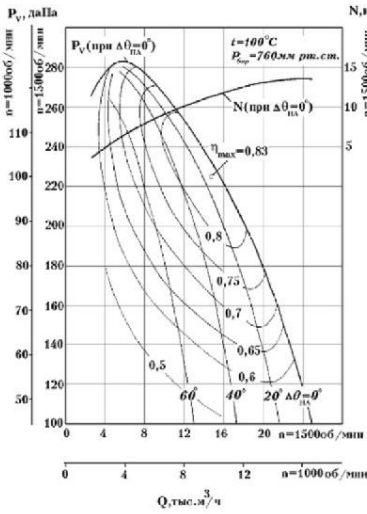

ДЫМОСОС ДН-12,5

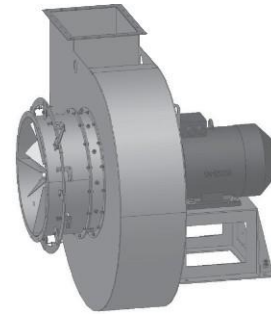

ОБЩИЕ СВЕДЕНИЯ:

- конструктивные исполнения - 01; 02; 04;
- одностороннего всасывания;
- корпус спиральный поворотный;
- назад загнутые лопатки;
- количество лопаток – 12;
- направление вращения – правое и левое.

НАЗНАЧЕНИЕ:

Дымосос предназначен для удаления продуктов сгорания из топок стационарных паровых и водогрейных котлов, в системах вентиляции и кондиционирования воздуха и т.п.

ВАРИАНТЫ ИЗГОТОВЛЕНИЯ:

- из углеродистой стали;
- из коррозионно-стойкой стали (НЖ).

УСЛОВИЯ ЭКСПЛУАТАЦИИ:

Эксплуатация дымососа допускается при температуре перемещаемых газов не выше 200 С° с запыленностью не более 2г/м³.

Дымосос предназначен для эксплуатации при температуре окружающего воздуха от минус 40°С до 40°С, относительной влажности 80%, высоте над уровнем моря не более 1000 м в условиях умеренного (У) климата категории размещения 2 по ГОСТ 15150.

ПОЛОЖЕНИЯ КОРПУСА ДЫМОСОСА

Вид со стороны электродвигателя

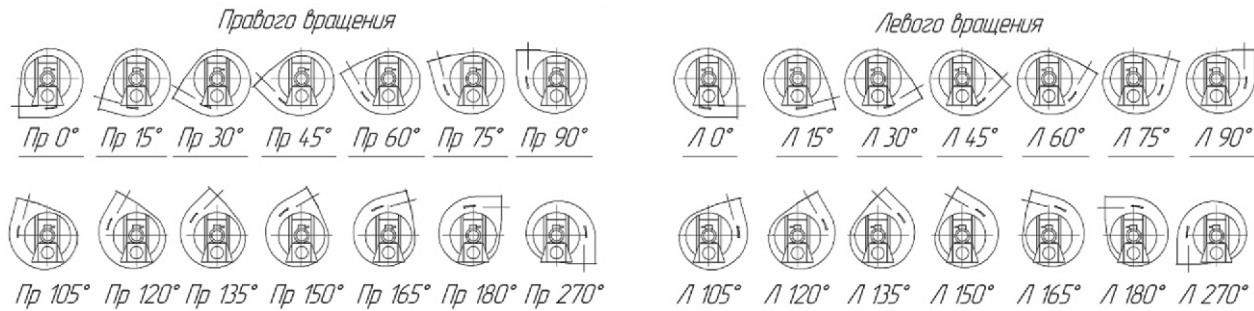

ТЕХНИЧЕСКИЕ ХАРАКТЕРИСТИКИ

Типоразмер дымососа	Двигатель		Расход, м³/ч	Давление полное, кПа	Масса, кг	
	мощность, кВт	п, об/мин			без двигателя	полная
ДН-12,5	45	1000	26000	155	800	1250
	75					1450
	75	1500	39900	440		1250
	90					1300

АЭРОДИНАМИЧЕСКИЕ ХАРАКТЕРИСТИКИ

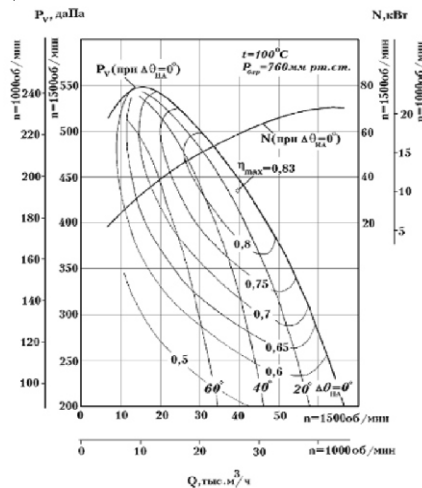

ГАБАРИТНЫЕ И ПРИСОЕДИНИТЕЛЬНЫЕ РАЗМЕРЫ

Исполнение 01

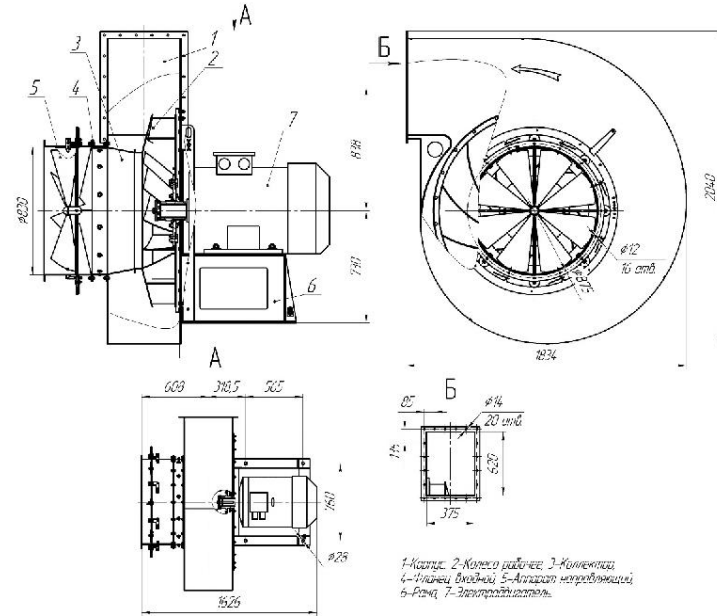

Исполнение 04 (на виброосновании)

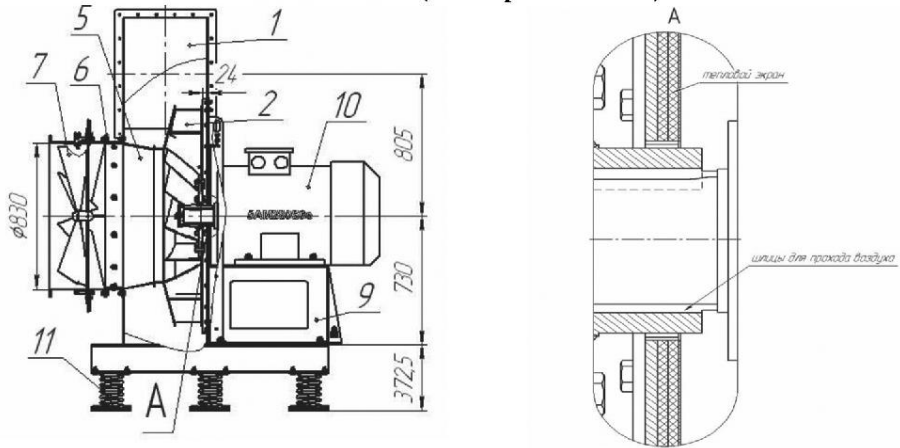

- 1 Корпус; 2 Колесо рабочее; 5 Коллектор; 6 Фланец входной; 7 Аппарат направляющий; 9 Рама; 10 Электродвигатель;
11 – Виброизолятор.

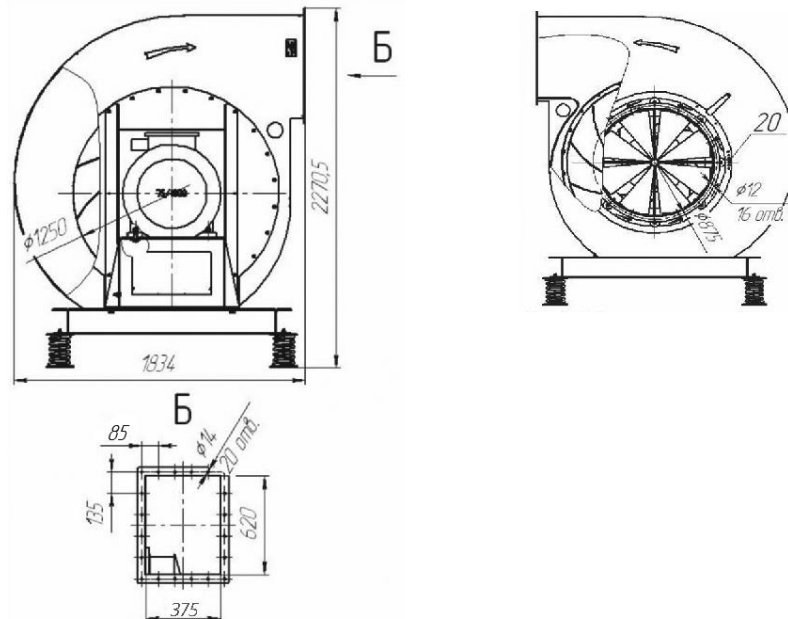

ДЫМОСОС ДН - 15

ОБЩИЕ СВЕДЕНИЯ:

- конструктивное исполнение - 03;
- одностороннего всасывания;
- корпус спиральный поворотный;
- назад загнутые лопатки;
- количество лопаток – 12;
- направление вращения – правое и левое.

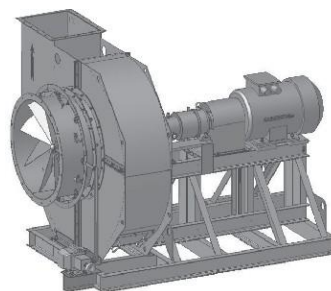

НАЗНАЧЕНИЕ:

Дымосос предназначен для отсасывания дымовых газов от технологического оборудования при сжигании различных видов топлива.

ВАРИАНТЫ ИЗГОТОВЛЕНИЯ:

- из углеродистой стали;
- из коррозионно-стойкой стали (НЖ)

УСЛОВИЯ ЭКСПЛУАТАЦИИ:

Дымососы эксплуатируются при температуре окружающего воздуха от минус 40°С до плюс 40°С, относительной влажности 80%, высоте над уровнем моря не более 1000 м в условиях умеренного (У) климата категории размещения 2 по ГОСТ 15150.

Допускается эксплуатация при температуре окружающего воздуха от минус 45°С до плюс 40°С в условиях умеренного климата категории размещения 1 по ГОСТ 15150 при комплектации дымососа соответствующим электродвигателем и МЭО.

Эксплуатация дымососа допускается при температуре перемещаемых газов не выше 200°С с запыленностью не более 0,2г/м³.

ПОЛОЖЕНИЯ КОРПУСА ДЫМОСОСА

Вид со стороны электродвигателя

Правого вращения

Левого вращения

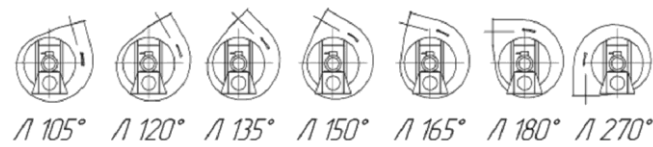
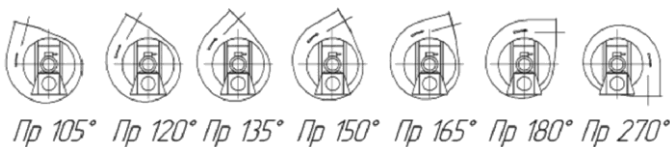
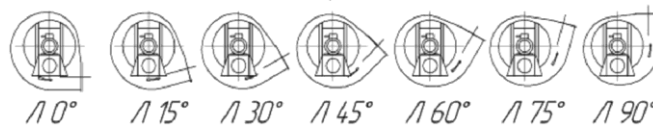
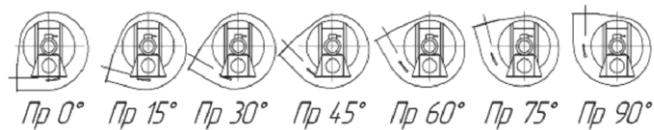

ТЕХНИЧЕСКИЕ ХАРАКТЕРИСТИКИ

Типоразмер дымососа	Двигатель		Расход, м ³ /ч	Давление полное, кГ/м ²	Масса, кг	
	мощность, кВт	n, об/мин			без двигателя	полная
ДН-15	75	1000	50000	300	2500	3220
	90					3280

ГАБАРИТНЫЕ И ПРИСОЕДИНИТЕЛЬНЫЕ РАЗМЕРЫ

Общий вид

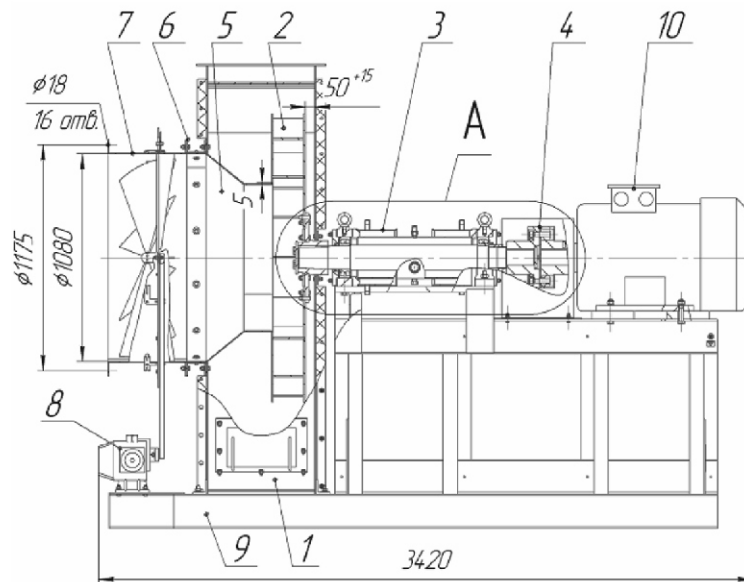

- 1 Корпус, 2 Колесо рабочее, 3 Подшипниковый узел, 4 Муфта, 5 Коллектор, 6 Флапец входной, 7 Аппарат направляющий, 8 – МЭО (механизм электрический однооборотный), 9 – Станина, 10 – Электродвигатель.

Выносной элемент А

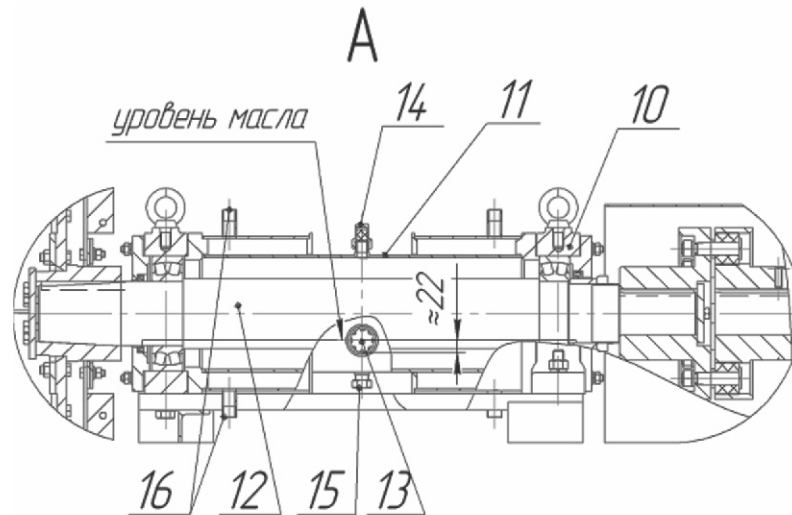

- 11 – Корпус подшипника, 12 – Охладитель, 13 – Вал, 14 – Масломерный глазок, 15 – Колшачок-отдушина, 16 – Колшачок сливной, 17 – Штуцер для воды.

Вид со стороны электро двигателя

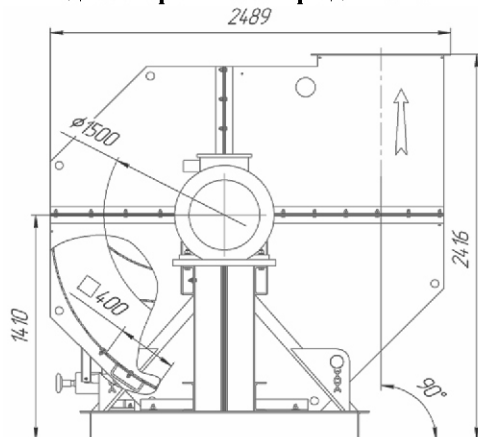

Вид со стороны направляющего аппарата

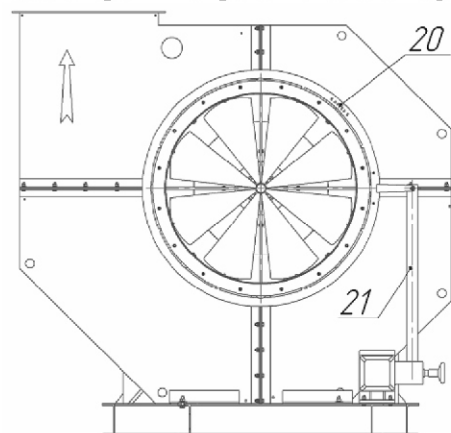

- 20 – Фиксатор, 21 – Тяга МЭО.

Вид сверху

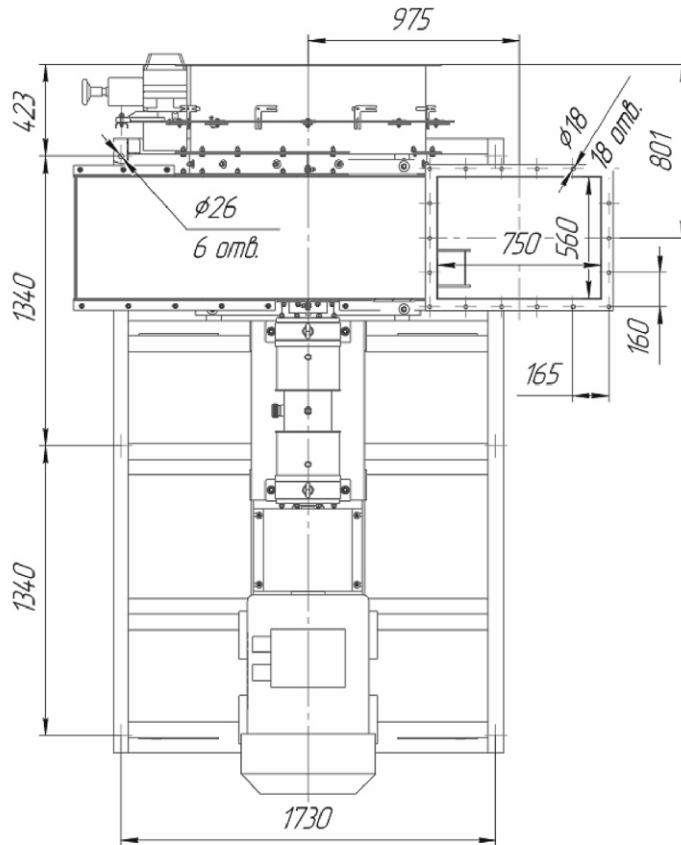

Снятие рабочего колеса

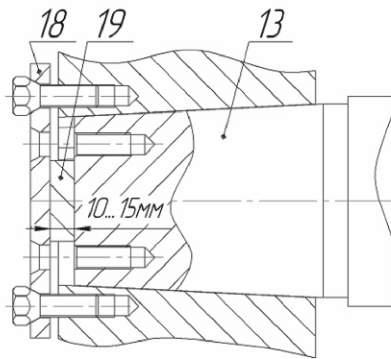

13 – Вал, 18 – Шайба торцовая, 19 – Технологическая плитка.

АЭРОДИНАМИЧЕСКИЕ ХАРАКТЕРИСТИКИ

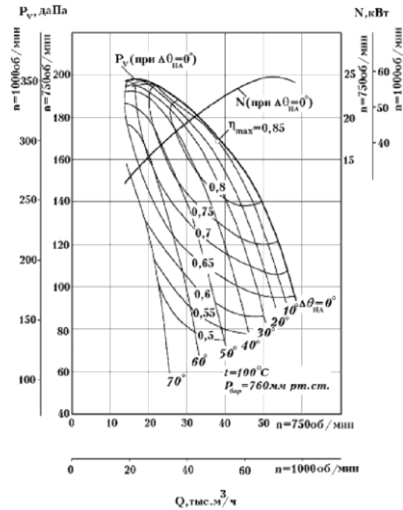

ВЕНТИЛЯТОР МЕЛЬНИЧНЫЙ ВМ-15

ОБЩИЕ СВЕДЕНИЯ:

- конструктивное исполнение - 02;
- одностороннего всасывания;
- корпус спиральный поворотный;
- назад загнутые лопатки;
- количество лопаток – 12;
- направление вращения – правое и левое.

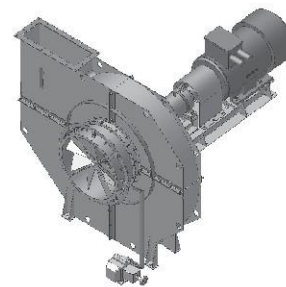

НАЗНАЧЕНИЕ:

Вентилятор мельничный предназначен для пневматической транспортировки неагрессивной угольной пыли для котельных установок.

ВАРИАНТЫ ИЗГОТОВЛЕНИЯ:

- из углеродистой стали;
- из коррозионно-стойкой стали (НЖ)

УСЛОВИЯ ЭКСПЛУАТАЦИИ:

Вентилятор предназначен для эксплуатации при температуре окружающего воздуха от минус 40С° до 40С°, относительной влажности 80%, высоте над уровнем моря не более 1000 м в условиях умеренного (У) климата категории размещения 2 по ГОСТ 15150.

ПОЛОЖЕНИЯ КОРПУСА ВЕНТИЛЯТОРА

Вид со стороны электродвигателя

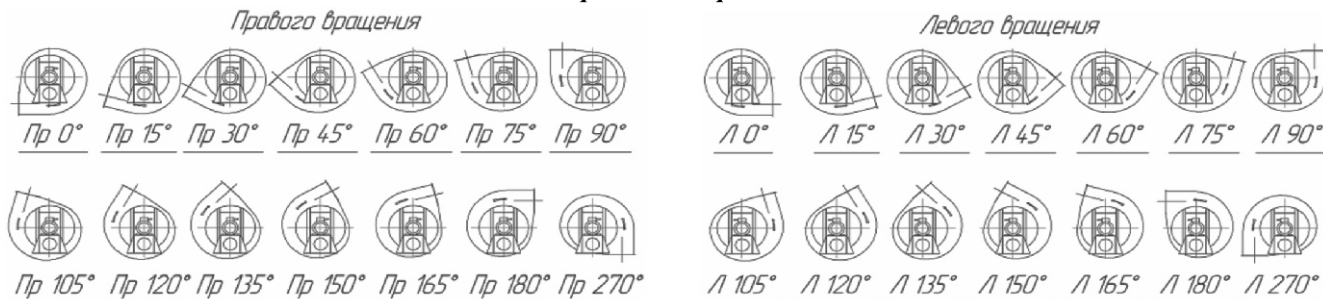

ТЕХНИЧЕСКИЕ ХАРАКТЕРИСТИКИ

Типоразмер вентилятора	Двигатель		Расход, м ³ /ч	Давление полное, кг/м ²	Масса, кг	
	мощность, кВт	п, об/мин			без двигателя	полная
ВМ-15	160	1500	44000	680	1290	2820

АЭРОДИНАМИЧЕСКИЕ ХАРАКТЕРИСТИКИ

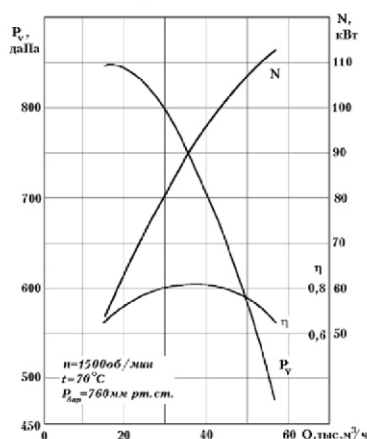

ГАБАРИТНЫЕ И ПРИСОЕДИНИТЕЛЬНЫЕ РАЗМЕРЫ

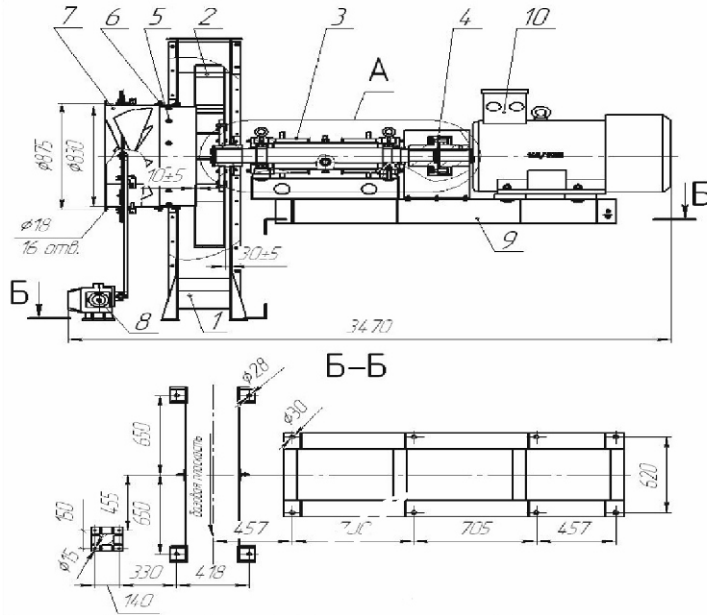

- 1 – Корпус
- 2 – Колесо рабочее
- 3 – Подшипниковый узел
- 4 – Узел
- 5 – Коллектор
- 6 – Фланец входной
- 7 – Аппарат направляющий
- 8 – МЭО (механизм электрический однооборотный)
- 9 – Станина
- 10 – Электродвигатель
- 11 – Корпус подшипника
- 12 – Охладитель
- 13 – Вал
- 14 – Масломерный глазок
- 15 – Кошачок – Отдушина
- 16 – Кошачок сливной
- 17 – Штуцер для воды

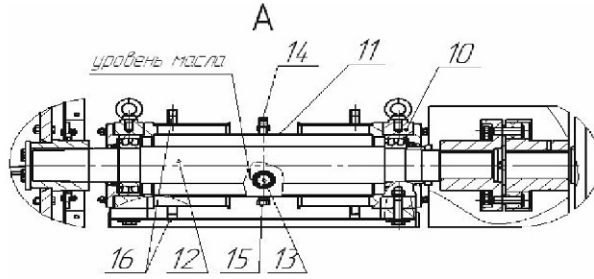

- 11 – Корпус подшипника; 12 – Охладитель; 13 – Вал; 14 – Масломерный глазок; 15 – Кошачок – Отдушина; 16 – Кошачок – сливной; 17 – Штуцер для воды.

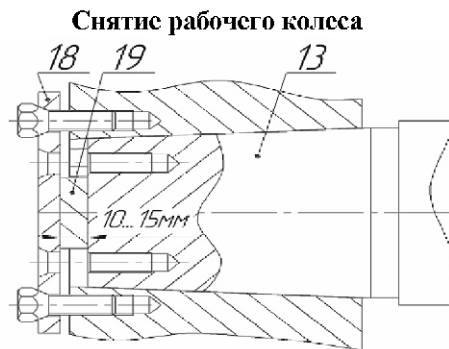
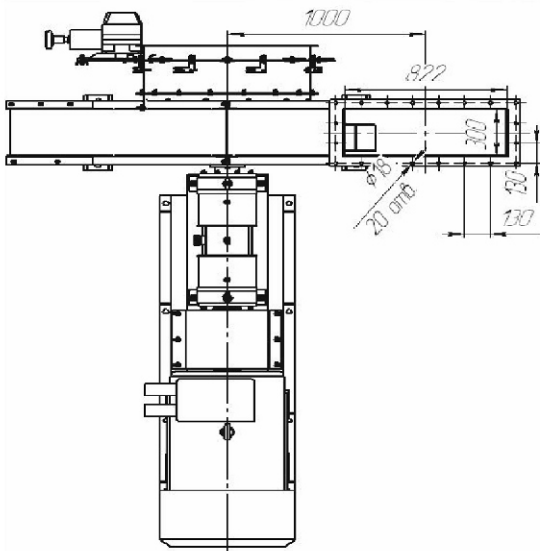
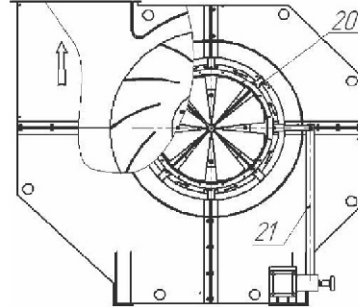
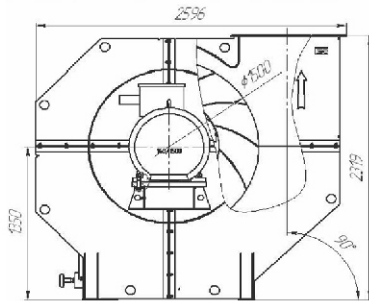

- 13 – Вал, 18 – Шайба торцовая, 19 – Технологическая шайтка.

КАЛОРИФЕРЫ И ВОЗДУХОНАГРЕВАТЕЛИ СПИРАЛЬНО-НАКАТНЫЕ КСк, КП-Ск, ВНВ 113, ВНВ 123, ВНП 113, ВНП 123

НАЗНАЧЕНИЕ:

- Нагрев воздуха в системах кондиционирования, вентиляции и отопления.

ВАРИАНТЫ ИЗГОТОВЛЕНИЯ:

- из углеродистой стали с алюминием (КСк, КП-Ск, ВНВ 113, ВНП 113);
- из коррозионно-стойкой стали с алюминием (ВНВ 123, ВНП 123).

ОБЩИЕ СВЕДЕНИЯ:

- Греющий теплоноситель температурой не более 180°C и давлением не более 1,2 МПа:
калориферы КСк, воздухонагреватели ВНВ 113, ВНВ 123 - горячая (перегретая) вода;
калориферы КП-Ск, воздухонагреватели ВНП 113, ВНП 123 - сухой насыщенный (перегретый) пар.
- Подсоединение к системе теплоснабжения при помощи сварки или фланцев.
- Исполнение по греющему теплоносителю:
горячая (перегретая) вода - многоходовое;
сухой насыщенный (перегретый) пар - одноходовое.
- Теплоотдающий элемент выполнен из стальной трубы со спирально-накатным алюминиевым оребрением, по умолчанию:
КСк - Ø16x1,2 мм; КП-Ск - Ø16x1,5 мм; ВНВ 113, ВНП 113 - Ø22x1,5 мм; ВНВ 123, ВНП 123 - Ø16x1,5 мм или Ø22x1,5 мм. По заявке теплоотдающий элемент может быть выполнен из стальной трубы различной толщины.



УСЛОВИЯ ЭКСПЛУАТАЦИИ:

- умеренный (У) и холодный климат (ХЛ);
- категория размещения 3;
- воздух должен быть с предельно допустимым содержанием химически агрессивных веществ по ГОСТ 12.1.005-88 с запыленностью не более 0,5 мг/м³, не содержащего липких веществ и волокнистых материалов.

КАЛОРИФЕРЫ КСк

Габаритные и присоединительные размеры

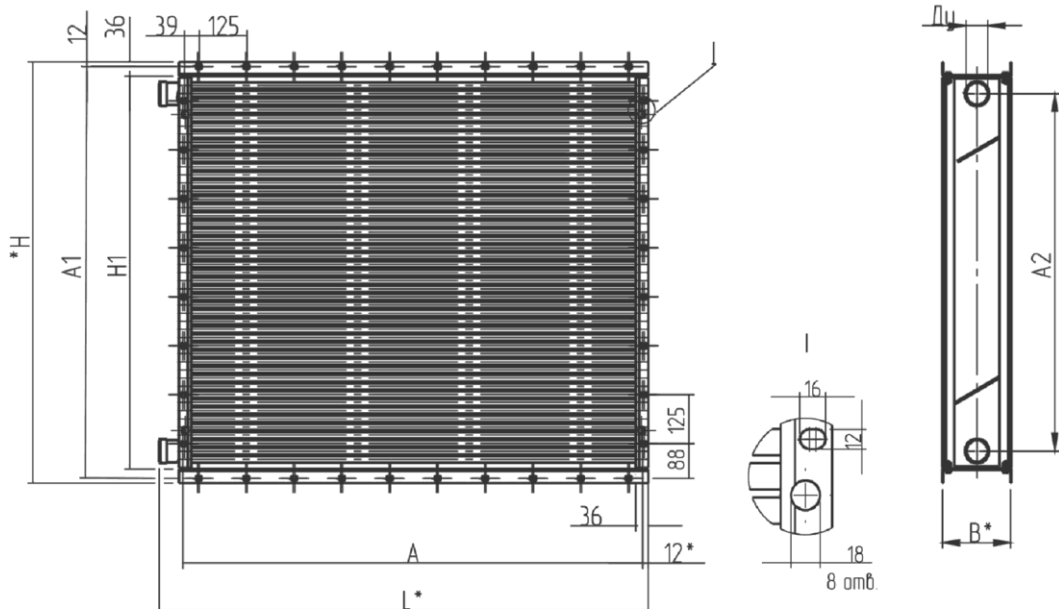

Обозначение калорифера	Размеры, мм								Масса, кг, не более
	A ± 5	A1±3	A2	L	H	H1	B	Ду	
КСк 2-1	578	426	305	650	450	378	150	32	18,0
КСк 3-1							180		29,5
КСк 4-1									35,0
КСк 2-2	703	426	305	775	450	378	150	32	23,5
КСк 3-2							180		33,5
КСк 4-2									40,0
КСк 2-3	828	426	305	900	450	378	150	32	24,0
КСк 3-3							180		37,0
КСк 4-3									45,5
КСк 2-4	953	426	305	1025	450	378	150	32	26,5
КСк 3-4							180		41,5
КСк 4-4									50,0
КСк 2-5	1203	426	305	1275	450	378	150	32	31,0
КСк 3-5							180		53,0
КСк 4-5									62,0
КСк 2-6	578	551	430	650	575	503	150	32	25,0
КСк 3-6							180		36,0
КСк 4-6									42,5
КСк 2-7	703	551	430	775	575	503	150	32	27,0
КСк 3-7							180		41,5
КСк 4-7									50,0
КСк 2-8	828	551	430	900	575	503	150	32	31,0
КСк 3-8							180		47,0
КСк 4-8									57,5
КСк 2-9	953	551	430	1025	575	503	150	32	34,5
КСк 3-9							180		53,0
КСк 4-9									64,0
КСк 2-10	1203	551	430	1275	575	503	150	32	41,5
КСк 3-10							180		64,0
КСк 4-10									80,0
КСк 2-11	1703	1051	912	1774	1075	1003	150	50	115,0
КСк 3-11							180		165,0
КСк 4-11									208,0
КСк 2-12	1703	1551	1392	1774	1575	1503	150	50	170,0
КСк 3-12							180		242,0
КСк 4-12									308,0

Технические характеристики

Обозначение калорифера	Площадь сечения для прохода теплоносителя, м ²	Производитель- ность по воздуху*, м ³ /ч	Производитель- ность по теплу*, кВт ±8%	Площадь поверхности теплообмена*, м ² ±1,5%	Площадь фронтального сечения для прохода воздуха*, м ²	Число рядов труб	Число ходов тепло- носителя
1	2	3	4	5	6	7	8
КСк 2-1	0,000617	2000	22,9	6,44	0,200	2	4
КСк 3-1	0,000944		37,0	9,85		3	
КСк 4-1	0,001234		43,4	12,88		4	
КСк 2-2	0,000617	2500	30,0	8,44	0,248	2	
КСк 3-2	0,000944		47,4	12,14		3	
КСк 4-2	0,001234		58,5	16,87		4	
КСк 2-3	0,000617	3150	33,5	9,43	0,295	2	
КСк 3-3	0,000944		60,0	14,42		3	
КСк 4-3	0,001234		70,4	18,86		4	
КСк 2-4	0,000617	4000	38,8	10,93	0,342	2	
КСк 3-4	0,000944		75,4	16,71		3	
КСк 4-4	0,001234		88,7	21,85		4	
КСк 2-5	0,000617	5000	49,4	13,92	0,437	2	
КСк 3-5	0,000944		98,4	21,29		3	
КСк 4-5	0,001234		115,4	27,84		4	
КСк 2-6	0,000557	2500	30,9	8,71	0,267	2	
КСк 3-6	0,000847		50,7	13,26		3	
КСк 4-6	0,001113		59,1	17,42		4	
КСк 2-7	0,000557	3150	38,1	10,74	0,329	2	
КСк 3-7	0,000847		65,4	16,34		3	
КСк 4-7	0,001113		76,1	21,47		4	
КСк 2-8	0,000557	4000	45,3	12,76	0,392	2	
КСк 3-8	0,000847		83,2	19,42		3	
КСк 4-8	0,001113		97,0	25,52		4	
КСк 2-9	0,000557	5000	52,5	14,79	0,455	2	
КСк 3-9	0,000847		103,5	22,50		3	
КСк 4-9	0,001113		120,5	29,57		4	
КСк 2-10	0,000557	6300	66,9	18,83	0,581	2	
КСк 3-10	0,000847		135,6	28,66		3	
КСк 4-10	0,001113		157,6	37,66		4	

1	2	3	4	5	6	7	8
КСк 2-11	0,00171	16000	195,5	55,03	1,66	2	4
КСк 3-11	0,00258		360,0	83,12		3	
КСк 4-11	0,00341		417,7	110,05		4	
КСк 2-12	0,00258	25000	300,0	83,13	2		
КСк 3-12	0,00388		556,7	125,27	3		
КСк 4-12	0,00515		648,4	166,25	4		

* Значения показателей являются справочными для стандартного режима работы при следующих параметрах:

- температура воды на входе 150 °С
- температура воды на выходе 70 °С
- температура воздуха на входе минус 20 °С

КАЛОРИФЕРЫ КП-Ск

Габаритные и присоединительные размеры

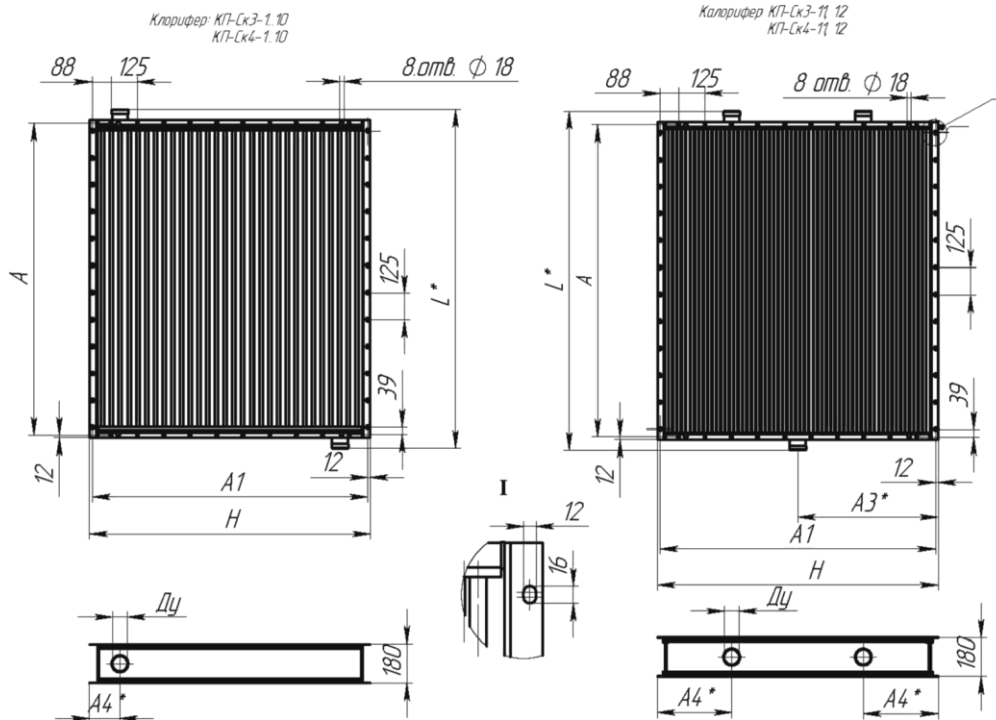

Обозначение калорифера	Размеры в мм								Масса, кг, не более
	A ± 5	A1 ± 3	A3	A4	L	H	H1	Ду	
КП-Ск 3-1									31
КП-Ск 4-1	578	426	-	82.5	670	450	378	50	37
КП-Ск 3-2									35
КП-Ск 4-2	703	426	-	82.5	795	450	378	50	42
КП-Ск 3-3									39
КП-Ск 4-3	828	426	-	82.5	920	450	378	50	48
КП-Ск 3-4									44
КП-Ск 4-4	953	426	-	82.5	1045	450	378	50	53
КП-Ск 3-5									56
КП-Ск 4-5	1203	426	-	82.5	1295	450	378	50	66
КП-Ск 3-6									38
КП-Ск 4-6	578	551	-	82.5	670	575	503	50	45
КП-Ск 3-7									44
КП-Ск 4-7	703	551	-	82.5	795	575	503	50	53
КП-Ск 3-8									50
КП-Ск 4-8	828	551	-	82.5	920	575	503	50	61
КП-Ск 3-9									56
КП-Ск 4-9	953	551	-	82.5	1045	575	503	50	68
КП-Ск 3-10									68
КП-Ск 4-10	1203	551	-	82.5	1295	575	503	50	85
КП-Ск 3-11									176
КП-Ск 4-11	1703	1051	537.5	291	1803	1075	1003	65	223
КП-Ск 3-12									259
КП-Ск 4-12	1703	1551	787.5	416	1803	1575	1503	80	331

Технические характеристики

Обозначение калорифера	Производитель- ность по воздуху*, м³/ч	Производитель- ность по теплу*, кВт –8%	Площадь поверхности теплообмена*, м² –1,5%	Площадь фронтального сечения для прохода воздуха*, м²	Число рядов труб
КП-Ск 3-1	2000	46,1	9,85	0,200	3
КП-Ск 4-1	2000	52,8	12,88	0,200	4
КП-Ск 3-2	2500	56,5	12,40	0,248	3
КП-Ск 4-2	2500	67,9	15,87	0,248	4
КП-Ск 3-3	3150	68,8	14,24	0,295	3
КП-Ск 4-3	3150	79,9	18,86	0,295	4
КП-Ск 3-4	4000	83,2	16,71	0,342	3
КП-Ск 4-4	4000	97,7	21,85	0,342	4
КП-Ск 3-5	5000	103,5	21,29	0,437	3
КП-Ск 4-5	5000	122,1	27,84	0,437	4
КП-Ск 3-6	2500	59,6	13,26	0,267	3
КП-Ск 4-6	2500	68,1	17,42	0,267	4
КП-Ск 3-7	3150	73,6	16,34	0,329	3
КП-Ск 4-7	3150	84,7	21,47	0,329	4
КП-Ск 3-8	4000	90,0	19,42	0,392	3
КП-Ск 4-8	4000	104,5	25,52	0,392	4
КП-Ск 3-9	5000	107,9	22,50	0,455	3
КП-Ск 4-9	5000	126,5	29,57	0,455	4
КП-Ск 3-10	6300	134,9	28,66	0,581	3
КП-Ск 4-10	6300	158,9	37,66	0,581	4
КП-Ск 3-11	16000	358,6	83,12	1,66	3
КП-Ск 4-11	16000	424,2	110,05	1,66	4
КП-Ск 3-12	25000	552,3	125,27	2,488	3
КП-Ск 4-12	25000	656,4	166,25	2,488	4

* Значения показателей являются справочными, для стандартного режима работы при следующих параметрах:

- давление пара на входе - 0,1 МПа;
- температура пара на входе - 100 °С;
- температура воздуха на входе - минус 20°С;
- массовая скорость воздуха в набегающем потоке - 3,6 кг/м²с.

ВОЗДУХОНАГРЕВАТЕЛИ ВНВ 113

Габаритные и присоединительные размеры

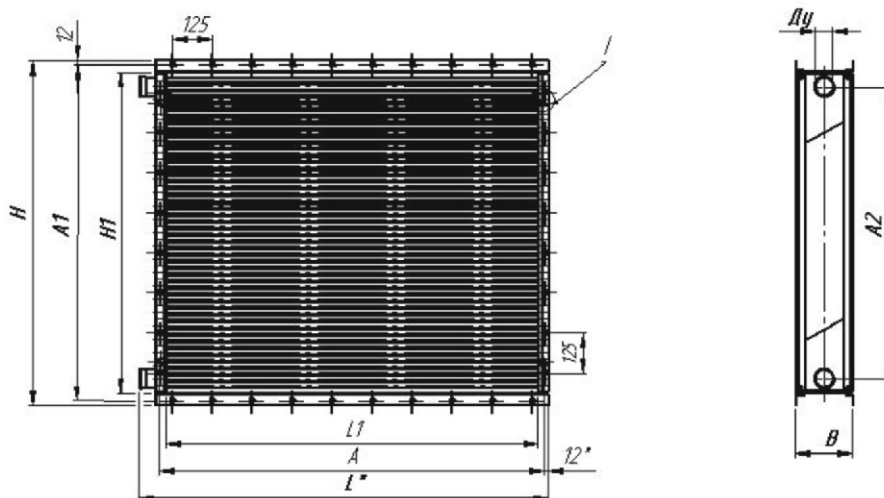

Обозначение воздухонагревателя	Размеры в мм									Масса, кг, не более				
	L	П	B	П1	L1	A-5	A1-3	A2+3	Ду					
1	2	3	4	5	6	7	8	9	10	11				
ВНВ 113-201	650	450	150	378	530	578	426	305	32	18				
ВНВ 113-202	775				655	703				21				
ВНВ 113-203	900				780	828				24				
ВНВ 113-204	1025				905	953				27				
ВНВ 113 205	1275				1155	1203				33				
ВНВ 113-206	650	575		503	530	578	551	412		50	23			
ВНВ 113 207	775				655	703					28			
ВНВ 113-208	900				780	828					31			
ВНВ 113 209	1025				905	953					35			
ВНВ 113-210	1275				1155	1203					42			
ВНВ 113 211	1774		1075		1003	1655			1703		1051	839	113	
ВНВ 113-212	1774		1575		1053	1655			1703		1551	1319	65	165
ВНВ 113 301	650		450		180	378			530		578	426	287	50
ВНВ 113-302	775	655		703			31							
ВНВ 113 303	900	780		828			36							

1	2	3	4	5	6	7	8	9	10	11	
ВНВ 113 304	1025	450	180	378	905	953	426	287	50	41	
ВПВ 113-305	1275				1155	1203				50	
ВНВ 113 306	650	575		503	530	578	551	412		34	
ВПВ 113-307	775				655	703				36	
ВНВ 113 308	900				780	828				47	
ВПВ 113-309	1025				905	953				53	
ВНВ 113-310	1275				1155	1203				67	
ВПВ 113-311	1774				1075	1003				1655	1703
ВНВ 113-312	1774	1575		1053	1655	1703	1551	1319		65	354
ВПВ 113-401	650	450		220	378	530	578	426		287	50
ВНВ 113-402	775		655			703	38				
ВНВ 113 403	900		780		828	44					
ВНВ 113-404	1025		905		953	51					
ВНВ 113 405	1275		1155		1203	48					
ВНВ 113-406	650		575		503	530	578		551		
ВНВ 113 407	775	655				703	64				
ВНВ 113-408	900	780				828	78				
ВНВ 113 409	1025	905				953	86				
ВПВ 113-410	1275	1155				1203	99				
ВНВ 113 411	1774	1075		1003		1655	1703	1051		839	65
ВПВ 113-412	1774	1575	1053	1655	1703	1551	1319	80	365		

Технические характеристики

Обозначение воздухо-нагревателя	Площадь сечения для прохода теплоносителя, м ²	Производительность по воздуху* м ³ /ч	Производительность по теллу*, кВт -8%	Площадь поверхности теплообмена*, м ² ±1,5%	Площадь фронтального сечения для прохода воздуха*, м ²	Число рядов труб	Число ходов теплоносителя
ВПВ 113-201	0,00106	2000	22,75	5,12	0,200	2	4
ВНВ 113-202	0,00106	2500	30,86	6,35	0,248		
ВПВ 113-203	0,00106	3150	33,8	7,6	0,295		
ВНВ 113-204	0,00106	4000	39,36	8,85	0,342		
ВПВ 113-205	0,00106	5000	50,36	11,34	0,437		
ВНВ 113-206	0,00149	2500	31,86	7,17	0,267		
ВПВ 113-207	0,00149	3150	39,55	8,91	0,329		
ВНВ 113-208	0,00149	4000	47,2	10,65	0,392		
ВНВ 113 209	0,00149	5000	55,0	12,38	0,455		
ВПВ 113-210	0,00149	6300	70,51	15,87	0,581		
ВНВ 113-211	0,00203	16000	208,01	46,8	1,66	6	
ВПВ 113-212	0,00307	24000	314,21	70,74	2,488	6	
ВНВ 113-301	0,00163	2000	34,31	7,85	0,200	3	4
ВПВ 113-302	0,00163	2500	42,36	9,76	0,248		
ВНВ 113-303	0,00163	3150	50,68	11,66	0,295		
ВПВ 113-304	0,00163	4000	59,05	13,56	0,342		
ВНВ 113-305	0,00163	5000	75,65	17,38	0,437		
ВНВ 113 306	0,00227	2500	47,58	10,93	0,267		
ВНВ 113-307	0,00227	3150	59,09	13,57	0,329		
ВНВ 113 308	0,00227	4000	70,61	16,22	0,392		
ВНВ 113-309	0,00227	5000	82,12	18,87	0,455		
ВНВ 113 310	0,00227	6300	105,29	24,19	0,581		
ВПВ 113-311	0,00307	16000	307,77	70,74	1,66	6	
ВНВ 113 312	0,00462	24000	464,16	106,65	2,488	6	
ВПВ 113-401	0,002125	2000	41,24	10,24	0,200	4	4
ВНВ 113 402	0,002125	2500	51,28	12,7	0,248		
ВПВ 113-403	0,002125	3150	61,2	15,2	0,295		
ВНВ 113-404	0,002125	4000	71,2	17,7	0,342		
ВПВ 113-405	0,002125	5000	91,24	22,68	0,437		
ВНВ 113-406	0,00297	2500	57,69	14,34	0,267		
ВПВ 113-407	0,00297	3150	71,67	17,82	0,329		
ВНВ 113-408	0,00297	4000	85,69	21,3	0,392		
ВПВ 113-409	0,00297	5000	99,66	24,76	0,455		
ВНВ 113-410	0,00297	6300	127,74	31,74	0,581		
ВНВ 113 411	0,00406	16000	376,42	93,6	1,66	6	
ВНВ 113-412	0,00614	24000	569,03	141,48	2,488	6	

* Значения показателей являются справочными для стандартного режима работы при следующих параметрах:

- температура воды на входе 150 °С
- температура воды на выходе 70 °С
- температура воздуха на входе минус 20 °С

ВОЗДУХОНАГРЕВАТЕЛИ ВВП 113

Габаритные и присоединительные размеры

Воздухонагреватель
ВВП 113-201-- ВВП 113-210;
ВВП 113-301-- ВВП 113-310;
ВВП 113-401-- ВВП 113-410

Воздухонагреватель
ВВП 113-211-- ВВП 113-212;
ВВП 113-311-- ВВП 113-312;
ВВП 113-411-- ВВП 113-412

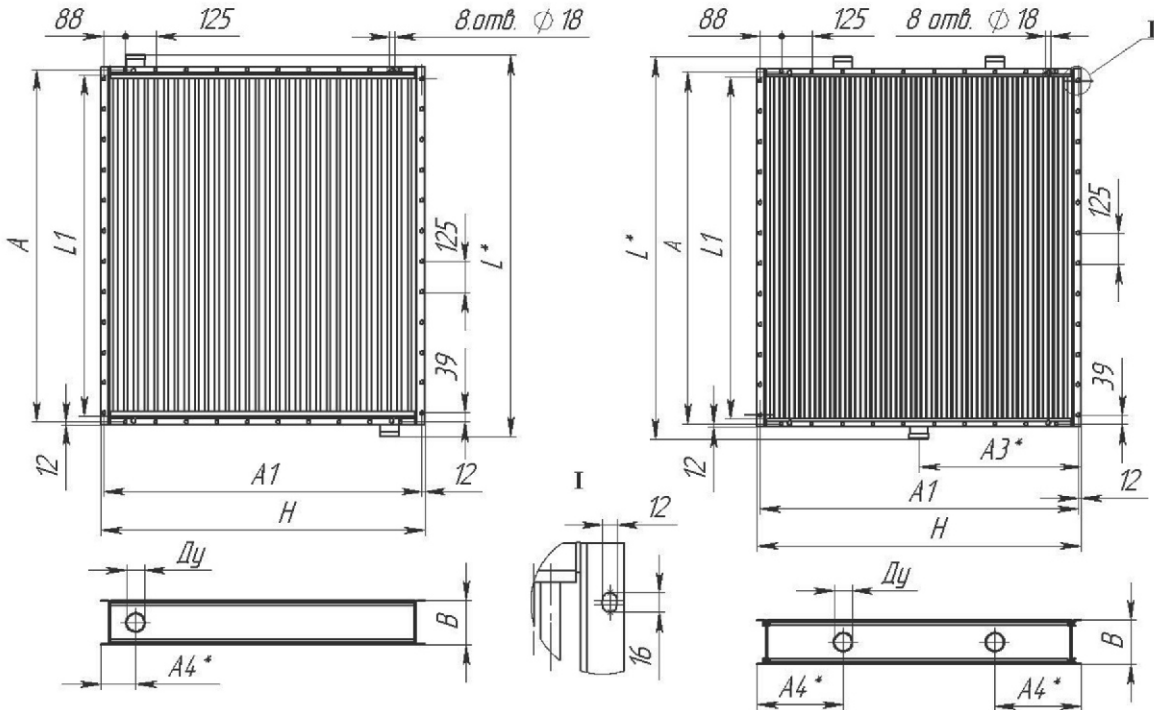

Обозначение воздухонагревателя	Размеры в мм										Масса, кг, не более
	L	H	B	H1	L1	Л15	Л13	Л313	Л4_3	Ду	
ВВП 113-201	702	450	150	378	530	578	426	-	82,5	50	50
ВВП 113-202	827				655	703		-			
ВВП 113-203	952				780	828		-			
ВВП 113-204	1077				905	953		-			
ВВП 113-205	1327				1155	1203		-			
ВВП 113-206	702			530	578	-					
ВВП 113-207	827			655	703	-					
ВВП 113-208	952			780	828	551	-				
ВВП 113-209	1077			905	953	-					
ВВП 113-210	1327			1155	1203	-					
ВВП 113-211	1827	1075	1003	1655	1703	1051	537,5	291	65	113,0	
ВВП 113-212	1827	1575	1503	1655	1703	1551	787,5	416	65	165,0	
ВВП 113-301	702	450	180	378	530	578	426	-	82,5	50	50
ВВП 113-302	827				655	703		-			
ВВП 113-303	952				780	828		-			
ВВП 113-304	1077				905	953		-			
ВВП 113-305	1327				1155	1203		-			
ВВП 113-306	702			530	578	-					
ВВП 113-307	827			655	703	-					
ВВП 113-308	952			780	828	551	-				
ВВП 113-309	1077			905	953	-					
ВВП 113-310	1327			1155	1203	-					
ВВП 113-311	1827	1075	1003	1655	1703	1051	537,5	291	65	215,0	
ВВП 113-312	1827	1575	1503	1655	1703	1551	787,5	416	80	354,0	
ВВП 113-401	702	450	220	378	530	578	426	-	82,5	50	50
ВВП 113-402	827				655	703		-			
ВВП 113-403	952				780	828		-			
ВВП 113-404	1077				905	953		-			
ВВП 113-405	1327				1155	1203		-			
ВВП 113-406	702			530	578	-					
ВВП 113-407	827			655	703	-					
ВВП 113-408	952			780	828	551	-				
ВВП 113-409	1077			905	953	-					
ВВП 113-410	1327			1155	1203	-					
ВВП 113-411	1827	1075	1003	1655	1703	1051	537,5	291	80	250,0	
ВВП 113-412	1827	1575	1503	1655	1703	1551	787,5	416	80	365,0	

Технические характеристики

Обозначение воздухо-нагревателя	Производительность по воздуху*, м³/ч	Производительность по теплу*, кВт -8%	Площадь поверхности теплообмена*, м² ±1,5%	Площадь фронтального сечения для прохода воздуха*, м²	Количество теплоотдающих элементов	Число рядов труб	
ВШП 113-201	2000	27,3	4,95	0,200	15	2	
ВНП 113 202	2500	37,1	6,15	0,248			
ВШП 113-203	3150	40,56	7,35	0,295			
ВНП 113-204	4000	47,23	8,55	0,342			
ВШП 113-205	5000	60,43	10,90	0,437			
ВНП 113-206	2500	38,23	6,93	0,267	21		
ВНП 113 207	3150	47,46	8,61	0,329			
ВНП 113-208	4000	56,64	10,30	0,392			
ВНП 113 209	5000	66,2	12,70	0,455			
ВШП 113-210	6300	84,61	15,30	0,581			
ВНП 113 211	16000	239,21	45,24	1,660	43		
ВШП 113-212	24000	361,34	68,40	2,488	65		
ВНП 113-301	2000	41,17	7,60	0,200	23		3
ВШП 113-302	2500	50,93	9,40	0,248			
ВНП 113-303	3150	60,82	11,27	0,295			
ВНП 113 304	4000	70,86	13,11	0,342			
ВНП 113-305	5000	90,78	16,81	0,437			
ВНП 113 306	2500	57,1	10,56	0,267	32		
ВШП 113-307	3150	71,88	13,12	0,329			
ВНП 113 308	4000	84,73	15,68	0,392			
ВШП 113-309	5000	98,54	18,24	0,455			
ВНП 113-310	6300	126,35	23,38	0,581			
ВШП 113-311	16000	354,6	68,39	1,660	65		
ВНП 113-312	24000	533,78	103,11	2,488	98		
ВНП 113 401	2000	47,43	9,90	0,200	30	4	
ВНП 113-402	2500	58,97	12,30	0,248			
ВНП 113 403	3150	70,38	14,70	0,295			
ВШП 113-404	4000	81,88	17,10	0,342			
ВНП 113 405	5000	104,93	21,92	0,437			
ВШП 113-406	2500	66,34	13,87	0,267	42		
ВНП 113-407	3150	82,42	17,23	0,329			
ВШП 113-408	4000	98,54	20,59	0,392			
ВНП 113-409	5000	114,61	24,22	0,455			
ВНП 113 410	6300	146,9	30,70	0,581			
ВНП 113-411	16000	414,06	90,48	1,660	86		
ВНП 113 412	24000	625,93	136,78	2,488	130		

* Значения показателей являются справочными, для стандартного режима работы при следующих параметрах:

- давление пара на входе - 0,1 МПа;
- температура пара на входе - 100 °С;
- температура воздуха на входе - минус 20°С;
- массовая скорость воздуха в набегающем потоке - 3,6 кг/м²с.

ВОЗДУХОНАГРЕВАТЕЛИ ВНВ 123 Габаритные и присоединительные размеры

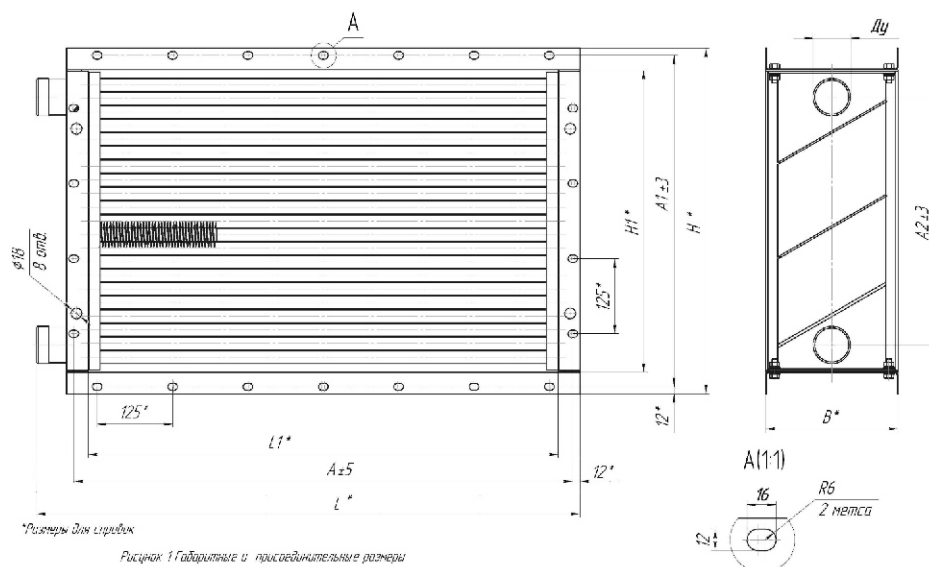

Обозначение воздухонагревателя	Размеры в мм									Масса, кг, не более
	A ± 5	A1±3	A2±3	L*	L1*	H*	H1*	B*	Ду	
ВНВ 123-201 ВНВ 123-301 ВНВ 123-401	578	426	305	650	530	450	378	150 180	32	19,0 31,0 37,0
ВНВ 123-202 ВНВ 123-302 ВНВ 123-402	703	426	305	775	655	450	378	150 180	32	24,5 35,0 42,0
ВНВ 123-203 ВНВ 123-303 ВНВ 123-403	828	426	305	900	780	450	378	150 180	32	25,0 39,0 48,0
ВНВ 123-204 ВНВ 123-304 ВНВ 123-404	953	426	305	1025	905	450	378	150 180	32	28,0 44,0 53,0
ВНВ 123-205 ВНВ 123-305 ВНВ 123-405	1203	426	305	1275	1155	450	378	150 180	32	33,0 56,0 66,0
ВНВ 123-206 ВНВ 123-306 ВНВ 123-406	578	551	430	650	530	575	503	150 180	32	26,0 38,0 45,0
ВНВ 123-207 ВНВ 123-307 ВНВ 123-407	703	551	430	775	655	575	503	150 180	32	29,0 44,0 53,0
ВНВ 123-208 ВНВ 123-308 ВНВ 123-408	828	551	430	900	780	575	503	150 180	32	33,0 50,0 61,0
ВНВ 123-209 ВНВ 123-309 ВНВ 123-409	953	551	430	1025	905	575	503	150 180	32	37,0 56,0 68,0
ВНВ 123-210 ВНВ 123-310 ВНВ 123-410	1203	551	430	1275	1155	575	503	150 180	32	44,0 68,0 85,0
ВНВ 123-211 ВНВ 123-311 ВНВ 123-411	1703	1051	912	1774	1655	1075	1003	150 180	50	123,0 176,0 223,0
ВНВ 123-212 ВНВ 123-312 ВНВ 123-412	1703	1551	1392	1774	1655	1575	1503	150 180	50	182,0 259,0 331,0

Технические характеристики

Обозначение воздухо- нагревателя	Площадь сечения для прохода теплоносителя, м ²	Производитель- ность по воздуху*, м ³ /ч	Производитель- ность по теплу*, кВт ±8%	Площадь поверхности теплообмена*, м ² ±1,5%	Площадь фронтального сечения для прохода воздуха*, м ²	Число рядов труб	Число ходов тепло- носителя
1	2	3	4	5	6	7	8
ВНВ 123-201	0,000564	2000	22,9	6,05	0,200	2	4
ВНВ 123-301	0,000862		37,0	9,26		3	
ВНВ 123-401	0,001128		43,4	12,1		4	
ВНВ 123-202	0,000564	2500	30,0	7,51	0,248	2	4
ВНВ 123-302	0,000862		47,4	11,5		3	
ВНВ 123-402	0,001128		58,5	15,04		4	
ВНВ 123-203	0,000564	3150	33,5	8,98	0,295	2	4
ВНВ 123-303	0,000862		60,0	13,74		3	
ВНВ 123-403	0,001128		70,4	17,97		4	
ВНВ 123-204	0,000564	4000	38,8	10,45	0,342	2	4
ВНВ 123-304	0,000862		75,4	16,0		3	
ВНВ 123-404	0,001128		88,7	20,9		4	
ВНВ 123-205	0,000564	5000	49,4	13,4	0,437	2	4
ВНВ 123-305	0,000862		98,4	20,5		3	
ВНВ 123-405	0,001128		115,4	26,9		4	
ВНВ 123-206	0,000510	2500	30,9	8,19	0,267	2	4
ВНВ 123-306	0,000770		50,7	12,46		3	
ВНВ 123-406	0,001020		59,1	16,38		4	
ВНВ 123-207	0,000510	3150	38,1	10,17	0,329	2	4
ВНВ 123-307	0,000770		65,4	15,5		3	
ВНВ 123-407	0,001020		76,1	20,34		4	
ВНВ 123-208	0,000510	4000	45,3	12,16	0,392	2	6
ВНВ 123-308	0,000770		83,2	18,5		3	
ВНВ 123-408	0,001020		97,0	24,31		4	
ВНВ 123-209	0,000510	5000	52,5	14,14	0,455	2	4
ВНВ 123-309	0,000770		103,5	21,52		3	
ВНВ 123-409	0,001020		120,5	28,28		4	
ВНВ 123-210	0,000510	6300	66,9	18,12	0,581	2	4
ВНВ 123-310	0,000770		135,6	27,58		3	
ВНВ 123-410	0,001020		157,6	36,25		4	

1	2	3	4	5	www.metallist-udm.ru	8
ВНВ 123-211	0,001560	16000	195,5	53,41	1,660	2
ВНВ 123-311	0,002350		360,0	80,54		3
ВНВ 123-411	0,003120		417,7	106,63		4
ВНВ 123-212	0,002350	25000	300,0	80,54	2,488	2
ВНВ 123-312	0,003550		556,7	121,38		3
ВНВ 123-412	0,004710		648,4	161,1		4

ВОЗДУХОНАГРЕВАТЕЛИ ВВП 123

Габаритные и присоединительные размеры



Рисунок 1 Габаритные и присоединительные размеры

Обозначение воздуонагревателя	Размеры в мм										Масса, кг, не более	
	A ± 5	A1 ± 3	A3 ± 3	A4 ± 3	L*	L1*	H*	H1*	B*	Dy		
1	2	3	4	5	6	7	8	9	10	11	12	
ВВП 123-201	578	426	-	82,5	702	530	450	378	150	50	19,0	
ВВП 123-301									180			31,0
ВВП 123-401									180			37,0
ВВП 123-202	703	426	-	82,5	872	655	450	378	150	50	24,5	
ВВП 123-302									180			35,0
ВВП 123-402									180			42,0
ВВП 123-203	828	426	-	82,5	952	780	450	378	150	50	25,0	
ВВП 123-303									180			39,0
ВВП 123-403									180			48,0
ВВП 123-204	953	426	-	82,5	1077	905	450	378	150	50	28,0	
ВВП 123-304									180			44,0
ВВП 123-404									180			53,0
ВВП 123-205	1203	426	-	82,5	1327	1155	450	378	150	50	33,0	
ВВП 123-305									180			56,0
ВВП 123-405									180			66,0

1	www.metallist-udm.ru			5	6	7	8	9	10	11	12
ВНП 123-206 ВНП 123-306 ВНП 123-406	578	551	-	82,5	702	530	575	503	150 180	50	26,0 38,0 45,0
ВНП 123-207 ВНП 123-307 ВНП 123-407	703	551	-	82,5	827	655	575	503	150 180	50	29,0 44,0 53,0
ВНП 123-208 ВНП 123-308 ВНП 123-408	828	551	-	82,5	952	780	575	503	150 180	50	33,0 50,0 61,0
ВНП 123-209 ВНП 123-309 ВНП 123-409	953	551	-	82,5	1077	905	575	503	150 180	50	37,0 56,0 68,0
ВНП 123-210 ВНП 123-310 ВНП 123-410	1203	551	-	82,5	1327	1155	575	503	150 180	50	44,0 68,0 85,0
ВНП 123-211 ВНП 123-311 ВНП 123-411	1703	1051	537,5	291	1827	1655	1075	1003	150 180	50 65	123,0 176,0 223,0
ВНП 123-212 ВНП 123-312 ВНП 123-412	1703	1551	787,5	416	1827	1655	1575	1503	150 180	65 80	182,0 259,0 331,0

Технические характеристики

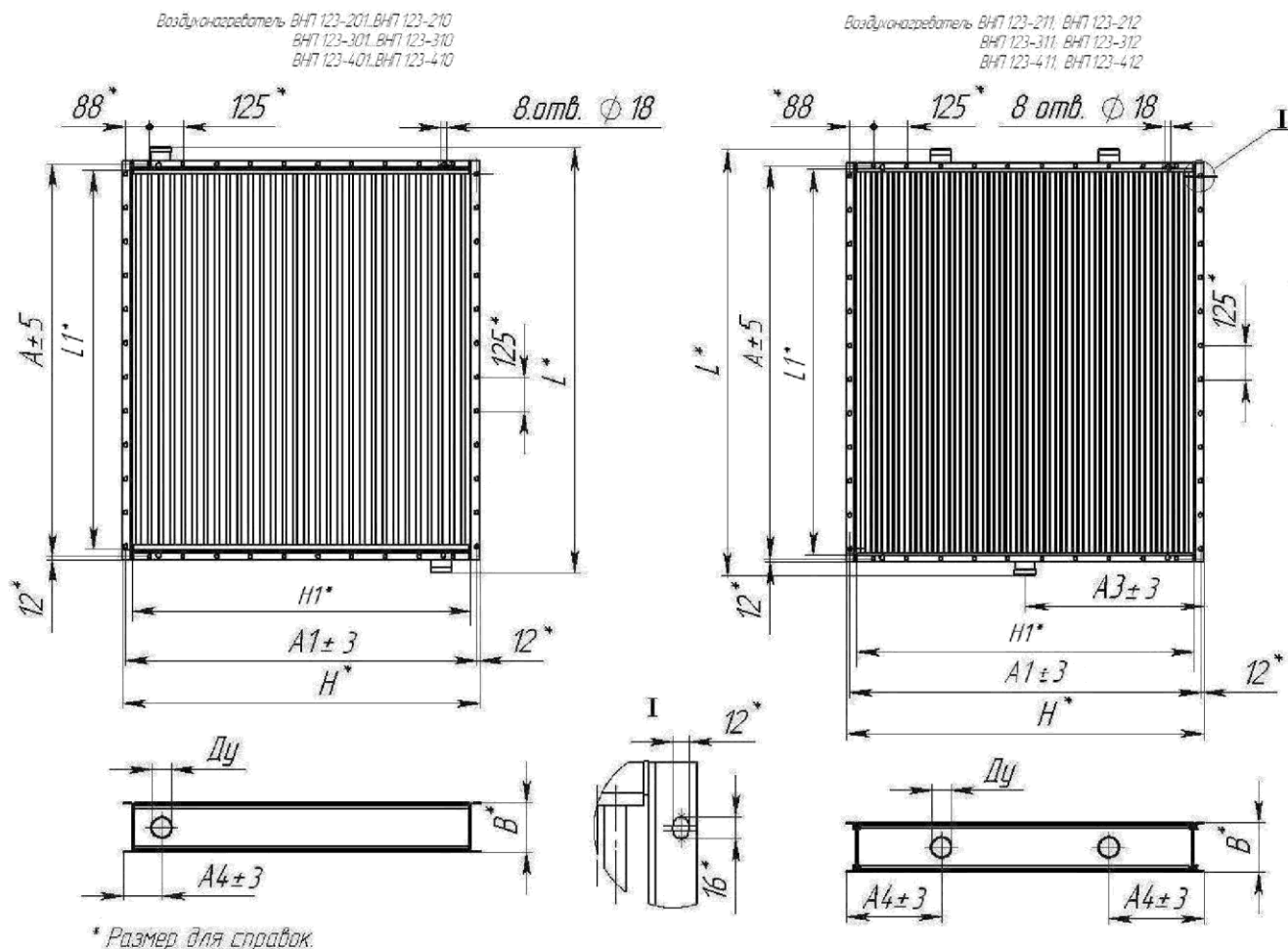
Обозначение воздухо-нагревателя	Производительность по воздуху*, м³/ч	Производительность по теплу*, кВт _8%	Площадь поверхности теплообмена, м² 1.5%	Площадь фронтального сечения для прохода воздуха, м²	Количество теплооблающих элементов	Число рядов труб
ВНП 123-201 ВНП 123-301 ВНП 123-401	2000	27,8 46,1 52,8	6,05 9,26 12,1	0,200	17 26 34	2 3 4
ВНП 123-202 ВНП 123-302 ВНП 123-402	2500	34,8 56,5 67,9	7,51 11,5 15,04	0,248	17 26 34	2 3 4
ВНП 123-203 ВНП 123-303 ВНП 123-403	3150	38,0 68,8 79,9	8,98 13,74 17,97	0,295	17 26 34	2 3 4
ВНП 123-204 ВНП 123-304 ВНП 123-404	4000	42,7 83,2 97,7	10,45 16,0 20,9	0,342	17 26 34	2 3 4
ВНП 123-205 ВНП 123-305 ВНП 123-405	5000	52,2 103,5 122,1	13,4 20,5 26,9	0,437	17 26 34	2 3 4
ВНП 123-206 ВНП 123-306 ВНП 123-406	2500	35,6 59,6 68,1	8,19 12,46 16,38	0,267	23 35 46	2 3 4
ВНП 123-207 ВНП 123-307 ВНП 123-407	3150	42,4 73,6 84,7	10,17 15,5 20,34	0,509	23 35 46	2 3 4
ВНП 123-208 ВНП 123-308 ВНП 123-408	4000	48,8 90,0 104,5	12,16 18,5 24,31	0,392	23 35 46	2 3 4
ВНП 123-209 ВНП 123-309 ВНП 123-409	5000	54,9 107,9 126,5	14,14 21,52 28,28	0,455	23 35 46	2 3 4
ВНП 123-210 ВНП 123-310 ВНП 123-410	6300	68,8 134,9 158,9	18,12 27,58 36,25	0,581	23 35 46	2 3 4
ВНП 123-211 ВНП 123-311 ВНП 123-411	16000	198,5 358,6 424,2	53,41 80,54 106,63	1,660	47 71 94	2 3 4
ВНП 123-212 ВНП 123-312 ВНП 123-412	25000	350,0 552,3 656,4	80,54 121,38 161,1	2,488	71 107 142	2 3 4

ТЕПЛООБМЕННИКИ БАЗОВЫЕ ТБЗ

НАЗНАЧЕНИЕ:

- для комплектации центральных кондиционеров КТЦЗ
- производительностью по воздуху от 10000 до 25000 м³/ч.

ОБЩИЕ СВЕДЕНИЯ:

- Теплоноситель – горячая (перегретая) вода по ГОСТ 20955-75 температурой не более 180°С и давлением не более 1,2 МПа.
- Теплообменники состоят из теплоотдающих элементов, трубных решеток, крышек с патрубками, на которые присоединены фланцы для подвода/отвода теплоносителя.
- Теплообменники выполнены в многоходовом исполнении. Последовательность движения теплоносителя осуществляется за счет перегородок в крышке. Подключение к системе теплоснабжения при помощи фланцев.

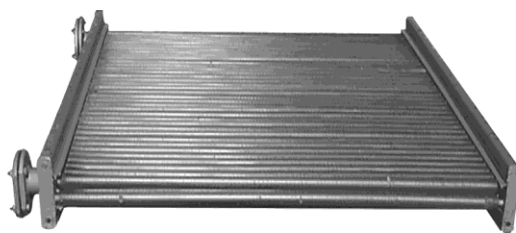

ВАРИАНТЫ ИЗГОТОВЛЕНИЯ:

- Теплоотдающий элемент выполнен из стальной несущей трубы Ø16x1,2 и Ø16x1,5 мм и алюминиевого спирально-накатного оребрения с наружным диаметром 39 мм.
- Теплоотдающий элемент выполнен из стальной несущей трубы Ø22x1,5 мм и алюминиевого спирально-накатного оребрения с наружным диаметром 43 мм.

УСЛОВИЯ ЭКСПЛУАТАЦИИ:

- умеренный (У) и холодный климат (ХЛ);
- категория размещения 3;
- воздух должен быть с предельно допустимым содержанием химически агрессивных веществ по ГОСТ 12.1.005-88 с запыленностью не более 0,5 мг/м³, не содержащего липких веществ и волокнистых материалов.

ПОДБОР ТЕПЛООБМЕННИКОВ ДЛЯ КОНДИЦИОНЕРОВ КТЦЗ

Кондиционер	Количество теплообменников	Базовые теплообменники
КТЦЗ-10	1	ТБЗ-10.12.01УЗ или ТБЗ-15.12.01УЗ или ТБЗ-20.12.01УЗ
КТЦЗ-20	1	ТБЗ-10.12.02УЗ или ТБЗ-15.12.02УЗ или ТБЗ-20.12.02УЗ
КТЦЗ-31,5	2	ТБЗ-10.20.02УЗ или ТБЗ-15.20.02УЗ или ТБЗ-20.20.02УЗ
КТЦЗ-40	2	ТБЗ-10.12.02УЗ или ТБЗ-15.12.02УЗ или ТБЗ-20.12.02УЗ
КТЦЗ-63	2	ТБЗ-10.20.02УЗ или ТБЗ-15.20.02УЗ или ТБЗ-20.20.02УЗ
КТЦЗ-80	4	ТБЗ-10.12.02УЗ или ТБЗ-15.12.02УЗ или ТБЗ-20.12.02УЗ
КТЦЗ-125	4	ТБЗ-10.20.02УЗ или ТБЗ-15.20.02УЗ или ТБЗ-20.20.02УЗ
КТЦЗ-160	4	ТБЗ-10.15.02УЗ или ТБЗ-15.15.02УЗ или ТБЗ-20.15.02УЗ
	2	ТБЗ-10.20.02УЗ или ТБЗ-15.20.02УЗ или ТБЗ-20.20.02УЗ
КТЦЗ-200	6	ТБЗ-10.20.02УЗ или ТБЗ-15.20.02УЗ или ТБЗ-20.20.02УЗ
КТЦЗ-250	6	ТБЗ-10.15.02УЗ или ТБЗ-15.15.02УЗ или ТБЗ-20.15.02УЗ
	3	ТБЗ-10.20.02УЗ или ТБЗ-15.20.02УЗ или ТБЗ-20.20.02УЗ

ГАБАРИТНЫЕ И ПРИСОЕДИНИТЕЛЬНЫЕ РАЗМЕРЫ

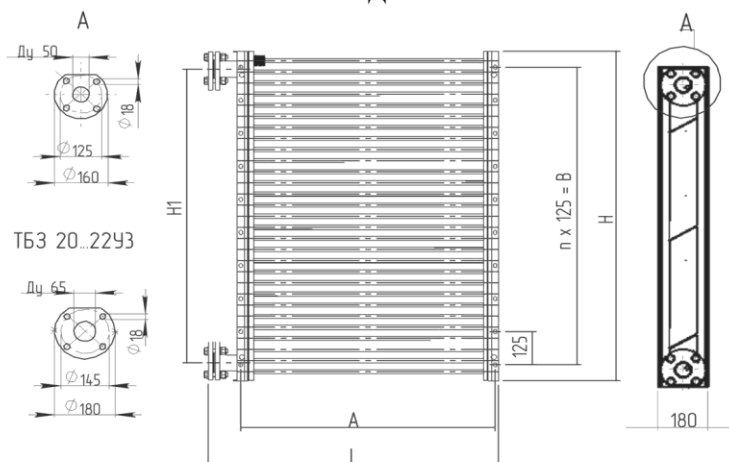

Габаритные и присоединительные размеры в мм

Обозначение	Число рядов	II	L	III	A	B	n	Число ходов	
ТБЗ-10.10.01 УЗ	1	997	1000	861	876	875	7	4	
ТБЗ-10.10.02 УЗ			1827		1703				
ТБЗ-10.12.01 УЗ		1247	1827	1000	1109	876	1125	9	6
ТБЗ-10.12.02 УЗ				1703					
ТБЗ-10.15.02 УЗ		1497	1365	1703	1375	11	15	8	
ТБЗ-10.20.02 УЗ		1997	1869						
ТБЗ-15.10.01 УЗ	1,5	997	1000	861	876	875	7	4	
ТБЗ-15.10.02 УЗ			1827		1703				
ТБЗ-15.12.01 УЗ		1247	1827	1000	1109	876	1125	9	6
ТБЗ-15.12.02 УЗ				1703					
ТБЗ-15.15.02 УЗ		1497	1365	1703	1375	11	15	8	
ТБЗ-15.20.02 УЗ		1997	1869						
ТБЗ-20.10.01 УЗ	2	997	1000	861	876	875	7	4	
ТБЗ-20.10.02 УЗ			1827		1703				
ТБЗ-20.12.01 УЗ		1247	1827	1000	1109	876	1125	9	6
ТБЗ-20.12.02 УЗ				1703					
ТБЗ-20.15.02 УЗ		1497	1365	1703	1375	11	15	8	
ТБЗ-20.20.02 УЗ		1997	1869						

ТЕХНИЧЕСКИЕ ХАРАКТЕРИСТИКИ

Обозначение	Площадь поверхности теплообмена, м ²		Площадь фронтального сечения для прохода воздуха, м ²		Площадь сечения для прохода теплоносителя в трубках, м ²		Масса, кг	
	Ø 16 x 1,5	Ø 22 x 1,5	Ø 16 x 1,5	Ø 22 x 1,5	Ø 16 x 1,5	Ø 22 x 1,5	Ø 16 x 1,5	Ø 22 x 1,5
ТБЗ-10.10.01 УЗ	13,8	14,6	0,786		0,0008	0,00163	50	68
ТБЗ-10.10.02 УЗ	27,9	29,6	1,61				67	103
ТБЗ-10.12.01 УЗ	17,5	18,4	0,983		0,00066	0,00137	60	84
ТБЗ-10.12.02 УЗ	35,2	37,3	2,014				82	128
ТБЗ-10.15.02 УЗ	42,5	45,0	2,418		0,0008	0,00165	100	153
ТБЗ-10.20.02 УЗ	57,1	60,4	3,225		0,0008	0,00166	126	202
ТБЗ-15.10.01 УЗ	22,3	20,9	0,786		0,0012	0,00248	62	84
ТБЗ-15.10.02 УЗ	44,9	42,4	1,61				88	135
ТБЗ-15.12.01 УЗ	28,3	27,2	0,983		0,001	0,0021	74	107
ТБЗ-15.12.02 УЗ	57,1	55,3	2,014				110	172
ТБЗ-15.15.02 УЗ	69,2	65,5	2,418		0,0012	0,0025	132	204
ТБЗ-15.20.02 УЗ	93,5	88,7	3,225		0,0012	0,00248	172	271
ТБЗ-20.10.01 УЗ	27,1	29,1	0,786		0,00153	0,00326	67	103
ТБЗ-20.10.02 УЗ	54,6	59,2	1,61				101	172
ТБЗ-20.12.01 УЗ	34,3	36,8	0,983		0,0013	0,00274	82	128
ТБЗ-20.12.02 УЗ	69,2	74,6	2,014				125	215
ТБЗ-20.15.02 УЗ	83,8	90,0	2,418		0,00155	0,00331	151	258
ТБЗ-20.20.02 УЗ	112,9	120,8	3,225		0,0016	0,00333	196	344

ТЕХНИЧЕСКИЕ ХАРАКТЕРИСТИКИ

Модель	ДРФ-01	ДРФ-02
Модель вентилятора	EpmPapst S4E450-AU-03-02	
Термостат	нет	есть
Расход воздуха при температуре 20°C	5100 м ³ /час	
Скорость потока на выходе	3,9 м/с	
Максимальная потребляемая мощность	320Вт	
Скорость вращения вентилятора	1300 об/мин	
Электрическое питание	230В/50Гц	
Потребление тока	1,2А	
Степень защиты двигателя	IP 54	
Класс изоляции	S	
Масса	21,0 кг	

Допускается замена на вентилятор другой модели с аналогичными характеристиками

ТРЕБОВАНИЯ К МОНТАЖУ И РАДИУС ДЕЙСТВИЯ

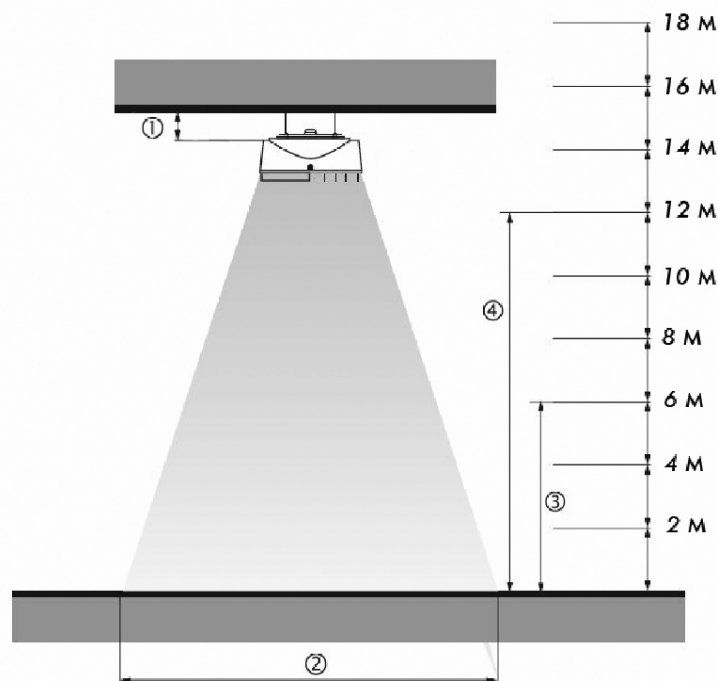

1. Минимальное расстояние до перекрытия 300 мм.
2. Рабочая площадь 10 м² (при всех жалюзи направленных вниз) для высоты установки аппарата 12 м.
3. Минимальная высота установки аппарата 6 м.
4. Максимальная высота установки аппарата 12 м.

ТЕПЛОВАЯ ЗАВЕСА

ТПЗ-1200; ТПЗ-1800; ТПЗ-2400; ТПЗ-3000



НАЗНАЧЕНИЕ:

- Сокращение тепловых потерь в помещении за счет установки тепловых завес вдоль промышленных ворот.

ОБЩИЕ СВЕДЕНИЯ:

- Мощный воздушный поток создает надежный барьер на пути проникновения холодного воздуха, подавляя сквозняки и обеспечивая тепловой комфорт в зоне входа. Помимо эффекта защиты от холода, поток воздуха завесы становится непреодолимым препятствием для различных запахов, выхлопных газов и насекомых.
- Тепловые завесы ТПЗ комплектуются компактными осевыми вентиляторами от немецкого производителя EBM/PAPST, которые обладают максимальной эффективностью наряду с низким энергопотреблением.
- Завесы устанавливаются вертикально. Регулируемые направляющие лопатки позволяют выбрать оптимальное направление воздушного потока.

ГАБАРИТНЫЕ И ПРИСОЕДИНИТЕЛЬНЫЕ РАЗМЕРЫ

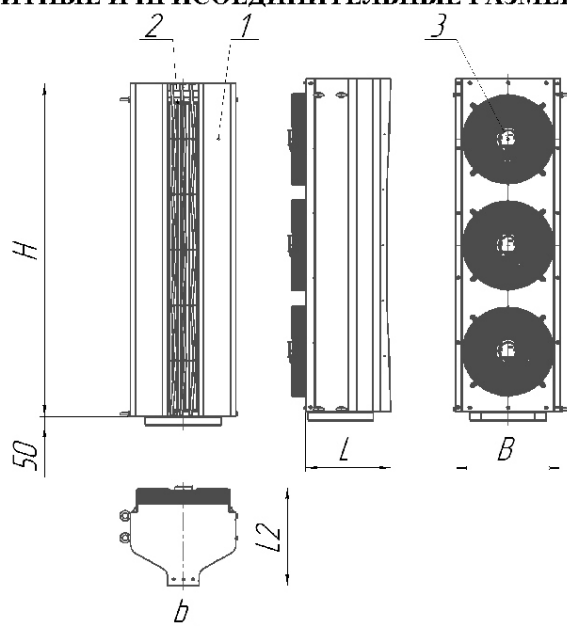

1. Корпус завесы; 2. Калорифер; 3. Вентилятор.

Модель завесы	H, мм	L, мм	B, мм	L2, мм	b, мм
ТПЗ-1200	1200	446	552	534	160
ТПЗ-1800	1800				
ТПЗ-2400	2400				
ТПЗ-3000	3000				

ТЕХНИЧЕСКИЕ ХАРАКТЕРИСТИКИ

Модель тепловой завесы	ТПЗ-1200	ТПЗ-1800	ТПЗ-2400	ТПЗ-3000
Высота, мм	1200	1800	2400	3000
Производительность по воздуху, м ³ /час	7000	10500	14000	17500
Тепловая мощность, кВт	49,5	81,2	113	153
Модель вентилятора	FBMPAPST S4F450-AU03-02			
Количество вентиляторов	2	3	4	5
Суммарная мощность электродвигателей, кВт	0,7	1,05	1,4	1,75
Скорость воздуха на выходе из сопла, м/с	10			
Температура воздуха на входе, °С	+15			
Температура воздуха на выходе, °С	+36	+38	+39	+41
Уровень шума на расстоянии 1 м, дБ	75	76	78	79
Уровень шума на расстоянии 3 м, дБ	66	67	69	70
Масса, кг	87,0	127,0	168,0	210,0

ПРОФИЛЬ СКОРОСТЕЙ ВОЗДУШНОГО ПОТОКА

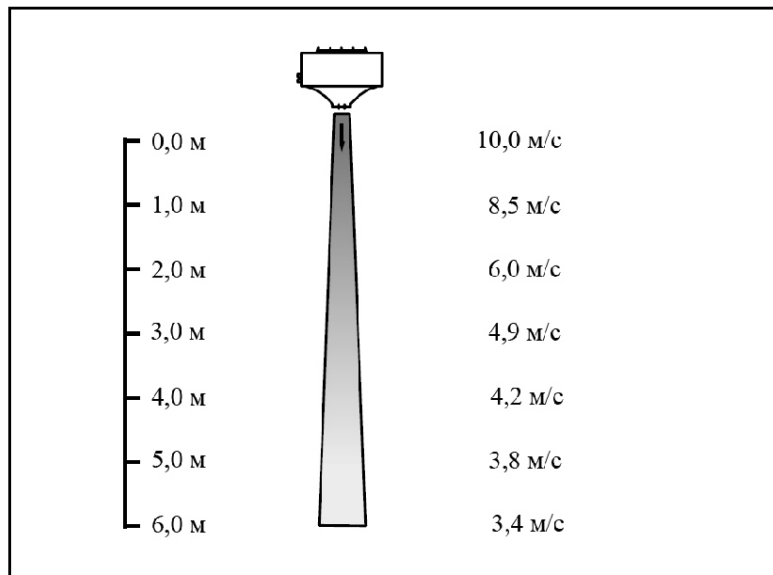

АСК-01

НАЗНАЧЕНИЕ:

- Агрегат служит для подачи извне свежего воздуха при одновременном его нагреве в режиме рециркуляции.
- При необходимости агрегаты могут быть использованы также для принудительной вентиляции при отключенном нагревателе.

ОБЩИЕ СВЕДЕНИЯ:

- Агрегат приточный АСК-01 представляет собой водяной отопительный агрегат со встроенной смесительной камерой на базе осевого вентилятора серии **HyBlade** от немецкого производителя **EbmPapst**, который обладает максимальной эффективностью и низким энергопотреблением.
- Агрегаты данной серии укомплектованы системой автоматики.

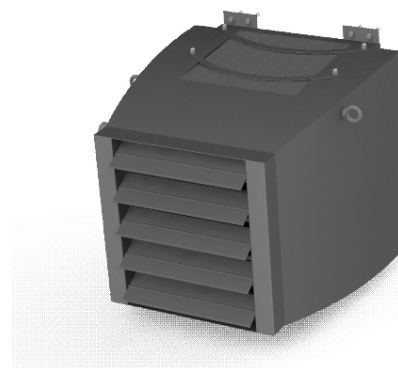

ГАБАРИТНЫЕ И ПРИСОЕДИНИТЕЛЬНЫЕ РАЗМЕРЫ

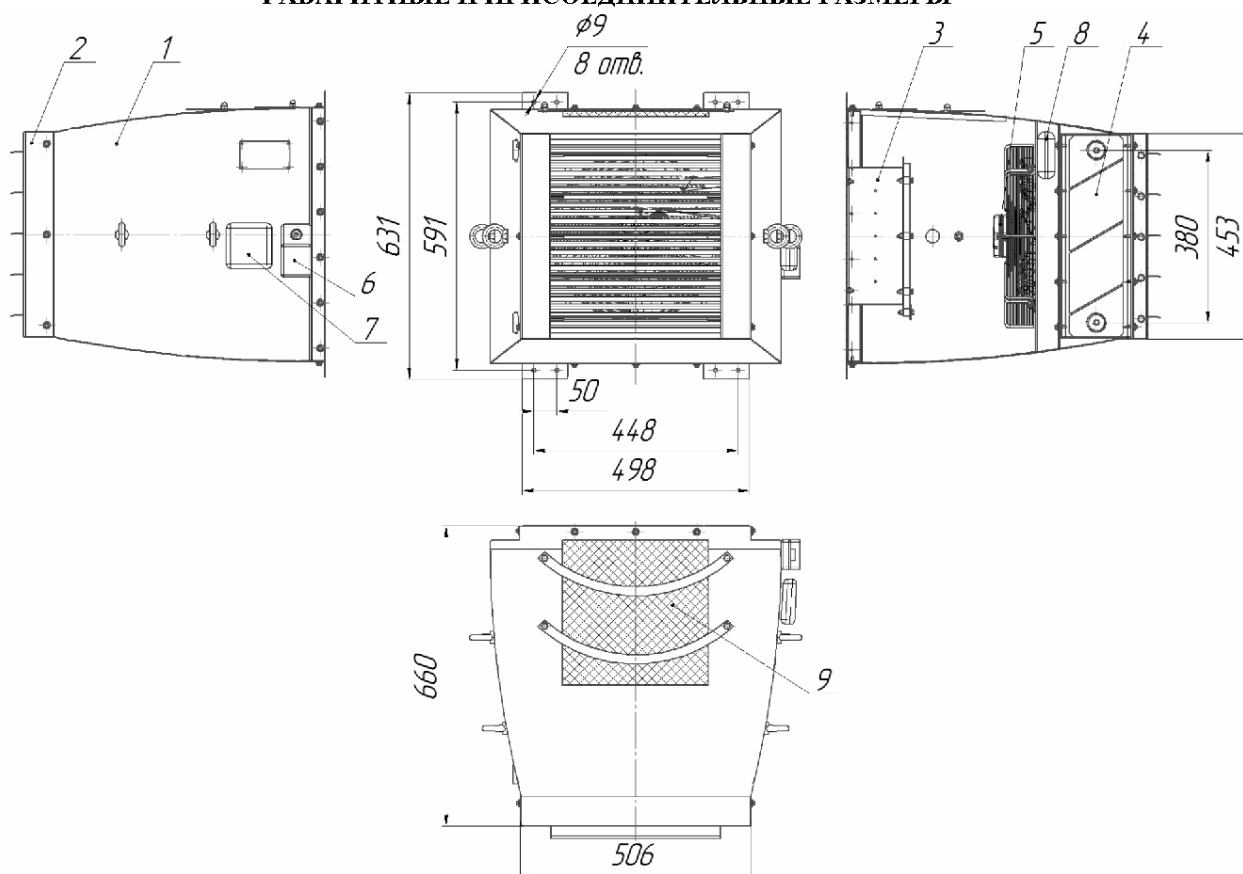

1. Корпус; 2. Решетка поворотная; 3. Клапан воздушный; 4. Калорифер; 5. Вентилятор; 6. Сервопривод клапана воздуха; 7. Клемная коробка; 8. Термостат защиты от разморозки; 9. Панельный металлический фильтр.

ТЕХНИЧЕСКИЕ ХАРАКТЕРИСТИКИ

Наименование агрегата	АСК-01
Модель вентилятора*	EBMPAPST S4E350-AR06-31
Мощность электродвигателя, кВт	0,132
Частота вращения электродвигателя, об/мин	1365
Производительность по воздуху, м ³ /час	1150
Производительность по теплу, кВт	15,1
Температура воздуха на входе, °С	+15
Температура воздуха на выходе, °С	+37,5
Площадь поверхности нагрева, м ²	7,0
Масса, кг	62,0

АГРЕГАТЫ ВОЗДУШНО-ОТОПИТЕЛЬНЫЕ АО2М

НАЗНАЧЕНИЕ:

- Воздушное отопление (в том числе дежурное отопление) производственных, складских, торговых и прочих помещений категорий Г и Д по СНиП 2.09.02, технологический процесс в которых не сопровождается выделением пыли и взрывоопасных газов.



ОБЩИЕ СВЕДЕНИЯ:

- Агрегаты осуществляют нагрев воздуха с помощью теплоты горячей или перегретой воды, поступающей от внешних источников теплоснабжения.
- Агрегат отопительный серии АО2М состоит из воздухонагревателя КСк, компактного осевого вентилятора серии *HyBlade* от немецкого производителя *EbmPapst*, кронштейнов для настенного или потолочного крепления, поворотной решетки. **Осевой вентилятор HyBlade®** на базе двигателя с внешним ротором обладает **максимальной эффективностью** **низким энергопотреблением** благодаря сочетанию двух материалов с противоположными характеристиками. Крыльчатка колеса выполнена из уникального композитного материала, позволяющего значительно снизить вес и уровень шума при вращении.
- Кронштейны позволяют монтировать агрегаты в горизонтальном (в качестве подпотолочных) и в вертикальном положении (устанавливаются на площадку). Вне зависимости от схемы установки конструкция агрегатов обеспечивает правильное развоздушивание воздухонагревателей.
- Благодаря покрытию агрегатов порошковой краской RAL 7031 (серая с шагренью) поверхность не выцветает и обладает большей устойчивостью к механическим повреждениям.

УСЛОВИЯ ЭКСПЛУАТАЦИИ:

- Агрегат должен эксплуатироваться в макроклиматических районах с умеренным климатом (У3) категории размещения 3 по ГОСТ 15150.
- Температура теплоносителя не выше 180° С, давление не более 1,2 МПа.

ГАБАРИТНЫЕ И ПРИСОЕДИНИТЕЛЬНЫЕ РАЗМЕРЫ

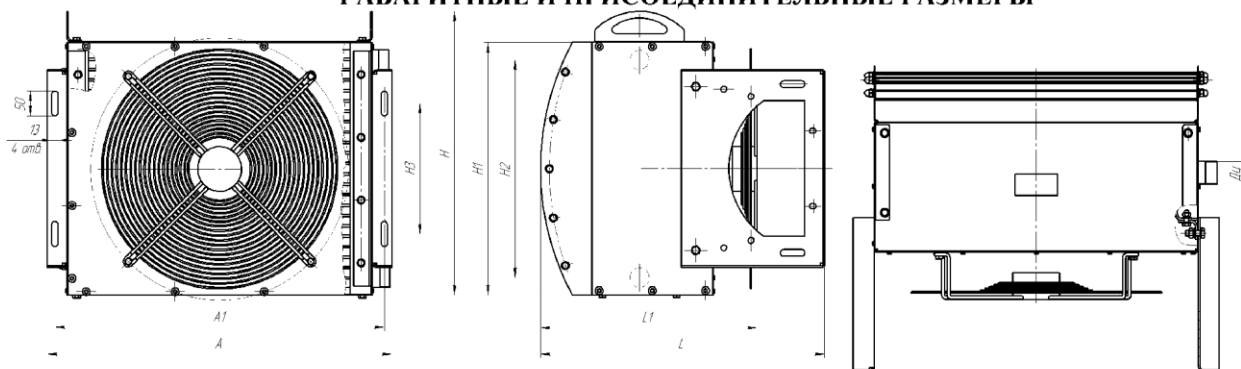

Обозначение агрегата	Размеры, мм								
	A	A1	H	H1	H2	H3	L	L1	Ду
АО2М-2,0	553	522	520	450	380	260	550	431	32
АО2М-4,0	705	674	570	500	430	260	555	439	32
АО2М-6,0	830	799	729	670	599	360	626	519	32
АО2М-8,0	830	799	729	670	599	360	626	518	32
АО2М-10	955	924	862	792	721	360	585	542	32

ТЕХНИЧЕСКИЕ ХАРАКТЕРИСТИКИ И СОСТАВ ВОЗДУШНО-ОТОПИТЕЛЬНЫХ АГРЕГАТОВ

Наименование отопительного агрегата	Количество рядов нагревательных	Осевой вентилятор*	Мощность электродвигателя, кВт	Частота вращения электродвигателя, об/мин.	Производительность по воздуху, м ³ /ч	Производительность по теплу, кВт	Температура воздуха на выходе, °С	Площадь поверхности нагрева, м ²	Масса, кг	Суммарный уровень шума на расстоянии 1 м, дБА	Суммарный уровень шума на расстоянии 3 м, дБА
АО2М-2	2	S4D400AP1204	0,135	1450	2450	13,2	31	4,6	40,5	74	65
	3				2000	15,1	37,5	7,0	44,5		
	4				1650	17,8	43	9,2	47,5		
АО2М-4	2	S4D450AU0102	0,425	1360	4200	22,8	32	7,3	49,5	72	63
	3				3750	27,8	37	11,0	55,5		
	4				3000	30,3	45	14,7	61,5		
АО2М-6	2	S4D500AM0302	0,72	1390	7000	37,7	31	12,1	67,0	71	62
	3				6300	49,8	38,5	18,3	86,0		
	4				5000	52,0	46	24,1	95,0		
АО2М-8	2	S4D560AM0302	1,16	1220	8800	44,0	30	12,1	68,5	75	66
	3				7700	57,0	37	18,3	87,5		
	4				6000	60,0	46	24,1	96,5		
АО2М-10	2	S4D630BR0102	1,25	1330	11200	60,2	31	17,2	94,0	75	66
	3				10500	77,7	37	25,8	108,0		
	4				9000	87,8	44	34,4	120,0		

*)/опускается замена модели вентилятора при сохранении характеристик агрегата.

Производительность по теплу и температура воздуха на выходе указаны для случая, когда температура воздуха на входе в калорифер +16 °С.

АГРЕГАТЫ ВОЗДУШНО-ОТОПИТЕЛЬНЫЕ АО2

НАЗНАЧЕНИЕ:

- Воздушное отопление (в том числе дежурное отопление) производственных, складских, торговых и прочих помещений категорий Г и Д по СНиП 2.09.02-85, технологический процесс в которых не сопровождается выделением пыли и взрывоопасных газов.

ОБЩИЕ СВЕДЕНИЯ:

- Агрегаты осуществляют нагрев воздуха с помощью теплоты горячей или перегретой воды, поступающей от внешних источников теплоснабжения.

УСЛОВИЯ ЭКСПЛУАТАЦИИ:

- Агрегат должен эксплуатироваться в макроклиматических районах с умеренным климатом (У3) категории размещения 3 по ГОСТ 15150.
- Температура теплоносителя не выше 180° С, давление не более 1,2 МПа.

ГАБАРИТНЫЕ И ПРИСОЕДИНИТЕЛЬНЫЕ РАЗМЕРЫ

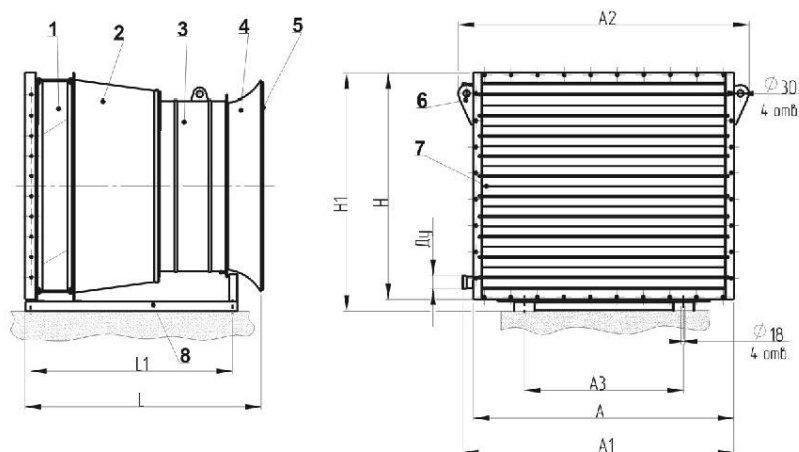

1- калорифер; 2 диффузор; 3 вентилятор; 4 коллектор; 5 ограждение; 6 кронштейны; 7 поворотная лопатка; 8 транспортная рама.

Агрегаты АО2 с трехлопастным вентилятором

Обозначение агрегата	Размеры, мм									Масса, кг, не более
	A	A1	A2	A3	H	H1	L	L1	Ду	
АО2-1,5-15	602	650	744	375	450	500	745	586	32	59
АО2-1,5-20										63
АО2-2,8-30	602	650	744	375	575	615	715	540	32	97
АО2-2,8-35										104
АО2-3,2-40	727	770	869	500	575	615	726	526	32	110
АО2-3,2-45										119
АО2-5,5-50	602	650	744	375	575	615	715	540	32	100
АО2-5,5-60										107
АО2-5,5-65	852	900	1020	650	575	615	820	625	32	130
АО2-5,5-75										141
АО2-5-60	727	770	869	500	744	791	750	586	32	100
АО2-5-70										110
АО2-6,3-80	852	900	1020	770	866	906	955	625	50	170
АО2-6,3-90										185
АО2-10-110	852	900	1020	770	866	906	955	625	50	170
АО2-10-125										185
АО2-18-210	1227	1278	1395	750	1075	1131	1152	940	50	305
АО2-18-250										335
АО2-18-255	1472	1525	1695	1000	1320	1375	1220	950	50	375
АО2-18-300										417
АО2-25-260	1227	1278	1395	750	1075	1131	1152	940	50	300
АО2-25-320										330
АО2-25-315	1472	1525	1695	1000	1320	1375	1220	950	50	370
АО2-25-370										412

ТЕХНИЧЕСКИЕ ХАРАКТЕРИСТИКИ

Обозначение агрегата	Калорифер	Вентилятор осевой трехлопастной	Мощность электродвигателя, кВт	Частота вращения электродвигателя, об./мин.	Производительность по воздуху, м ³ /л	Производительность по теплу, кВт *			Температура воздуха на выходе, °С *			Площадь поверхности паттерна, м ²		
						150°-70°	130°-70°	95°-70°	150°-70°	130°-70°	95°-70°			
АО2-1,5-15	КСк3-1	ВО-06-300-3,15	0,18	1500	1500	20,0	18,7	16,4	55	52	48	9,85		
АО2-1,5-20	КСк4-1					23,3	21,5	18,6	62	58	52	12,88		
АО2-2,8-30	КСк3-6	ВО-06-300-4	0,25	1500	2800	35,7	33,0	29,1	54	50	46	13,26		
АО2-2,8-35	КСк4-6					42,1	39,0	33,8	60	56	51	17,42		
АО2-3,2-40	КСк3-7					0,37	3200	43,4	40,0	35,4	56	53	48	16,34
АО2-3,2-45	КСк4-7							50,6	46,0	40,5	62	59	53	21,47
АО2-5,5-50	КСк3-6		0,75	3000	5500	53,8	50,0	45,0	45	42	40	13,26		
АО2-5,5-60	КСк4-6					66,6	61,0	54,5	51	48	45	17,42		
АО2-5,5-65	КСк3-8					66,7	62,0	54,8	52	49	45	19,42		
АО2-5,5-75	КСк4-8					79,8	73,0	64,2	59	55	50	25,52		
АО2-5-60	КСк3-АО2-5	ВО-06-300-5	0,55	1500	5200	65,3	60,0	53,6	53	50	46	21,83		
АО2-5-70	КСк4-АО2-5					77,7	70,0	62,5	60	56	51	28,8		
АО2-6,3-80	КСк3-АО2-10	ВО-06-300-6,3	0,75	1000	6300	86,3	80,0	70,4	56	53	49	31,0		
АО2-6,3-90	КСк4-АО2-10					98,1	90,0	78,4	62	58	52	40,96		
АО2-10-110	КСк3-АО2-10		1,1	1500	10000	115,3	107,0	86,4	50	44	41	31,0		
АО2-10-125	КСк4-АО2-10					134,4	125,0	109,0	56	52	48	40,96		
АО2-18-210	КСк3-АО2-20	ВО-06-300-8	2,2	1000	18000	227,0	210,0	112,0	53	50	34	58,3		
АО2-18-250	КСк4-АО2-20					273,4	250,0	148,3	60	56	40	77,1		
АО2-18-255	КСк3-СТД300Э					274,1	255,0	140,4	61	57	39	89,0		
АО2-18-300	КСк4-СТД300Э					320,3	295,0	186,1	68	64	46	118,0		
АО2-25-260	КСк3-АО2-20		3,0	1500	25000	277,6	260,0	112,0	49	46	29	58,3		
АО2-25-320	КСк4-АО2-20					342,4	318,0	148,3	56	53	34	77,1		
АО2-25-315	КСк3-СТД300Э					337,6	314,0	140,4	56	52	33	89,0		
АО2-25-370	КСк4-СТД300Э					403,6	321,0	186,1	63	59	38	118,0		

* Данные характеристики соответствуют температуре входящего воздуха 16°С, скорости воды до 0,7 м/с.

ГАБАРИТНЫЕ И ПРИСОЕДИНИТЕЛЬНЫЕ РАЗМЕРЫ Агрегаты АО2 с шестилопастным вентилятором

Обозначение агрегата	Размеры в мм									Масса, кг, не более
	A	A1	A2	A3	II	III	L	L1	Ду	
АО2-3-35	602	650	744	375	575	615	715	540	32	102
АО2-3-40										109
АО2-3-38	727	770	869	500	575	615	726	526	32	114
АО2-3-45										123
АО2-3-42	852	900	1020	650	575	615	820	625	32	134
АО2-3-48										145
АО2-4-40	602	650	744	375	575	615	715	540	32	100
АО2-4-50										107
АО2-4-45	727	770	869	500	575	615	726	526	32	112
АО2-4-55										121
АО2-4-51	852	900	1020	650	575	615	820	625	32	132
АО2-4-60										143
АО2-4,5-55	727	770	869	500	744	791	750	586	32	104
АО2-4,5-65										114
АО2-7-70	727	770	869	500	744	791	750	586	32	101
АО2-7-85										111
АО2-8,5-100	852	900	1020	770	866	906	955	625	50	171
АО2-8,5-110										186
АО2-12-120	852	900	1020	770	866	906	955	625	50	171
АО2-12-140										186
АО2-20-225	1227	1278	1395	750	1075	1131	1152	940	50	310
АО2-20-270										340
АО2-20-275	1472	1525	1695	1000	1320	1375	1220	950	50	380
АО2-20-320										420
АО2-30-290	1227	1278	1395	750	1075	1131	1152	940	50	304
АО2-30-360										334
АО2-30-350	1472	1525	1695	1000	1320	1375	1220	950	50	374
АО2-30-420										416

ТЕХНИЧЕСКИЕ ХАРАКТЕРИСТИКИ

Обозначение агрегата	Калорифер	Вентилятор осевой шестилопастной	Мощность электродвигателя, кВт	Частота вращения электродвигателя, об/мин.	Производительность по воздуху, м ³ /ч	Производительность по теплу, кВт *			Температура воздуха на выходе, °С *			Площадь поверхности нагрева, м ²
						150°-70°	130°-70°	95°-70°	150°-70°	130°-70°	95°-70°	
АО2-3-35	КСк3-6	ВО-06-300-4	0,55	1000	3000	37,2	34,6	30,6	52	50	46	13,26
АО2-3-40	КСк4-6					44,0	40,0	35,4	59	56	51	17,42
АО2-3-38	КСк3-7					41,7	38,5	33,8	57	54	49	16,34
АО2-3-45	КСк4-7					48,6	44,5	38,5	63	59	53	21,47
АО2-3-42	КСк3-8					45,4	42,0	36,7	60	57	52	19,42
АО2-3-48	КСк4-8		52,2	48,0	41,1	67	63	56	25,52			
АО2-4-40	КСк3-6		0,55	1500	4000	43,2	41,0	35,6	49	46	43	13,26
АО2-4-50	КСк4-6					51,9	50,0	42,1	56	52	48	17,42
АО2-4-45	КСк3-7					49,9	46,0	40,9	53	50	46	16,34
АО2-4-55	КСк4-7					59,1	54,8	47,6	59	56	50	21,47
АО2-4-51	КСк3-8	54,6				51,0	44,5	56	53	48	19,42	
АО2-4-60	КСк4-8	64,1	58,0	51,0	63	59	53	25,52				
АО2-4,5-55	КСк3-АО2-5	ВО-06-300-5	0,55	1000	4500	59,6	55,0	48,7	55	52	48	21,83
АО2-4,5-65	КСк4-АО2-5		70,2	65,0	56,2	62	58	52	28,8			
АО2-7-70	КСк3-АО2-5		78,4	72,0	65,0	49	46	43	21,83			
АО2-7-85	КСк4-АО2-5	0,55	1500	7000	95,3	88,0	77,3	56	53	48	28,8	
АО2-8,5-100	КСк3-АО2-10	ВО-06-300-6,3	0,75	1000	8500	104,2	97,0	85,6	52	49	45	31,0
АО2-8,5-110	КСк4-АО2-10					120,2	111,0	97,1	57	54	50	40,96
АО2-12-120	КСк3-АО2-10		1,1	1500	12000	128,8	120,0	87,6	47	45	38	31,0
АО2-12-140	КСк4-АО2-10					151,7	140,0	116,0	53	50	44	40,96
АО2-20-225	КСк3-АО2-20	ВО-06-300-8	2,2	1000	20000	242,2	225,0	111,9	52	49	33	58,3
АО2-20-270	КСк4-АО2-20					293,0	270,0	148,3	59	56	37	77,1
АО2-20-275	КСк3-СТД300Э					293,2	272,0	140,4	59	56	37	89,0
АО2-20-320	КСк4-СТД300Э					344,7	318,0	186,1	66	62	43	118,0
АО2-30-290	КСк3-АО2-20		3,0	1500	30000	310,0	290,0	111,9	46	44	27	58,3
АО2-30-360	КСк4-АО2-20					387,3	360,0	148,3	54	51	31	77,1
АО2-30-350	КСк3-СТД300Э					377,6	350,0	119,4	53	50	28	89,0
АО2-30-420	КСк4-СТД300Э					457,4	420,0	186,1	61	57	34	118,0

* Данные характеристики соответствуют температуре входящего воздуха -16°С, скорости воды до 0,7 м/с.

АГРЕГАТЫ ВОЗДУШНО-ОТОПИТЕЛЬНЫЕ СТД-300, СТД-300Э, СТД-300П, СТД-300ПЭ

НАЗНАЧЕНИЕ:

- Воздушное отопление (в том числе дежурное отопление) производственных помещений категорий Г и Д по СНиП 2.09.02, технологический процесс в которых не сопровождается выделением пыли и взрывоопасных газов.

ОБЩИЕ СВЕДЕНИЯ:

- Агрегаты осуществляют нагрев воздуха с помощью теплоты горячей или перегретой воды (СТД-300, СТД-300Э) либо сухого насыщенного или перегретого пара (СТД-300П, СТД-300ПЭ), поступающих от внешних источников теплоснабжения.
- Комплектуется осевым вентилятором ВО-06-300-8 и воздушонагревателем в количестве 2 шт. (СТД-300) либо 1 шт. (СТД-300Э).

УСЛОВИЯ ЭКСПЛУАТАЦИИ:

- Агрегат должен эксплуатироваться в макроклиматических районах с умеренным климатом (УЗ) категории размещения 3 по ГОСТ 15150.
- Температура теплоносителя не выше 180° С, давление не более 1,2 МПа.

ГАБАРИТНЫЕ И ПРИСОЕДИНИТЕЛЬНЫЕ РАЗМЕРЫ СТД-300

Исполнение 1

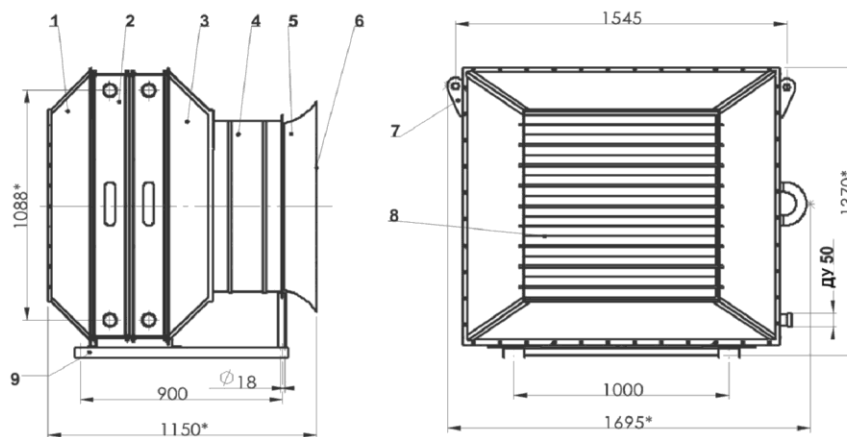

* Размер для справок.

1- конфузор; 2- воздушонагреватель 2 шт.; 3- диффузор; 4- вентилятор осевой №8;
5- коллектор; 6- ограждение; 7- кронштейн для строповки; 8- поворотные лопатки;
9- рама транспортная для установки агрегата на монтажную площадку.

Исполнение 2

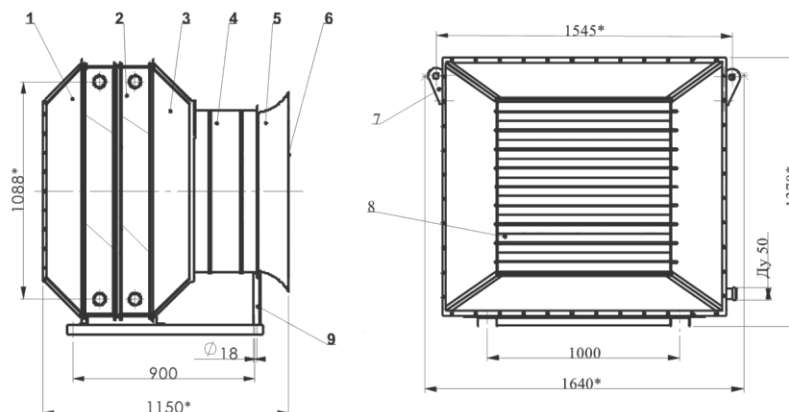

* Размер для справок.

1.- конфузор; 2.- воздушонагреватель - 2 шт.; 3.- диффузор; 4.- вентилятор осевой №8;
5.- коллектор; 6.- ограждение; 7.- кронштейн для строповки; 8.- поворотные лопатки;
9.- рама транспортная для установки агрегата на монтажную площадку.

СТД-300Э

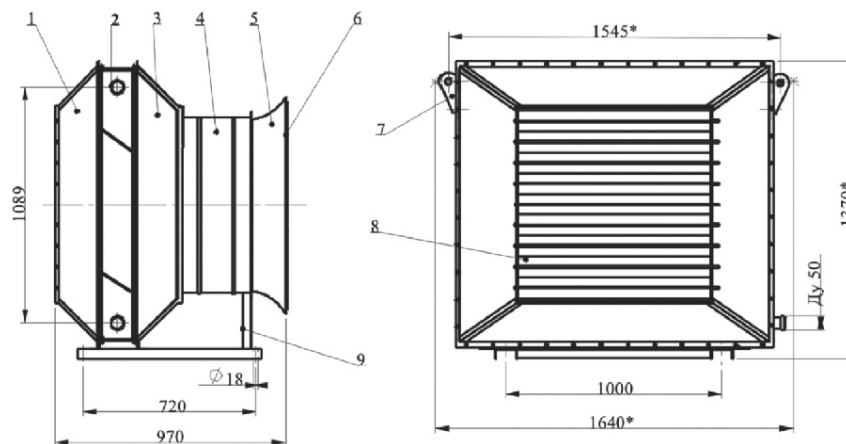

* Размер для справок.

1- конфузор; 2- воздушонагреватель 1 шт.; 3- диффузор; 4- вентилятор осевой №8;
5- коллектор; 6- ограждение; 7- кронштейн для строповки; 8- поворотные лопатки;
9- рама транспортная для установки агрегата на монтажную площадку.

ТЕХНИЧЕСКИЕ ХАРАКТЕРИСТИКИ

Наименование показателя	Значение показателя			
	СТД-300		СТД-300Э	
Производительность по воздуху, м ³ /ч	24600	18000	24600	18000
Производительность по теплу, кВт	540±40	400±40	349±20	268,5±20
Теплоноситель вода				
Площадь сечения воздушонагревателя для прохода теплоносителя, м ²	0,00146 (исполнение 1) 0,00197 (исполнение 2)		0,00197	
Емкость, м ³	0,044		0,022	
Частота вращения электродвигателя, об/мин	1500	1000	1500	1000
Установочная мощность электродвигателя, кВт	3,0	2,2	3,0	2,2
Род тока Переменный 3-х фазный				
Частота тока, Гц	50			
Напряжение, В	380			
Суммарный уровень звуковой мощности, дБ	107	96	107	96
Масса, кг. не более	450		300	

ГАБАРИТНЫЕ И ПРИСОЕДИНИТЕЛЬНЫЕ РАЗМЕРЫ СТД-300Э

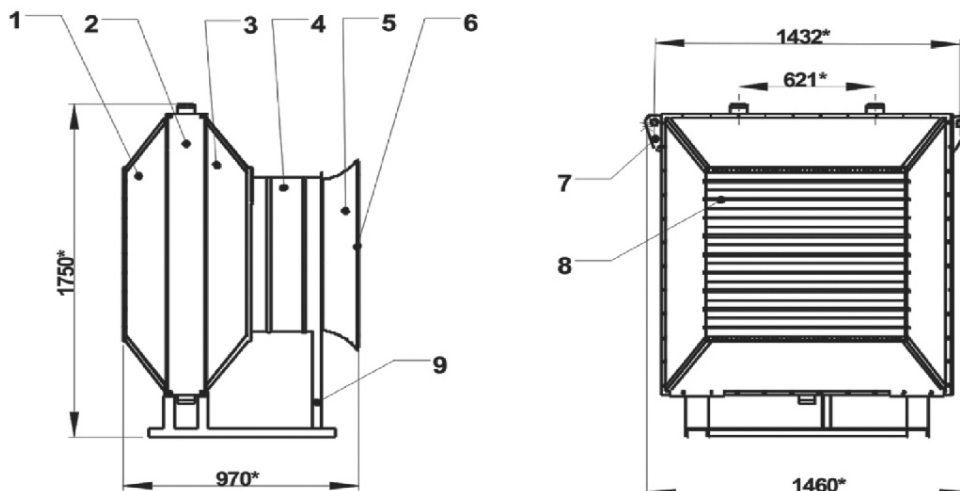

* Размер для справок.

1- конфузор; 2- воздушонагреватель 1 шт.; 3- диффузор; 4- вентилятор осевой №8;
5- коллектор; 6- ограждение; 7- кронштейн для строповки; 8- поворотные лопатки;
9- рама транспортная для установки агрегата на монтажную площадку.

СТД-300П

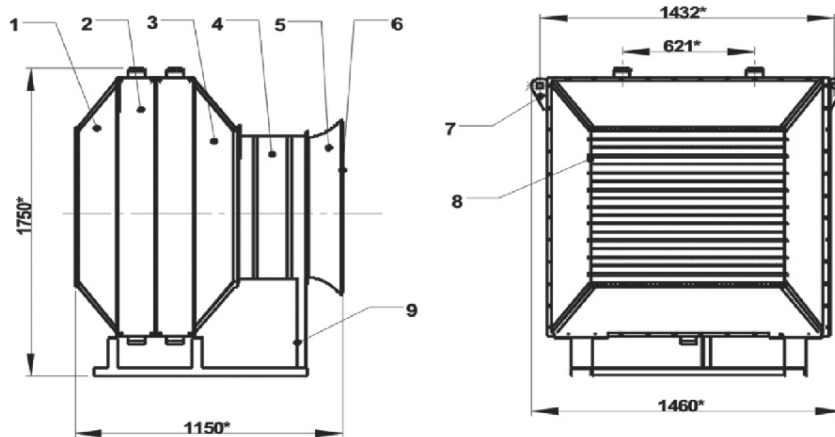

* Размер для справок.

1- конфузор; 2- воздушонагреватель 2 шт.; 3- диффузор; 4- вентилятор осевой №8;
5- коллектор; 6- ограждение; 7- кронштейн для строповки; 8- поворотные лопатки;
9- рама транспортная для установки агрегата на монтажную площадку.

ТЕХНИЧЕСКИЕ ХАРАКТЕРИСТИКИ

Наименование показателя	Значение показателя	
	СТД-300П	СТД-300ПЭ
Производительность по воздуху, м³/ч	24600	24600
Производительность по теплу, кВт	512±40	320±20
Теплоноситель	цар	
Температура воздуха на входе, °С	16	16
Частота вращения электродвигателя, об/мин	1500	1500
Установочная мощность электродвигателя, кВт	3,0	3,0
Род тока	Переменный 3-х фазный	
Частота тока, Гц	50	
Напряжение, В	380	
Масса, кг. не более	450	300

УСТАНОВКИ ЭЛЕКТРОКАЛОРИФЕРНЫЕ СФОЦ

НАЗНАЧЕНИЕ:

- Электроустановка осуществляет нагрев воздуха с помощью электроэнергии, поступающей от внешних источников электроснабжения, и предназначена для нагрева и перемещения воздуха в системах вентиляции и воздушного отопления в производственных и бытовых помещениях.



УСЛОВИЯ ЭКСПЛУАТАЦИИ:

- Установка должна эксплуатироваться в районах с умеренным и холодным климатом категории размещения 4 по ГОСТ 15150.
- Воздух должен быть с предельно-допустимым содержанием химически агрессивных веществ по ГОСТ 12.1.005-88 с запыленностью не более 0,5г/м³ и не содержать липких веществ и волокнистых материалов.

ГАБАРИТНЫЕ И ПРИСОЕДИНИТЕЛЬНЫЕ РАЗМЕРЫ

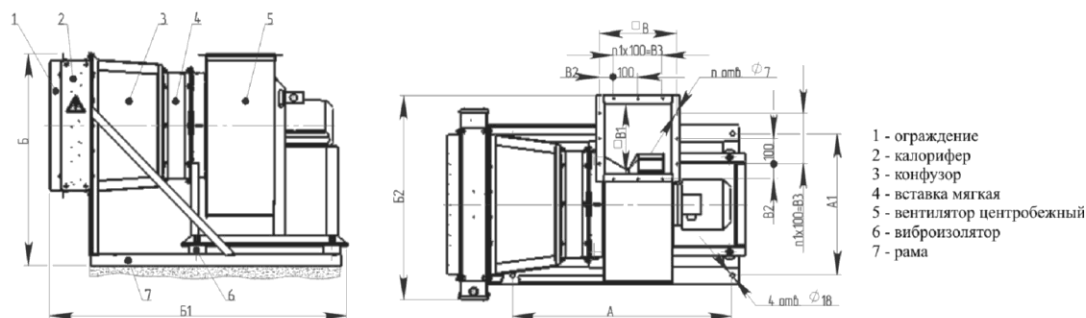

Размеры в мм	СФОЦ 12/1000	СФОЦ 21/2000	СФОЦ 25/2500	СФОЦ 42/3000	СФОЦ 64/4000	СФОЦ 90/6000
A	803	803	965	965	965	998
A1	436	436	560	560	560	785
B	706	714	830	840	860	987
B1	1103	1103	1282	1272	1272	1361
B2	652	652	815	815	815	970
B	255	255	310	310	310	310
B1	226	226	280	280	280	280
B2	27,5	27,5	55	55	55	55
B3	200	200	200	200	200	200
n, шт.	12	12	12	12	12	12
n1, шт.	2	2	2	2	2	2

ТЕХНИЧЕСКИЕ ХАРАКТЕРИСТИКИ

Наименование показателя	Модель электроустановки					
	СФОЦ 12/1000	СФОЦ 21/2000	СФОЦ 25/2500	СФОЦ 42/3000	СФОЦ 64/4000	СФОЦ 90/6000
Установленная мощность, кВт	12	21	25	42	64	90
Производительность по воздуху, м ³ /ч, не менее	1000	2000	2500	3000	4000	6000
Перепад температур входящего и выходящего воздуха, °С, не более	40	45	35	55	55	55
Полное давление, развиваемое установкой, Па	230-510	480-610	492-251	327-432	983-631	1425-1545
Температура на поверхности ТЭНРов, °С, не более	250	250	250	250	250	250
Температура выходящего воздуха, °С, не более	100	100	100	100	100	100
Аэродинамическое сопротивление, Па, не более	250	250	250	250	250	250
Число секций (рядов) электрических	2	3	2	2	3	3
Мощность секции (ряда), кВт	6	7	12,5	21	21,3	30
Напряжение сети, В	380					
Напряжение на ТЭНРе, В	220					
Частота, Гц	50					
Схема соединений ТЭНРов в секции	звезда					
Вентилятор центробежный	ВЦ4-75-3,15 0,37кВт 1500об/мин	ВЦ4-75-3,15 0,55кВт 1500об/мин	ВЦ4-75-4 0,55кВт 1500об/мин	ВЦ4-75-4 1,1кВт 1500об/мин	ВЦ14-46-4 4кВт 1500об/мин	ВЦ14-46-4 5,5кВт 1500об/мин
Электрокалорифер	ЭК-12	ЭК-21	ЭК-25	ЭК-42	ЭК-64	ЭК-90
Масса (нетто), кг, не более	75	80	85	88	100	120

Примечание: Производительность по п. 2, перепад температур выходящего и входящего воздуха по п. 3 указан при температуре входящего воздуха плюс 15°С.

УСТАНОВКИ ЭЛЕКТРОКАЛОРИФЕРНЫЕ ЭКУ

НАЗНАЧЕНИЕ:

- Электроустановка изготавливается для нужд народного хозяйства и предназначена для нагрева и подачи воздуха в системах вентиляции и воздушного отопления в помещениях промышленного и сельскохозяйственного назначения, также применяется в строительстве для сушки штукатурки, строительных материалов, краски и создания комфортных условий при выполнении работ.

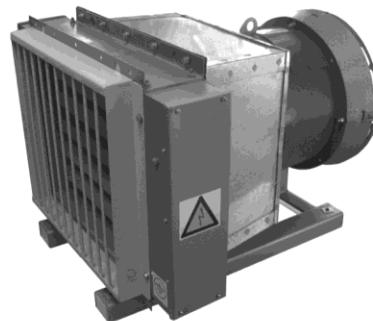

По умолчанию установки ЭКУ поставляются с поворотной решеткой на выходе из калорифера

ОБЩИЕ СВЕДЕНИЯ:

- Установка при работе создает перепад по температуре входящего и выходящего воздуха от +35°C до +65°C, что позволяет использовать его для приточной вентиляции и обогрева в режиме циркуляции. При необходимости в теплое время установку можно использовать как высокопроизводительный вентилятор, отключив электрокалорифер; снизить перепад входящего и выходящего воздуха за счет отключения секции ЭКУ.

УСЛОВИЯ ЭКСПЛУАТАЦИИ:

- Электроустановка используется в закрытых помещениях с естественной и принудительной вентиляцией при температуре окружающей среды от -20°C до +40°C, не содержащей легковоспламеняющихся веществ и пыли.
- Вид климатического исполнения УХЛ 4 по ГОСТ 15150-69.

ГАБАРИТНЫЕ И ПРИСОЕДИНИТЕЛЬНЫЕ РАЗМЕРЫ

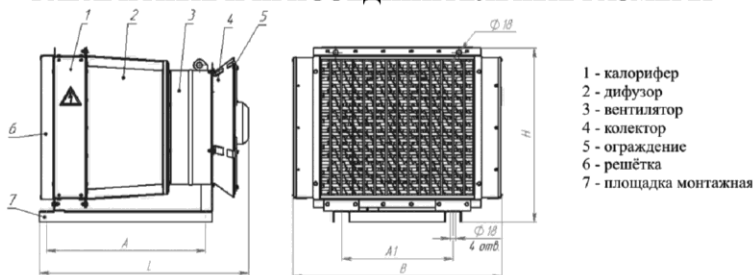

Обозначение	A	A1	L	B	H	Количество рядов ТЭНР	Масса, кг
ЭКУ-12	570	300	735	632	510	2	40
ЭКУ-21					570	3	45
ЭКУ-25		400	755	755	625	2	53
ЭКУ-42						2	55
ЭКУ-64						3	67/62
ЭКУ-90	685	600	900	970	855	3	90

ТЕХНИЧЕСКИЕ ХАРАКТЕРИСТИКИ

Наименование показателя	Типоразмер установки					
	ЭКУ-12	ЭКУ-21	ЭКУ-25	ЭКУ-42	ЭКУ-64	ЭКУ-90
Номинальная мощность, кВт	12	21	26,25	42	64	90
Расход по воздуху, м³/ч, не менее	1000	1000	2500	3000	5000/3000	11000
Перепад температур входящего и выходящего воздуха, °С, не более						
1 режим работы	25	30	25	30	15/30	15
2 режим работы	35	35	35	55	25/55	25
3 режим работы		45			35/65	35
Температура выходящего воздуха, °С, не более	100					
Температура на поверхности ТЭНРов, °С, не более	250					
Аэродинамическое сопр. по воздуху, Па, не более	250					
Число секций (рядов) электрических	2	3	2	2	3	3
Мощность секции (ряда), кВт	6	7	12.5/13.75	21	21,3	30
Степень защиты	IP30					
Схема соединений ТЭНРов в секции	звезда					
Напряжение сети, В	380					
Напряжение на ТЭНРе, В	220					
Частота, Гц	50					
Число фаз	3					
Вентилятор	ВО-06-300-3,15			ВО-06-300-4		ВО-06-300-6,3
Частота вращения раб. колеса вентилятора, об/мин.	1500	1500	1500	1500	3000/1500	1500
Установочная мощность вентилятора, кВт	0,18	0,18	0,25	0,25	0,75/0,25	1,1
Зазор между рабочим колесом и корпусом вентилятора	1,0 ^{+1,0}					
Масса (нетто), кг, не более	40	45	53	55	67/62	90

АГРЕГАТЫ ВЕНТИЛЯЦИОННО-ПРИТОЧНЫЕ АВП

НАЗНАЧЕНИЕ:

- Агрегат осуществляет нагрев воздуха с помощью теплоты горячей или перегретой воды, поступающей от внешних источников теплоснабжения, и предназначен для нагрева и перемещения воздуха в приточных камерах, воздушно-тепловых завесах, рециркуляционных установках для нагрева помещений производственного и сельскохозяйственного назначения.
- Применение центробежного вентилятора позволяет использовать установку в приточных системах вентиляции и воздушных завесах ворот.

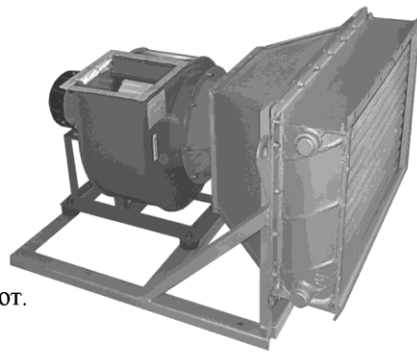

УСЛОВИЯ ЭКСПЛУАТАЦИИ:

- Воздух должен быть с предельно допустимым содержанием химически агрессивных веществ по ГОСТ 12.1.005-88 с запылённостью не более $0,5 \text{ мг/м}^3$ и не содержать липких веществ и волокнистых материалов.
- Агрегат должен эксплуатироваться в климатических районах с умеренным и холодным климатом (УХЛ) и категории размещения 3 по ГОСТ 15150.
- Температура теплоносителя не выше 180°C и давление не более 1,2 МПа.

ГАБАРИТНЫЕ И ПРИСОЕДИНИТЕЛЬНЫЕ РАЗМЕРЫ

Агрегат вентиляционно-приточный
АВП 60/3000, АВП 75/3000, АВП 100/5000, АВП 160/10000, АВП 400/3000

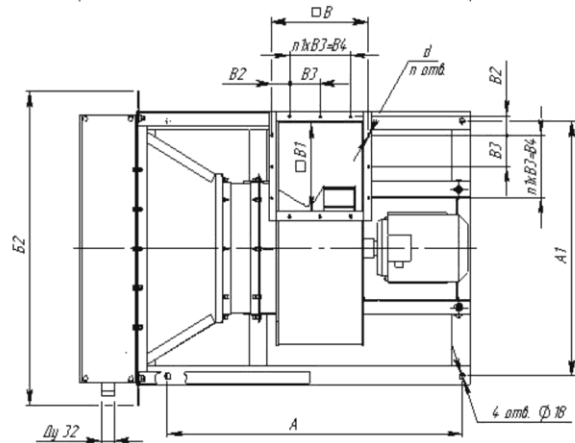
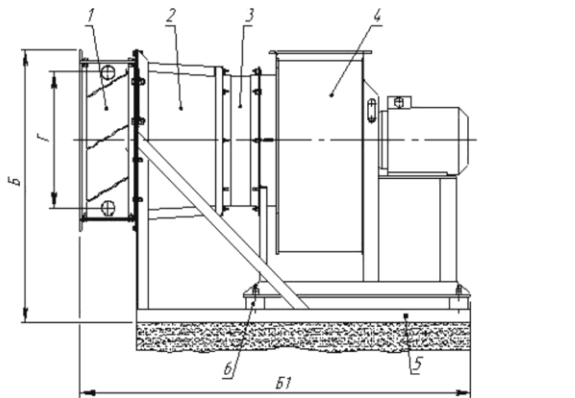

1-калорифер, 2-канфюзор, 3-вставка мягкая, 4-вентилятор центробежный, 5-рама, 6-вибрагасители

Агрегат вентиляционно-приточный
АВП 200/16000

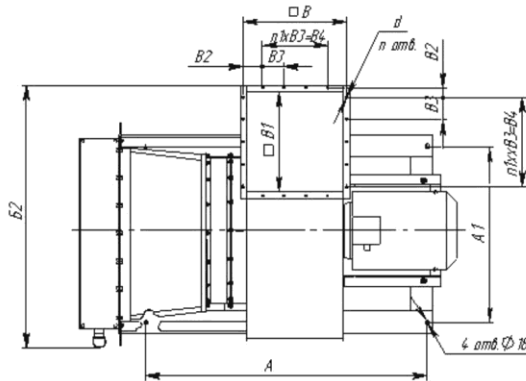
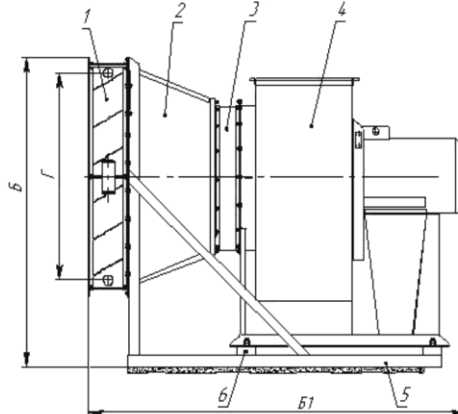

1-калорифер, 2-канфюзор, 3-вставка мягкая, 4-вентилятор центробежный, 5-рама, 6-вибрагасители

Размеры, мм	Исполнение 1					Исполнение 2
	АВП 60/3000	АВП 75/3000	АВП 100/5000	АВП 160/10000	АВП 400/30000	АВП 200/16000
А	800	800	855	1185	1777	1413
А1	560	685	810	910	1665	790
Б	752	752	762	865	1500	1395
Б1	1121	1121	1175	1350	2085	1765
Б2	743	869	994	1000	1870	1168
В	255	255	255	310	600	470
В1	226	226	226	282	567	448
В2	27,5	27,5	27,5	55	75	35
В3	100	100	100	100	150	100
В4	200	200	200	200	450	400
Г	430	430	430	430	1162	930
п, шт.	12	12	12	12	16	20
п1, шт.	2	2	2	2	3	4
d	7	7	7	7	12	7

ТЕХНИЧЕСКИЕ ХАРАКТЕРИСТИКИ

Наименование показателя	Обозначение агрегата					
	Исполнение 1					Исполнение 2
	АВП 60/3000	АВП 75/3000	АВП 100/5000	АВП 160/10000	АВП 400/30000	АВП 200/16000
Производительность по теплу, кВт ±8% *	59,1	76,1	97	164	398	194
Производительность по воздуху, м³/ч	3000	3000	5000	10000	30000	16000
Установочная мощность электродвигателя, кВт	1,5	1,5	2,2	7,5	22	7,5
Давление, создаваемое агрегатом, Па	810	810	810	1500	1550	1050
Род тока	переменный					
Частота тока, Гц **	50					
Напряжение, В **	380					
Масса, не более кг	95	105	175	235	840	400
Калорифер	КСк 4-6	КСк 4-7	КСк 4-8	КСк 4-9	КСк 3-11	2хКСк 4-8
Вентилятор	ВЦ 14-46-3,15 N=1,5кВт n=1410 об/мин	ВЦ 14-46-3,15 N=1,5кВт n=1410 об/мин	ВЦ 14-46-3,15 N=2,2кВт n=1500 об/мин	ВЦ 14-46-4 N=7,5кВт n=1500 об/мин	ВЦ 14-46-8 N=22кВт n=735 об/мин	ВЦ 14-46-6,3 N=7,5кВт n=730 об/мин

ПРИМЕЧАНИЕ: * Производительность по теплу определяется при следующих параметрах теплообменивающихся сред:

- температура воды на входе, °С + 150
- температура воды на выходе, °С + 70
- температура воздуха на входе, °С + 16

** значения показателей являются справочными.

ВИБРОИЗОЛЯТОРЫ

НАЗНАЧЕНИЕ:

- Для монтажа общепромышленных вентиляторов обычно используют виброизоляторы серии ДО.
- Для монтажа взрывозащищенных вентиляторов применяют виброизоляторы серии ВР.

Виброизоляторы собственного производства серии ДО 38...ДО 44

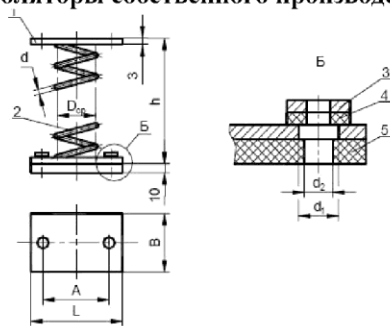

1 – планка; 2 – пружина; 3 – шайба стальная; 4 – шайба резиновая; 5 – прокладка резиновая

Обозначение	Нагрузка Р, Н		Вертикальная жесткость, Н/см	Высота в свободном состоянии h, мм	Осадка пружины под нагрузкой, мм при		Число рабочих витков пружины	Размеры, мм						Масса, кг	
	Рабочая (P _{раб.})	Пределная (P _{пр.})			P _{раб.}	P _{пр.}		L	A	B	D _{сп.}	d	d ₁		d ₂
ДО38	122	152	45	72	27	33,7	5, 6	100	70	60	30	3	12	8,5	0,3
ДО39	219	273	61	92,5	36	45		110	80	70	40	4			0,4
ДО40	339	424	81	113	41,7	52		130	100	90	50	5	14	10,5	1,0
ДО41	540	674	124	129	43,4	54					6				
ДО42	942	1177	165	170	57,2	72		150	120	110	72	8	1,8		
ДО43	1648	2060	294	192	56	70		160	130	120	80	10	2,5		
ДО44	2384	2979	357	226	66,5	83	180	150	140	96	12	3,8			

Виброизоляторы резиновые серии ВР-201...ВР-203

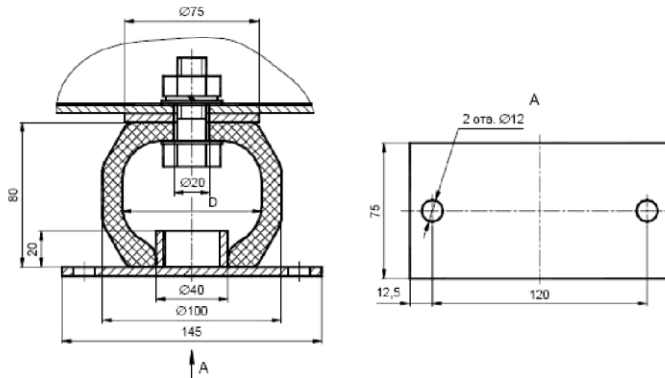

Обозначение	D, мм	Динамическая жесткость сжатия, кН/м	Допускаемая статическая нагрузка, Н	Масса, кг
ВР-201	78	24,5 ± 3,68	600	0,28
ВР-202	70	49 ± 7,35	1250	0,32
ВР-203	60	98 ± 14,7	2500	0,36

Динамические нагрузки, передающиеся через один виброизолятор вентилятора на строительные и другие конструкции

Тип виброизолятора	Вертикальная жесткость, Н/см	Частота вращения, об/мин	Динамическая нагрузка, Н	Тип виброизолятора	Вертикальная жесткость, Н/см	Частота вращения, об/мин	Динамическая нагрузка, Н
ДО 38	45	915	0,77	ДО 44	357	460	11,07
		1320	0,54			580	9,65
		1450	0,52			650	8,75
		2850	0,23			735	8,03
ДО 39	61	915	1,02	ВР-201	280	780	7,14
		1320	0,73			915	4,7
		1450	0,67			1320	3,4
		2850	0,31			1450	3,1
ДО 40	81	730	2,78	ВР-202	560	2850	1,4
		915	1,36			460	17,4
		1320	0,97			580	15,1
		1450	0,89			650	13,7
ДО 41	124	2850	0,41	ВР-203	1130	715	12,3
		715	2,73			730	12,0
		730	2,67			915	9,4
		945	2,05			1320	6,7
ДО 42	165	970	2,36	ВР-203	1130	1450	6,2
		1460	1,43			2850	2,8
		730	7,35			460	35,0
		980	2,64			580	30,5
ДО 43	294	1320	1,98	ВР-203	1130	650	27,7
		1460	1,82			735	25,4
		730	7,06			780	22,6
		790	5,59			915	19,0
ДО 43	294	890	5,00	ВР-203	1130	1320	13,6
		950	4,70			1450	12,4
		975	4,56			2850	5,7
		1060	4,41				

**КЛАПАН ОБРАТНЫЙ
К ВЕНТИЛЯТОРАМ ВКРМ**

НАЗНАЧЕНИЕ:

- Используется для предотвращения проникновения холодного воздуха в производственные помещения при остановленном вентиляторе.

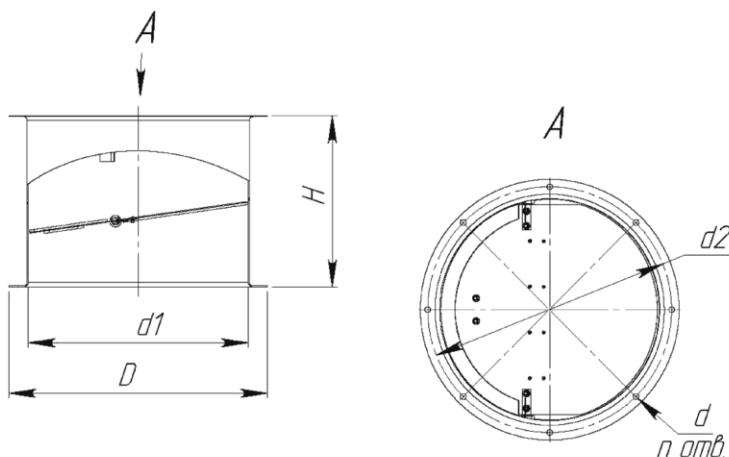
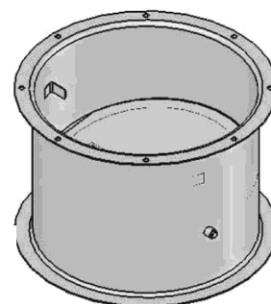

Обозначение	d	d1	d2	D	H	n	Масса, кг	Применяемость
АЗЕ 034.000	10	388	430	456	300	8	9,1	ВКР-4
КЛ-5,0-10,00	8,5	502	545	570	300	8	20,2	ВКР-5
КЛ-6,3-10,00	8,5	632	668	688	300	8	27,3	ВКР-6,3
КЛ-8,0-10,00	10	814	854	880	300	16	31,5	ВКР-8
АЗЕ 0,34.000-04	14	1254	1310	1370	400	14	53,6	ВКРМ-12,5

СТАКАН МОНТАЖНЫЙ К ВЕНТИЛЯТОРАМ ВКРМ

НАЗНАЧЕНИЕ:

- Применяется при установке крышного вентилятора.

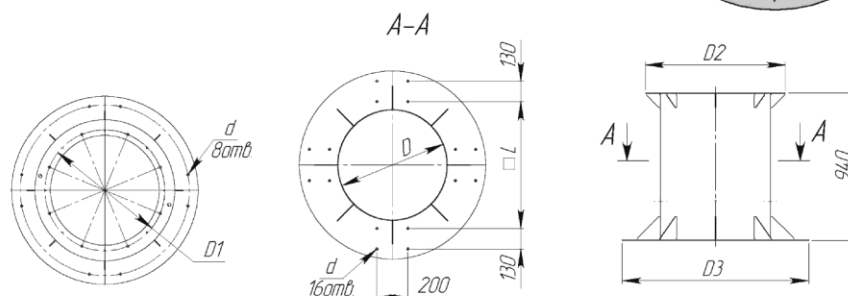
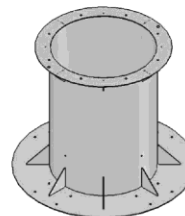

Размеры, мм

Обозначение	d	D	D1	D2	D3	L	Масса, кг	Применяемость
СТСк-1-00	14	700	772	900	1200	810	99,7	ВКР-5; ВКР-6,3
СТСк-2-00	14	1000	1072	1200	1500	1110	137,4	ВКР-8
СТСк-3-00	18	1450	1522	1650	1950	1560	193,8	ВКР-12,5
СТСк-4-00	14	534	595	650	1000	650	52,3	ВКР-3,15; ВКР-4
СТСк-5-00	18	1200	1272	1400	1700	1310	162,4	ВКР-10

ПОДДОН ДЛЯ ВЕНТИЛЯТОРОВ ВКРМ

НАЗНАЧЕНИЕ:

- Предназначены для сбора конденсата, образующегося вследствие разницы температур внутри производственного помещения и снаружи.

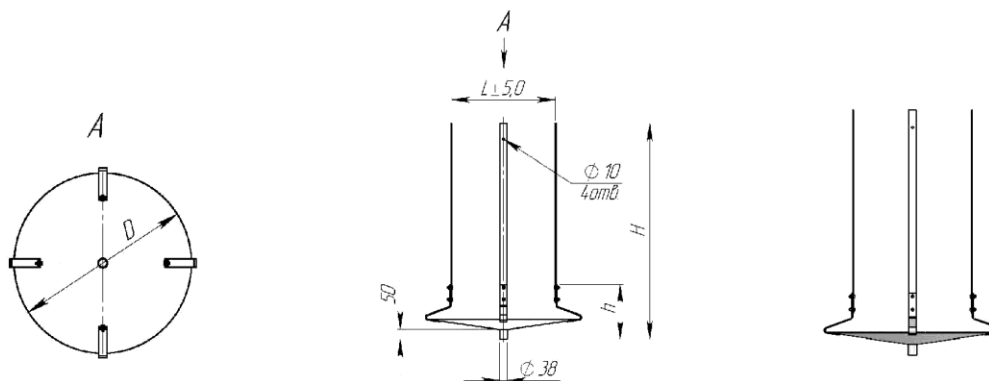

Размеры, мм

Обозначение	D	h	H	L	Масса, кг	Применяемость
П-534	735	270	1080	534	10,1	ВКР-3,15; ВКР-4
П-700	900	280	1190	700	13,4	ВКР-5; ВКР-6,3
П-1000	1200	300	1440	1000	23,1	ВКР-8
П-1450	1650	330	1700	1450	33,1	ВКР-12,5

КЛАПАН ЛЕПЕСТКОВЫЙ К ВЕНТИЛЯТОРАМ ОСЕВЫМ ВО 06-300

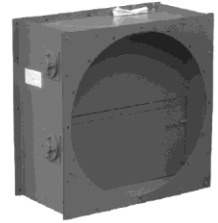

НАЗНАЧЕНИЕ:

- Предназначены для установки на нагнетательной стороне осевых вентиляторов ВО 06-300-4...12,5 с целью предотвращения попадания холодного воздуха и атмосферных осадков в производственные помещения после отключения вентиляторов.

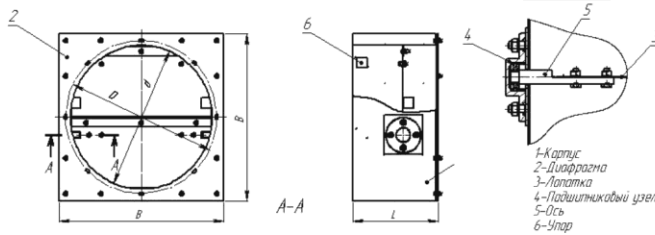

Размеры, мм

Обозначение	B	L	d	D	Масса, кг	Применяемость
КЛ.00.000	469	247	403	430	13,4	ВО-06-300-4
КЛ.00.000-01	563	287	503	530	17,5	ВО-06-300-5
КЛ.00.000-02	699	357	633	660	24,1	ВО-06-300-6,3
КЛ.00.000-03	871	332	805	840	33,5	ВО-06-300-8
КЛ.00.000-04	1076	392	1006	1045	43,4	ВО-06-300-10
КЛ.00.000-05	1328	497	1258	1295	61,7	ВО-06-300-12,5

УЗЕЛ ПРОХОДА

НАЗНАЧЕНИЕ:

- Устанавливаются в системах принудительной и естественной вентиляции помещений общего назначения. Узла прохода устанавливаются как на железобетонные стаканы, так и на обычную кровлю. То или иное исполнение выбирается проектировщиком в зависимости от конкретных условий (температура, влажность и др.)



ОБЩИЕ СВЕДЕНИЯ:

- Узел прохода состоит из патрубка, приваренного к опорному фланцу, которым узел прохода крепится к железобетонному стакану, установленному на покрытиях зданий. Верхний концевой фланец патрубка предназначен для крепления шахты круглого сечения, нижний – для присоединения клапана или воздуховода.

СХЕМА УЗЛОВ ПРОХОДА УП 1 (узел прохода без клапана)

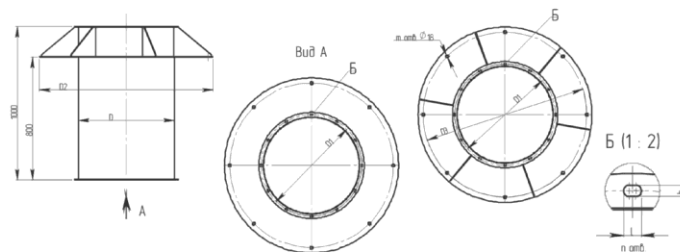

Обозначение	D, мм	D1, мм	n	b x l	D2, мм	D3, мм	m	Масса, не более кг
УП 1.02	200	230	6	7x10	540	472	4	20
УП 1.02-01	250	280						21
УП 1.02-02	315	345	8	7x10	840	772	8	23
УП 1.02-03	400	430						41,5
УП 1.02-04	450	480	10	7x10	1140	1072	8	42
УП 1.02-05	500	530						43
УП 1.02-06	630	660	12	10x16	1340	1272	8	64
УП 1.02-07	710	740						65
УП 1.02-08	800	830	15	12x18	1590	1522	8	75
УП 1.02-09	1000	1040						82
УП 1.02-10	1250	1295	18	12x18	1590	1522	8	97

ТИСКИ СЛЕСАРНЫЕ ТСС, ТССН

НАЗНАЧЕНИЕ:

- Тиски слесарные предназначены для закрепления заготовок при выполнении слесарных операций, на корпусе имеется наковальня, наличие призм позволяет зажимать круглые заготовки, а конструкция основания позволяет разворачивать тиски от 0° до 120° (ТСС). Также выпускаются неповоротные тиски (ТССН).

ТСС

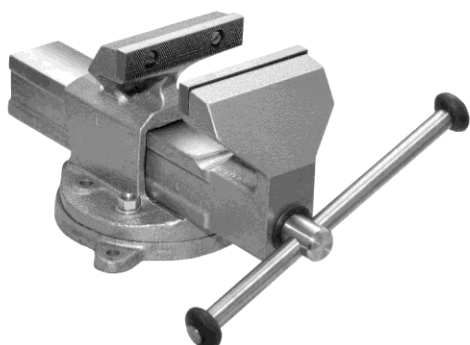

ТССН

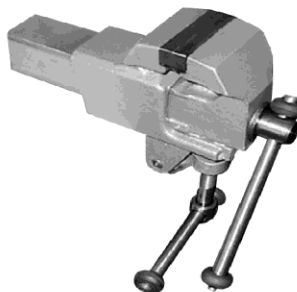

ТЕХНИЧЕСКИЕ ХАРАКТЕРИСТИКИ ТСС

Обозначение тисков	Ширина губок, мм	Габариты, мм	Длина хода, мм	Высота рабочего пространства, мм	Усилие зажима, кгс	Масса, кг
ТСС-80	80	255×135×120	100	50	1500	4,6
ТСС-100	100	345×190×165	140	70	2000	11,4
ТСС-125	125	380×190×175	160	80	2500	13,0
ТСС-140	140	415×190×190	180	95	3000	14,0

ТССН

Обозначение тисков	Ширина губок, мм	Габариты, мм	Длина хода, мм	Высота рабочего пространства, мм	Усилие зажима, кгс	Масса, кг
ТССН-80	80	270×135×123	100	50	1500	4,1
ТССН-100	100	356×175×165	140	70	2000	11,4
ТССН-125	125	397×175×180	160	80	2500	13,0
ТССН-140	140	428×175×195	180	95	3000	14,0
ТССН-63-С	63	230×63×200	80	40	1000	3,7

ТССН-63-С – ТИСКИ СЛЕСАРНЫЕ НЕПОВОРОТНЫЕ СО СТРУБЦИНОЙ

ТИСКИ СЛЕСАРНЫЕ ТСМ

НАЗНАЧЕНИЕ:

- Тиски слесарные модифицированные (профессиональные) предназначены для закрепления заготовок при выполнении слесарных и сборочных операций. Преимущество нового типа тисков: позволяют зажимать длинные заготовки в вертикальном положении, круглые заготовки – в призмах корпуса и ползуна. За счет новой конструкции основания тиски можно разворачивать на любой угол от 0° до 360°. На корпусе тисков имеется увеличенная наковальня, упорный подшипник на винте облегчает зажим заготовки. Наличие регулировочных винтов в корпусе позволяет устанавливать необходимый зазор между направляющими ползуна и опорной части винтов по мере износа. Также выпускаются неповоротные тиски (без основания) ТСМН.



ТЕХНИЧЕСКИЕ ХАРАКТЕРИСТИКИ

Характеристика	ТСМ-160	ТСМ-180	ТСМ-200	ТСМ-250
Ширина губок, мм	160	180	200	250
Длина хода, мм	200	240	240	240
Усилие зажима, кгс	3500	4200	5200	5500
Масса, кг	21	28	37	46

ТИСКИ СЛЕСАРНЫЕ ТСЦ-180

НАЗНАЧЕНИЕ:

- Тиски слесарные цилиндрические ТСЦ-180 предназначены слесарных и сборочных операций. Новая конструкция позволила увеличить жесткость тисков за счет применения центральной гайки и цилиндрической направляющей, что позволяет использовать их при выполнении точных работ. Вынесенная зона зажима обеспечила закрепление длинных деталей в вертикальном положении. Новое основание позволяет поворачивать тиски на 360°.

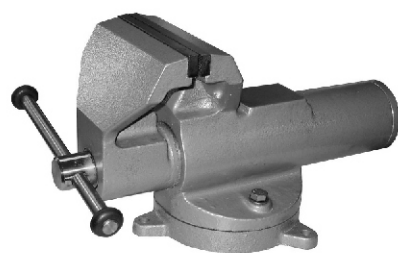

ТЕХНИЧЕСКИЕ ХАРАКТЕРИСТИКИ

Ширина губок, мм	Длина хода, мм	Глубина рабочего пространства, мм	Усилие зажима, кгс	Масса, кг	Габаритные размеры, мм
180	220	113	4200	35	465*229*258

ОБОЗНАЧЕНИЕ ТИСКОВ

Обозначение по ГОСТ 4045-75	Обозначение ОАО «Глазовский завод Металлист»
7827-0319	ТГСН-63 сталь
-0322	ТССП-63 чугун
-0253	ТСС-80 сталь
-0254	ТСС-80 чугун
-0323	ТССН-80 сталь
-0323	ТССП-80 чугун
-0255	ТСС-100 сталь
-0256	ТСС-100 чугун
-0325	ТССН-100 сталь
-0326	ТССП-100 чугун
-0257	ТСС-125 сталь
-0258	ТСС-125 чугун
-0327	ТССН-125 сталь
-0328	ТССП-125 чугун
-0259	ТСС-140 сталь
-0262	ТСС-140 чугун
-0329	ТССН-140 сталь
-0332	ТССН-140 чугун
-0263	ТСМ-160 сталь
-0264	ТСМ-160 чугун
-0333	ТСМН-160 сталь
-0334	ТСМН-160 чугун
-0265	ТСМ-180 сталь
-0266	ТСМ-180 чугун
-0335	ТСМН-180 сталь
-0334	ТСМН-180 чугун
-0267	ТСМ-200 сталь
-0268	ТСМ-200 чугун
-0337	ТСПИ-200 сталь
-0338	ТСПИ-200 чугун
ГОСТ 4045-75 предусматривает тиски с шириной губок от 63 до 200 мм	ТСМ-250 сталь
	ТСМ-250 чугун
	ТСПИ-250 сталь
	ТСПИ-250 чугун

ТИСКИ СТАНОЧНЫЕ

НАЗНАЧЕНИЕ:

- Тиски станочные с ручным приводом модели 7200-32 (поворотные) предназначены для жесткого закрепления заготовок при механической обработке на фрезерных, сверлильных, шлифовальных и других станках. Комплекуются шпонкой и рукоятками. Конструкция основания позволяет поворот тисков на 360°. Также выпускаются неповоротные станочные тиски модели 7200-02.

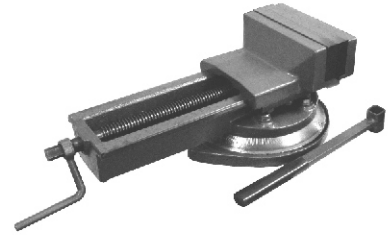

ТЕХНИЧЕСКИЕ ХАРАКТЕРИСТИКИ

Тиски станочные поворотные

Обозначение тисков	Ширина губок, мм	Длина хода, мм	Высота зажима, мм	Усилие зажима, кгс	Масса, кг
7200-3208	100	80	40	2000	15,5
7200-3210	125	125	40	2000	16,5
7200-3213	160	200	50	2500	28,5
7200-3218	200	250	65	3500	34,3
7200-3223	250	320	80	4500	60,0
7200-3228	320	400	100	5500	83,0

Тиски станочные неповоротные

Обозначение тисков	Ширина губок, мм	Длина хода, мм	Высота зажима, мм	Усилие зажима, кгс	Масса, кг
7200-0207	100	80	40	2000	10,5
7200-0209	125	125	40	2000	11,5
7200-0214	160	200	50	2500	21,5
7200-0219	200	250	65	3500	26,5
7200-0224	250	320	80	4500	49,0
7200-0227	320	400	100	5500	68,0

НАКОВАЛЬНИ КОНСОЛЬНЫЕ ОДНОРОГИЕ

НАЗНАЧЕНИЕ:

- Наковальни предназначены для выполнения кузнечных, ручных работ.

ОБЩИЕ СВЕДЕНИЯ:

- Материал корпусных деталей — сталь 35Л.
- Технические условия по ГОСТ 11435.



ТЕХНИЧЕСКИЕ ХАРАКТЕРИСТИКИ

Масса, кг	Ширина рабочей части, мм	Длина рабочей части, мм	Габариты, мм
3	40	126	200*72*86
5	50	150	230*88*103
10	60	190	290*108*125
25	88	260	426*156*156
30	90	270	400*156*186
50	105	320	480*186*220
95	130	400	620*230*260



МЕТАЛИСТ

По вопросам продаж и поддержки обращайтесь:

Архангельск (8182)63-90-72
Астана +7(7172)727-132
Белгород (4722)40-23-64
Брянск (4832)59-03-52
Владивосток (423)249-28-31
Волгоград (844)278-03-48
Вологда (8172)26-41-59
Воронеж (473)204-51-73
Екатеринбург (343)384-55-89
Иваново (4932)77-34-06
Ижевск (3412)26-03-58
Казань (843)206-01-48

Калининград (4012)72-03-81
Калуга (4842)92-23-67
Кемерово (3842)65-04-62
Киров (8332)68-02-04
Краснодар (861)203-40-90
Красноярск (391)204-63-61
Курск (4712)77-13-04
Липецк (4742)52-20-81
Магнитогорск (3519)55-03-13
Москва (495)268-04-70
Мурманск (8152)59-64-93
Набережные Челны (8552)20-53-41

Нижний Новгород (831)429-08-12
Новокузнецк (3843)20-46-81
Новосибирск (383)227-86-73
Орел (4862)44-53-42
Оренбург (3532)37-68-04
Пенза (8412)22-31-16
Пермь (342)205-81-47
Ростов-на-Дону (863)308-18-15
Рязань (4912)46-61-64
Самара (846)206-03-16
Санкт-Петербург (812)309-46-40
Саратов (845)249-38-78

Смоленск (4812)29-41-54
Сочи (862)225-72-31
Ставрополь (8652)20-65-13
Тверь (4822)63-31-35
Томск (3822)98-41-53
Тула (4872)74-02-29
Тюмень (3452)66-21-18
Ульяновск (8422)24-23-59
Уфа (347)229-48-12
Челябинск (351)202-03-61
Череповец (8202)49-02-64
Ярославль (4852)69-52-93